

V6

Vocal Processor

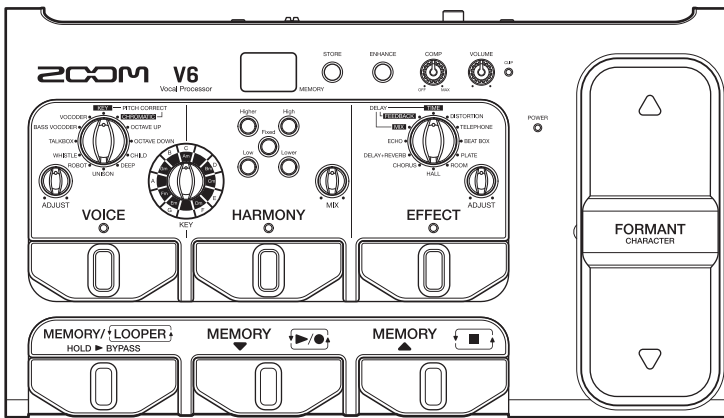

Guía rápida

Lea las precauciones de uso y seguridad antes de utilizar esta unidad.



Descárguese el Manual de instrucciones desde la web de ZOOM (www.zoom.jp/docs/v6).

Dicha página dispone de ficheros en formatos PDF y ePub.

El fichero en formato PDF resulta adecuado para su impresión y lectura en un ordenador.

El formato ePub puede ser leído en lectores electrónicos de documentos y ha sido diseñado para su lectura en smartphones y tablets.

© 2019 ZOOM CORPORATION

Queda prohibida la copia o reproducción de este documento, completa o parcial, sin el correspondiente permiso.

El resto de nombres de fabricantes y productos que aparecen en este manual son marcas comerciales o registradas de sus respectivos propietarios.

Puede que vuelva a necesitar este manual en el futuro. Consérvelo siempre en un lugar seguro a la vez que accesible.

El contenido de este documento y las especificaciones de este aparato pueden ser modificadas sin previo aviso.

Función de las partes

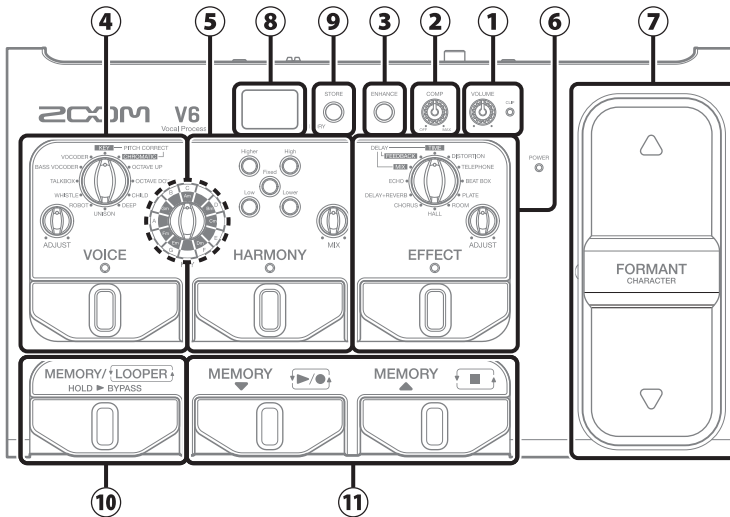

① **Mando VOLUME**

Esto ajusta el volumen recibido desde el micro.

② **Mando COMP**

Este compresor reduce las variaciones de volumen.

③ **Botón ENHANCE**

Esto aumenta la claridad de las voces.

④ **Sección VOICE**

Esta sección le permite modificar las voces con corrección de tono, cambio de tono, vocoder y otras opciones.

⑤ **Sección HARMONY**

Aquí podrá añadir hasta dos voces de armonización.

⑥ **Sección EFFECT**

Use esto para aplicar retardo, reverb u otro efecto.

⑦ **Pedal FORMANT**

Esto le permite cambiar el carácter de la voz sin modificar el tono.

⑧ **Pantalla**

Aquí podrá ver el número de la memoria de patch y el estado del looper.

⑨ **Botón STORE**

Le permite almacenar los ajustes VOICE, HARMONY y EFFECT como un patch.

⑩ **Pedal MEMORY/LOOPER**

Úselo para cambiar entre las funciones de selección de memoria y de looper y para anular (dejar en bypass) el efecto para la entrada.

⑪ **Pedales MEMORY ▼/▲**

Úselos para elegir memorias de patch y controlar el looper.

Conexiones

Micro (ZOOM SGV-6 u otro micro comercial disponible)

Use un cable de micro para conectarlo a la toma MIC IN.

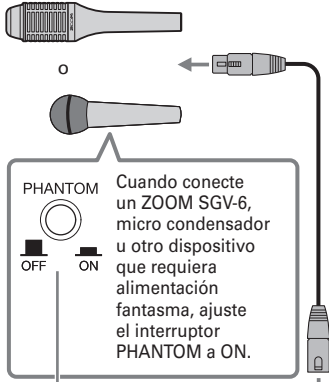

Auriculares con clavija mini stereo



Mezclador, sistema PA, grabadora, etc.

Conecte un cable con una clavija XLR (hembra) a la salida OUTPUT. Use un cable con una clavija que encaje con la toma de entrada de su sistema PA o grabadora. La salida del **V6** es de nivel de línea. Conéctela a una toma de entrada de línea en el otro aparato.

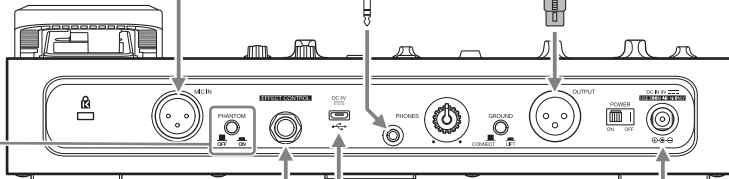
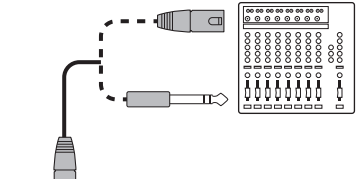

Pedal de expresión (ZOOM FP02M)
Conéctelo a la toma EFFECT CONTROL. Puede usar este pedal para controlar el efecto.



Ordenador



Adaptador de CA (ZOOM AD-16)

NOTA

Cuando conecte un dispositivo que no admita alimentación fantasma ajuste a OFF el interruptor PHANTOM. En caso contrario, ese dispositivo podría resultar dañado.

AVISO

- Puede usar también 4 pilas de tipo AA. Utilice a la vez únicamente un tipo de pilas (alcalinas, NiMH o de litio).
- Esta unidad también puede recibir alimentación desde su puerto USB.

Encendido

1. Reduzca el mínimo el volumen de los dispositivos de salida.

2. Ajuste  a ON.

Esto enciende el **V6** y hace que el piloto  se ilumine en verde.

3. Aumente el volumen de los dispositivos de salida.

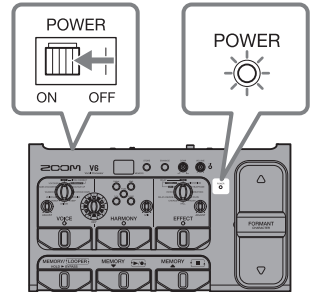

NOTA

- Por defecto el ajuste del modo ECO está en ON, por lo que la unidad se apagará automáticamente si no la usa durante 10 horas. También puede desactivar "OFF" este modo ECO.
- Si la carga restante de las pilas está al mínimo, el piloto  se iluminará en rojo. Sustituya entonces las pilas por otras nuevas.

Resumen del micro ZOOM SGV-6

El SGV-6 es un micrófono con direccionalidad enfocada basado en la tecnología de los micros de cañón, diseñados para capturar el sonido en la dirección hacia la que uno los apunta.

Al capturar solo la voz, el sonido del resto de instrumentos en el escenario es suprimido, lo que permite una corrección de tono y armonización más precisos.

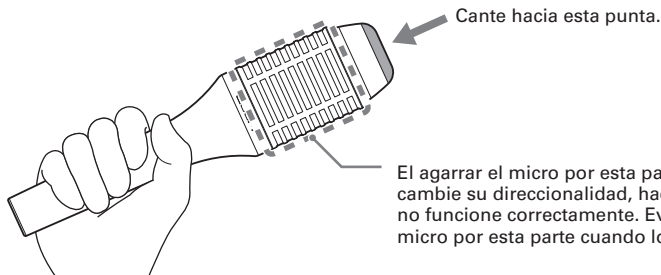

Nota: El SGV-6 es un dispositivo delicado. No lo deje caer ni lo golpee con una fuerza excesiva.

Anulación del efecto V6

1. Mantenga pulsado

HOLD ► BYPASS



Esto anulará (dejará en bypass) el efecto **V6**.

En el modo de memoria



En la pantalla irán alternándose el número de memoria de patch y "bP".

En el modo looper



En la pantalla irán alternándose el estado del looper y "bP".

HOLD ► BYPASS

Pulse de nuevo  para detener la anulación.

Pantalla

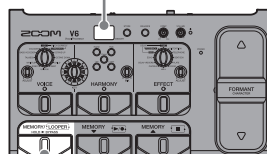

HOLD ► BYPASS

Ajuste del volumen y tono

Puede ajustar el volumen y el tono de la entrada del micro.

■ Ajuste del volumen de la entrada de micro



Gire



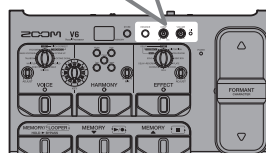
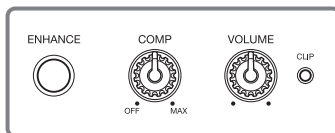

Mientras canta, ajústelo hasta que el piloto  se ilumine en verde.



NOTA

Ajuste el volumen de entrada de micro a un nivel que permita que las secciones VOICE y HARMONY funcionen correctamente.

-  Rojo: Volumen excesivo
-  Verde: Volumen correcto
-  Apagado: Volumen demasiado bajo

■ Reducción de variaciones del volumen (función de compresor)



Gire

El volumen de entrada que esté por encima de un nivel determinado puede ser comprimido para conseguir un volumen más constante.

Gírelo a la derecha para aumentar el efecto de este compresor.

Gírelo al tope izquierdo para desactivar la función de compresor.

■ Realce del carácter vocal (función de intensificación)



Pulse

Esto activa la función de intensificación y hace que se ilumine el piloto .

Esta función suprime los sonidos sibilantes, realzando otras características vocales.

■ Ajuste del volumen de los auriculares



Gire

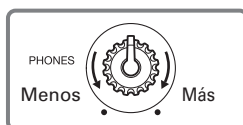

Selección de las memorias de patch

El **V6** incluye memorias de patch (patches) que le permiten probar con una amplia gama de sonidos vocales. Elija uno que le guste y cante con él.

(Estos patches contienen todos los ajustes de las secciones VOICE, HARMONY y EFFECT).

Cuando el **V6** esté encendido, en pantalla aparecerá el número de la memoria de patch.

1. Pulse  o .

Elija el patch.

El número del patch elegido aparecerá en pantalla.

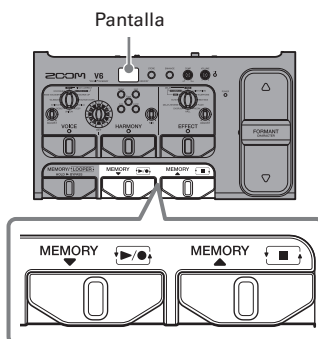

AVISO

Si hace algún ajuste en los valores de las secciones VOICE, HARMONY o EFFECT,  se iluminará para indicarle que los ajustes activos son diferentes a los almacenados. Almacene de nuevo los ajustes si es necesario.

Uso de la sección VOICE

Esta sección le permite modificar los sonidos vocales, incluyendo corrección tonal, cambio de tono, vocoder y otras opciones.

1. Pulse

La sección VOICE se activará y  se iluminará.

2. Gire VOICE

Elige la voz.

3. Gire ADJUST

Ajusta la voz.

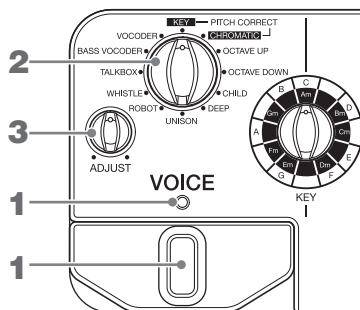

Voz	Explicación	Función ADJUST
PITCH CORRECT - KEY	Corrige el tono a la clave tonal fijada	Cantidad corrección tono
PITCH CORRECT - CHROMATIC	Corrige el tono en semitonos	Cantidad corrección tono
OCTAVE UP	Duplica la voz una octava arriba	Balance entre sonido original y con efecto
OCTAVE DOWN	Duplica la voz una octava abajo	Balance entre sonido original y con efecto
CHILD	Convierte la voz en más aguda, como la de un niño	Cantidad corrección tono
DEEP	Hace que la voz sea más grave y profunda	Cantidad corrección tono
UNISON	Suena como si un clon cantase junto con el cantante	Nivel de mezcla de efecto
ROBOT	Voz robótica con tono fijo	Octava de voz robótica
WHISTLE	Transforma la voz cantada en silbidos	Cantidad de sonido original en la mezcla/ octava de silbido
TALKBOX	Sonido de caja parlante	Cantidad corrección tono
BASS VOCODER	Vocoder grave una octava abajo	Cantidad corrección tono
VOCODER	Sonido de vocoder	Cantidad corrección tono

Uso de la sección HARMONY

En esta sección HARMONY puede elegir dos de las cinco opciones posibles para generar armonías de forma automática basadas en el ajuste KEY.

1. Pulse

La sección HARMONY se activa y  se ilumina.

2. Gire

Esto ajusta la clave musical.

Cuando use partituras, podrá determinar esta clave por la clave que hay al comienzo de la partitura.

Mayor



Menor

Am Dm Gm Cm Fm Bbm

Mayor



Menor

Am Em Bm F#m C#m G#m D#m

3. Pulse , , , o .

Pulse  repetidamente para ir pasando a través de los distintos niveles de volumen: alto → medio → bajo → off.

El brillo del indicador cambia con el nivel.

Puede activar hasta dos opciones de armonía. La activación de una tercera opción de armonía hará que se cancele la primera activada.

Opción	Explicación
Higher	El tono está +5 o +6 grados
High	El tono está +3 o +4 grados
Fixed	La nota de la clave ajustada en el paso 2 (fija)
Low	El tono está -3 o -4 grados
Lower	El tono está -5 o -6 grados

4. Gire

Esto ajusta el balance entre su voz y la armonía.

Cuando gire el mando al tope derecho sólo sonará el sonido de la armonía.

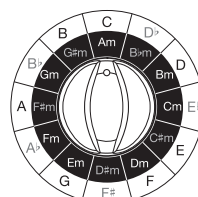
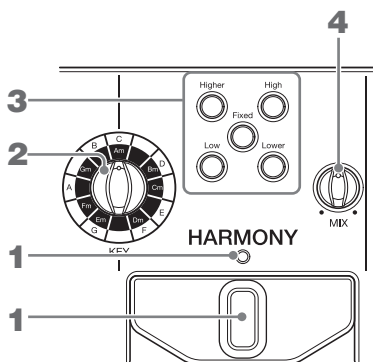

Selector de clave

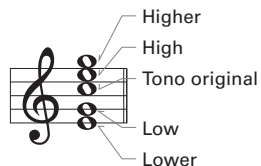

Uso de la sección EFFECT

Use esto para añadir retardo, reverb u otro efecto.

1. Pulse .

La sección EFFECT se activa y  se ilumina.

2. Gire .
EFFECT

Selecciona el efecto.

3. Gire .
ADJUST

Ajusta el efecto.

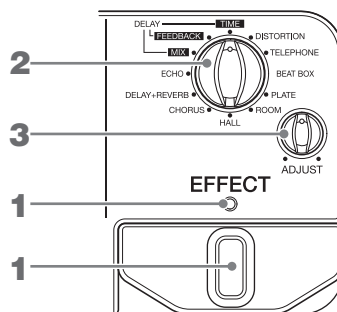

Efecto	Explicación	Función ADJUST
DISTORTION	Distorsiona fuertemente la voz	Cantidad de distorsión
TELEPHONE	Simulación de un sonido de teléfono antiguo	Banda de frecuencia afectada
BEAT BOX	Añade impacto para "beat boxing"	Cantidad de realce
PLATE	Simulación de reverb de láminas	Duración de reverb y cantidad de mezcla
ROOM	Reverb compacta que simula la acústica de una habitación	Duración de reverb y cantidad de mezcla
HALL	Reverb densa que simula la acústica de un salón	Duración de reverb y cantidad de mezcla
CHORUS	Chorus compacto y amplio	Nivel de mezcla de efecto
DELAY+REVERB	Combina retardo y reverb	Duración de reverb y cantidad de mezcla
ECHO	Retardo corto que realza la claridad	Nivel de mezcla de efecto
DELAY*	TIME	Tiempo de retardo
	FEEDBACK	Cantidad de realimentación
	MIX	Nivel de mezcla de efecto

* El efecto DELAY es ajustado con los valores DELAY - TIME, DELAY - FEEDBACK y DELAY - MIX.

AVISO

- Cuando elija DELAY - TIME,  actuará como un ajuste de marcación de tiempo para el tiempo de retardo.
- También puede usar un pedal de expresión (ZOOM FP02M) para ajustar el efecto.

Almacenamiento de ajustes en los patches

Los ajustes VOICE, HARMONY y EFFECT pueden ser almacenados como patches.

1. Pulse .

La pantalla parpadea.

2. Pulse  o .

Elija el patch de destino.

En la pantalla aparecerá el número del patch elegido.

3. Pulse .

Los ajustes activos serán almacenados.

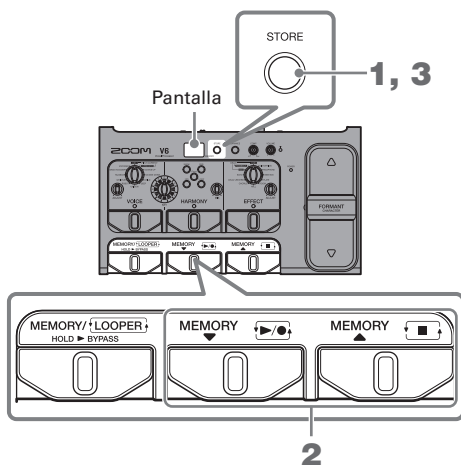

AVISO

Pulse  si quiere cancelar el proceso de almacenamiento.

Uso del pedal FORMANT

Puede usar el pedal FORMANT para cambiar el carácter vocal sin cambiar el tono.

1. Pulse el pedal FORMANT.

Esto modificará el carácter de la voz.

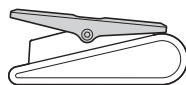

Pulse hacia delante (puntera)
Convierte la voz en más aguda y cortante.

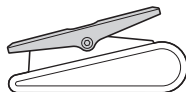

Pulse hacia atrás (tacón)
Hace que la voz sea más grave y pesada.

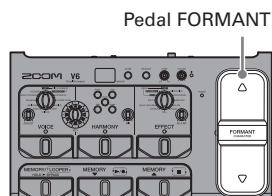

AVISO

Puede ajustar la tensión del pedal FORMANT para que responda al tipo de presión que quiera. Para más detalles consulte el Manual de instrucciones.

Uso del generador de bucles (looper)

Puede grabar las voces y crear bucles de hasta 3.5 minutos.

Puede crear estratos (capas) de bucles para una amplia gama de técnicas de interpretación en directo, incluyen coros "a cappella" y percusión vocal.

■ Activación del looper

Pulse  .

En la pantalla aparece  .

■ Inicio de grabación de bucle

Pulse  .

En la pantalla aparece  .

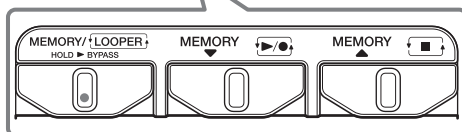
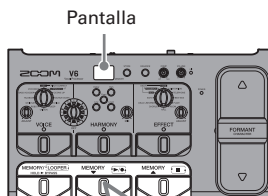

AVISO

Cancelación del bucle: Pulse  .

En la pantalla aparece  .

■ Parada de grabación e inicio de reproducción del bucle

Pulse  .

En la pantalla aparece  .

■ Sobregrabación de bucles adicionales durante la reproducción

Pulse  .

En la pantalla aparece  .

■ Eliminación del último bucle grabado

Durante la reproducción del bucle, pulse  dos veces rápidamente.

Después de que parpadea  en la pantalla, aparece .

■ Recuperación del bucle eliminado

Después de eliminar un bucle, pulse  dos veces rápidamente de nuevo.

Después de que parpadea  en la pantalla, aparece .

■ Parada de la reproducción de bucle

Pulse .





 parpadeará en la pantalla.

■ Supresión de bucles grabados

Con la reproducción de bucles detenida, mantenga pulsado .

En la pantalla aparecerá .

Indicadores en pantalla

Indicador	Explicación
	LOOPER: No hay ningún bucle grabado
	REC: Está siendo grabado un bucle
	PLAY: Bucle en reproducción (parpadea cuando está parado)
	UNDO: Supresión del último bucle sobregabado
	REDO: Restauración del bucle eliminado usando UNDO

Ajuste de otras funciones

1. Mientras mantiene pulsado ,

 o , ajuste  a ON.

Una vez que el nombre de la función aparece en la pantalla, aparece después el valor de ajuste.









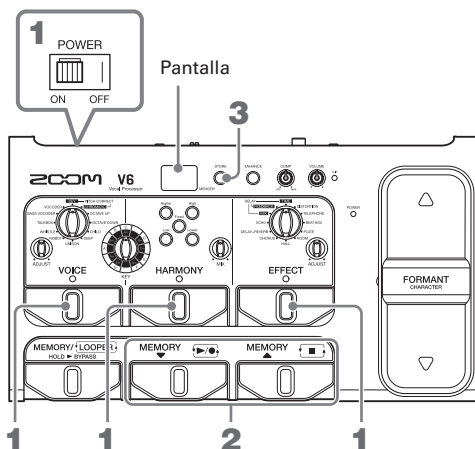



2. Pulse o .

Selecciona el ajuste.

3. Pulse .

Esto almacena el ajuste y después el **V6** vuelve a su funcionamiento normal.



Nombre ajuste	Interruptor activación	Opciones de ajuste	Explicación
Calibración de tono 		 435 Hz  445 Hz	Ajusta el tono standard usado para la corrección del tono vocal y añadir armonías.
Ajustes de batería 		 Pilas alcalinas  Níquel hidruro-metálico  Pilas de litio	Elige el tipo de pilas que esté usando.
Ajuste de modo ECO 		 On  Off	Activa o desactiva el modo ECO.

AVISO

Consulte en el Manual de instrucciones los detalles de todas las funciones.

Especificaciones técnicas

Sección VOICE	12 tipos	
Sección EFFECT	10 tipos	
Sección HARMONY	5 tipos	
Frecuencia de muestreo	44.1 kHz	
Conversión A/D	24 bits sobremuestreo 128x	
Conversión D/A	24 bits sobremuestreo 128x	
Procesado de señal	32 bits	
Respuesta de frecuencia	20 Hz – 20 kHz (+1 dB/–3 dB) (200 kΩ de carga)	
Pantalla	2 dígitos de 7 segmentos LED	
Entradas	SGV-6	Direccionalidad: Patrón supercardioide (3 unidades de micro direccionales) Sensibilidad: –46 dB/1 Pa a 1 kHz (cada unidad de micro) Máxima presión sonora de entrada: 140 dB SPL
	MIC IN	Clavija XLR Ganancia de entrada: +3 – +40 dB Nivel de entrada máximo: +4 dBu Impedancia de entrada: 3 kΩ o superior (1kHz) Alimentación fantasma: +48 V
Salidas	OUTPUT	Clavija XLR Nivel de salida máximo: +8 dBu Impedancia de salida: 50 Ω (activo-masa, pasivo-masa, 1 kHz) 100 Ω (activo-pasivo, 1 kHz) GROUND LIFT (conmutable)
	PHONES	Clavija stereo mini Nivel de salida máximo: 20 mW + 20 mW (con 32 Ω de carga)
Ruido de entrada equivalente (con alimentación fantasma desactivada)	–125 dBu o inferior (medición A, entrada 150 Ω, +40 dBu de ganancia de entrada)	
Ruido de fondo (residual)	–75 dBu	
Entrada de control	Entrada para pedal FP02	
Power	Adaptador de corriente (9 V DC 500 mA, centro negativo) (ZOOM AD-16) 4 pilas de tipo AA (unas 3.5 horas de tiempo de funcionamiento continuo cuando use pilas alcalinas)	
USB	Conector: Micro USB Uso como interface audio: 2 entradas/2 salidas USB2.0 Full Speed, 44.1 kHz, 16/24/32 bits <ul style="list-style-type: none"> • También puede recibir alimentación a través del puerto USB. • Cuando use un cable diseñado solo para alimentación, el resto de funciones USB no podrán ser usadas. 	
Dimensiones externas	181 mm (P) × 320 mm (L) × 77 mm (A)	
Peso	1.56 kg (excluyendo las pilas)	
Opciones	Pedal de expresión FP02	

Nota: 0 dBu = 0.775 V



ZOOM CORPORATION

4-4-3 Kanda-surugadai, Chiyoda-ku, Tokyo 101-0062 Japan
www.zoom.co.jp