

ZOOM®

B6





Multi-Effects Processor

パッチメモリーリスト

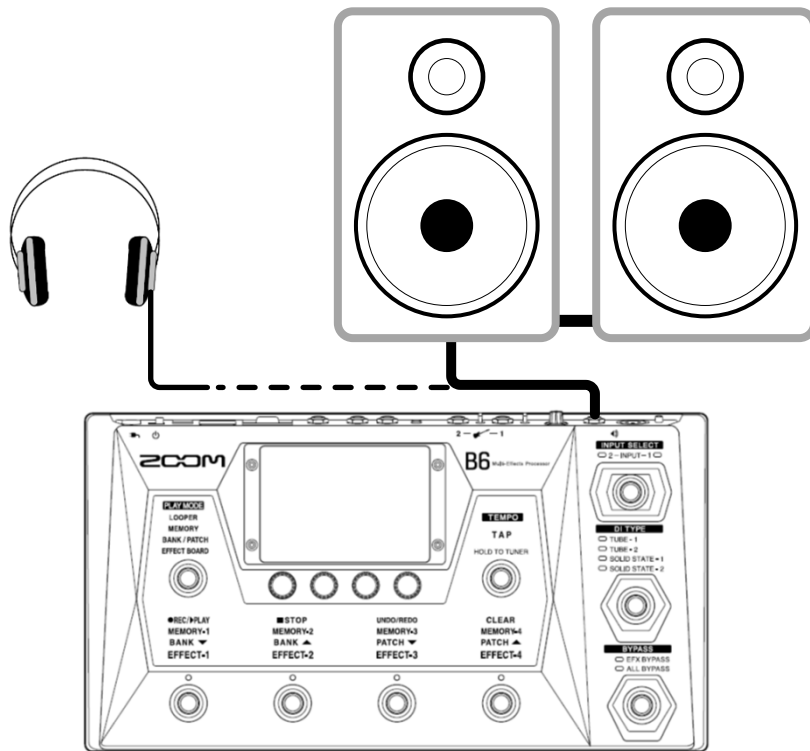
プリセット Ver. 1.00

このプリセットパッチメモリーは、PAシステムに接続した時に最適な音色が得られます。
B6をPAシステムやパワードのモニタースピーカー／ヘッドフォンに接続してお楽しみください。



ベースアンプに接続する場合は、プリセットパッチメモリーのCABINET ( や  のアイコン) とIR  をOFFにして、接続したベースアンプのEQをお好みに合わせて調節してください。
ベースから入力されるノイズが多い時は、ノイズリダクション  をご使用ください。

©2021 ZOOM CORPORATION

本マニュアルの一部または全部を無断で複製／転載することを禁じます。
文中の製品名、登録商標、会社名は、それぞれの会社に帰属します。文中のすべての商標および登録商標は、それらの識別のみを目的として記載されており、各所有者の著作権を侵害する意図はありません。

このドキュメントは白黒では正しく表示できません。

目次

BANK A : BassAmps 1	3
BANK B : BassAmps 2	4
BANK C : BassAmps 3	5
BANK D : LEGENDS	6
BANK E : JAZZ&FUNK	7
BANK F : POP MUSIC	8
BANK G : ROCK	9
BANK H : UK ROCK	10
BANK I : HR&METAL	11
BANK J : SYNTH 1	12
BANK K : SYNTH 2	13
BANK L : CLEAN&DRV	14
BANK M : DRIVE	15
BANK N : FUZZ&OCT	16
BANK O : OCTAVER	17
BANK P : FILTER&WAH	18
BANK Q : FUNKY EFX	19
BANK R : MODULATION	20
BANK S : TREMOLO	21
BANK T : PITCH&SYN	22
BANK U : DELAY 1	23
BANK V : DELAY 2	24
BANK W : SFX	25
BANK X : Aco.Basic	26
BANK Y : Aco.Bow&FX	27

BANK A : BassAmps 1

001 : SVT Drive

AMPG SVTと8x10インチのキャビネットのIRを組み合わせた王道ロックサウンドです。

Gain:40
Bass-F:220
Bass:0
MID-F:1.6K
MID:0
TRBL-F:16K
Treble:34
Vol:67

Bass:6.5
MID-F:250
MID:0.0
Treble:0.0
Gain:36
Ultra:HI
VOL:76

LO:50
HI:50
BAL:100
VOL:-18.0

LEVEL
40

002 : Fat B-MAN

BMAN100とFD-B4x12を組み合わせた太く暖かみのあるチューブアンプサウンドです。

Gain:36
Bass:0
Treble:-4
VOL:40

Bass:52
MID-F:220
MID:55
Treble:67
Gain:58
Deep:OFF
VOL:49

DYN20:65
DYN57:50
Bottom:55
BAL:100

LEVEL
73

003 : SVT Clean

AMPG SVTとツイーター搭載のハーフスタックキャビネットを組み合わせたクリーンサウンドです。

Comp:30
Lo:50
Hi:50
VOL:68

Bass:0.5
MID-F:200
MID:2.0
Treble:5.0
Gain:24
Ultra:HI
VOL:80

LO:52
HI:42
BAL:80
VOL:-18.0

LEVEL
100

004 : Natural AG

AG750とAG4x10TWを組み合わせたナチュラルかつパワフルなクリーンサウンドです。

Gain:40
HMNCS:47
LoType:SHELF
LoFREQ:120
Lo:-15
HIFREQ:3.5K
Hi:-6
Vol:85

Bass:53
MID:48
Treble:50
Gain:35
BRGHT:ON
Deep:OFF
VOL:76

DYN20:56
DYN57:48
Bottom:50
BAL:100

LEVEL
100

BANK B : BassAmps 2

005 : SMR Slap

SMR400とツイーター搭載のハーフスタックキャビネットを組み合わせたスラップに適したクリーンサウンドです。

THRSH:-15
Ratio:4.0
Knee:HARD
VOL:62

Bass:7.5
MID-F:800
MID:4.0
Treble:0.0
Gain:65
ENHNC:0
VOL:43

DYN20:50
DYN57:72
Bottom:65
BAL:90

LEVEL
100

006 : Warm AC370

AC370と18インチのスピーカーを1発だけ搭載した独特な構造のキャビネットを組み合わせたウォームなサウンドです。

FREQ:200
Lo:26
Hi:46
VOL:70

Bass:55
MID-F:350
MID:45
Treble:74
Gain:14
BRGHT:OFF
VOL:45

LO:65
HI:75
BAL:65
VOL:-5.5

LEVEL
100

007 : Sunny DRV

SUN CBとSN2x15を組み合わせた70~80年代のロックに適したパワフルなドライブサウンドです。

Input:40
Ratio:4:1
REL:20
Output:30

Gain:32
Tone:50
BAL:79
VOL:35

Input:NORMAL
Bass:50
MID:50
Treble:60
Dist:70
Color:OFF
Hi Bst:OFF
VOL:40

DYN20:65
DYN57:70
Bottom:50
BAL:100

LEVEL
115

008 : EBH Slap

EBH360とツイーター搭載のハーフスタックキャビネットを組み合わせたスラップに適したブライタなサウンドです。

Comp:60
LoTHR:67
HiTHR:25
VOL:33

Bass:3.0
MID-F:2.0K
MID:1.5
Treble:0.0
BRGHT:22
Drive:15
VOL:65
CHARA:OFF

DYN20:52
DYN57:42
Bottom:55
BAL:50

LEVEL
100

BANK C : BassAmps 3

009 : Mark Tone

Mini MarkBとMkB2x8TWを組み合わせたミッドレンジが特徴的なコンボアンプサウンドです。

Gain:50
Bass-F:55
Bass:0
MID-F:1.6K
MID:21
TRBL-F:10K
Treble:0
Vol:60

Gain:62
VNTG:49
Shape:55
VOL:61

DYN20:51
DYN57:83
Bottom:50
BAL:100

LEVEL
92

010 : Classic TE

TE400SXとTE4x10を組み合わせたロックやフュージョンに適したクリーンサウンドです。

Comp:70
LoTHR:50
HiTHR:50
VOL:25

Style:FINGER
Bass:0.5
MID:1.5
Treble:5.5
Gain:57
Shape:2
VOL:50

DYN20:50
DYN57:50
Bottom:50
BAL:49

LEVEL
80

011 : Flip Tone

FlipTopとAM1x15を組み合わせたソウルやモータウンに適したビンテージチューブサウンドです。

Gain:40
Nature:45
Blend:61
VOL:36

BRGHT:OFF
Treble:4.0
MID:5.5
Bass:8.5
Gain:35
Ultra:OFF
VOL:70

DYN20:40
DYN57:70
Bottom:55
BAL:71

Input:28
Ratio:4:1
REL:31
Output:39

LEVEL
69

012 : Poly Combo

MonotoneにルームマイクのIRを組み合わせたジャズに適したコンボアンプサウンドです。

OCT1:30
OCT2:0
MOD:0
Dry:86

Bass:40
MID:68
Treble:35
PRSN:0
MODE:NORMAL
VOL:50

LO:50
HI:50
BAL:100
VOL:-17.6

LEVEL
75

BANK D : LEGENDS

013 : Portrait

ハーモニクス奏法やフレットレスベースの使用が有名なフュージョンベーシストをイメージしたサウンドです。

Gain:39
FLTR:31
VOL:67
DryMx:60

Depth:85
Speed:40
Tone:40
Mix:76

Bass:53
MID:73
Treble:50
PRSNC:21
MODE:NORMAL
VOL:49

DYN20:45
DYN57:48
Bottom:50
BAL:34

LEVEL
83

014 : Liverpool

60年代にリバプールで結成された伝説的なロックバンドをイメージしたサウンドです。

Gain:50
Bass-F:55
Bass:-10
MID-F:700
MID:3
TRBL-F:10K
Treble:-1
Vol:60

Gain:62
VNTG:50
Shape:40
VOL:37

LO:50
HI:50
BAL:80
VOL:-6.9

LEVEL
74

015 : GZR Wah

ヘヴィメタルの黎明期を牽引したイギリスのバンドのベーシストをイメージした使用したダークでパワフルなワウサウンドです。

Input:NORMAL
Bass:65
MID:44
Treble:53
Dist:10
Color:OFF
Hi Bst:OFF
VOL:40

DYN20:50
DYN57:50
Bottom:60
BAL:100

Gain:18
FLTR:62
VOL:59
DryMx:85

Sense:4
RESO:2
Dry:50
VOL:80

LEVEL
88

016 : LarryJet

スラップ奏法を生み出したと言われるファンクベーシストをイメージしたジェットフェイズサウンドです。

Mode:4
Rate:31
RESO:2
VOL:100

Bass:50
MID:42
Treble:78
Gain:49
BRGHT:ON
Deep:OFF
VOL:67

LO:44
HI:60
BAL:80
VOL:-12.7

LEVEL
48

BANK E : JAZZ&FUNK

017 : MM Clean

ニューヨークのフュージョンベーシストをイメージしたクリーンなスラップサウンドです。

LEVEL 88

Input:28 Ratio:4:1 REL:15 Output:42	Shift:-12 Tone:90 Wet:55 Dry:80	Bass:15 Treble:0 VOL:78 ON/OFF:LATCH	Depth:24 Rate:14 LoCut:280 Mix:23	50:0.0 120:2.0 400:-2.5 500:-1.0 800:3.5 4.5k:3.0 10k:4.0 VOL:80
--	--	---	--	---

018 : ModernJazz

ヘヴィなミッドレンジが特徴的なモダンジャズフュージョンサウンドです。

LEVEL 100

Sense:5 ATTCK:SLOW Tone:59 VOL:60	Gain:50 Bass-F:220 Bass:16 MID-F:700 MID:23 TRBL-F:10K Treble:-21 Vol:49	OCT1:65 OCT2:8 MOD:25 Dry:86	Depth:75 Rate:27 LoCut:180 Mix:76	PreD:70 Decay:11 Tone:4 Mix:18
--	---	---------------------------------------	--	---

019 : BootFunk

星形のサングラスやベースが印象的なファンクベーシストをイメージしたオートワウサウンドです。

LEVEL 65

Boost:26 Tone:55 Fuzz:15 Dry:85	Sense:1 RESO:6 Dry:70 VOL:65	Bass:2.0 MID-F:630 MID:1.0 Treble:9.0 Gain:24 Ultra:OFF VOL:55	DYN20:60 DYN57:55 Bottom:65 BAL:100
--	---------------------------------------	--	--

020 : Wonderful

世界的に有名なアメリカのシンガーソングライターのキーボードの左手をイメージしたファンキーなシンセサウンドです。

LEVEL 60

FREQ:5 Range:8 Decay:72 RESO:5 Wave:SAW Tone:7 BAL:80 VOL:80	Oct:50 Lo:0 Hi:0 Dry:80	Gain:50 Bass-F:55 Bass:12 MID-F:1.6K MID:0 TRBL-F:10K Treble:0 Vol:50	Drive:7 Lo:50 Hi:60 VOL:50
---	----------------------------------	--	-------------------------------------

BANK F : POP MUSIC

021 : Pop Clean

スムーズなポップベースラインに最適なクリーンサウンドです。

021 : Pop Clean pedalboard layout showing the following components and settings:

- EBH 360** (EQ): Bass:1.5, MID-F:400, MID:-1.0, Treble:2.5, BRGHT:36, Drive:20, VOL:50, CHARA:OFF
- MB COMP** (Compressor): Comp:70, LoTHR:50, HiTHR:50, VOL:43
- HALL** (Reverb): PreD:35, Decay:7, Mix:15, Tail:OFF
- LEVEL** knob: 73

022 : Pop Drive

ポップミュージック向けの汎用的なオーバードライブサウンドです。

022 : Pop Drive pedalboard layout showing the following components and settings:

- RC BOOST** (Gain): Gain:33, Bass:50, Treble:49, VOL:41
- BASS DRV** (EQ): Bass:48, Treble:46, PRSNC:29, Blend:48, Gain:56, VOL:48, MID-F:1.0K, MID:61
- MONOTONE** (Filter): Bass:56, MID:48, Treble:50, PRSNC:13, MODE:NORMAL, VOL:50
- SN 2x15** (Amp): DYN20:53, DYN57:62, Bottom:60, BAL:100
- LEVEL** knob: 76

023 : 80' Studio

スラップバックディレイをかけたピック弾き用80年代スタジオサウンドです。

023 : 80' Studio pedalboard layout showing the following components and settings:

- PRE 1073** (Gain): Gain:50, Bass-F:55, Bass:3, MID-F:1.6K, MID:0, TRBL-F:10K, Treble:0, Vol:65
- 160 COMP** (Compressor): THRSH:-22, Ratio:4.0, Knee:HARD, VOL:89
- BASS GEQ** (EQ): 50:0.0, 120:0.0, 400:0.0, 500:0.0, 800:4.0, 4.5k:2.5, 10k:0.0, VOL:80
- DELAY** (Delay): Time:63, F.B:0, Mix:32, Tail:OFF
- LEVEL** knob: 63

024 : Slap 42

マシンガンスタイルと呼ばれる高速スラップが特徴的なベースボーカリストをイメージした、コーラスの効いたブライتناスラップサウンドです。

024 : Slap 42 pedalboard layout showing the following components and settings:

- PRE 1073** (Gain): Gain:50, Bass-F:55, Bass:22, MID-F:700, MID:-14, TRBL-F:10K, Treble:24, Vol:53
- LMT-76** (Filter): Input:40, Ratio:8:1, REL:20, Output:47
- TE 400** (Filter): Style:SLAP, Bass:0.5, MID:1.5, Treble:8.0, Gain:20, Shape:2, VOL:60
- CLONE CHORUS** (Chorus): Depth:2, Rate:23, Tone:100, Mix:100
- LEVEL** knob: 32

BANK G : ROCK

025 : M's Milk

1983年にロサンゼルスで結成されたロックバンドの4thアルバムをイメージしたスラップサウンドです。

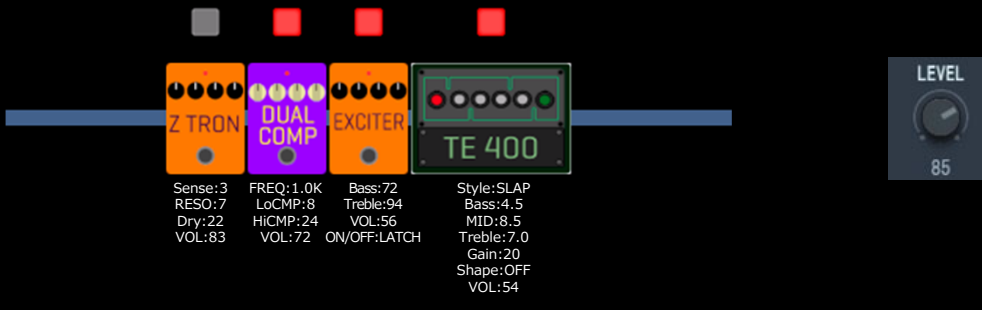

Diagram of the pedalboard for 025: M's Milk. It features four pedals: Z TRON (orange), DUAL COMP (purple), EXCITER (orange), and TE 400 (green). A LEVEL knob is set to 85.

Sense:3 RESO:7 Dry:22 VOL:83	FREQ:1.0K LoCMP:8 HiCMP:24 VOL:72	Bass:72 Treble:94 VOL:56 ON/OFF:LATCH	Style:SLAP Bass:4.5 MID:8.5 Treble:7.0 Gain:20 Shape:OFF VOL:54
---------------------------------------	--	--	---

026 : Blue Stone

アメリカ テキサス州のスリーピースブルースロックバンドをイメージした、指弾きに最適なクリーンサウンドです。

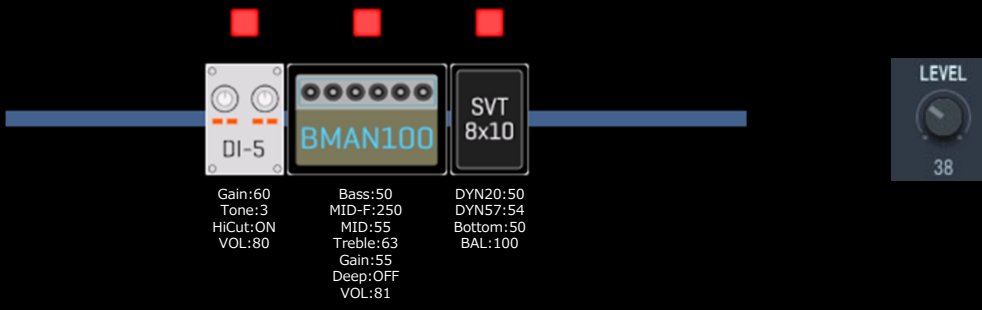

Diagram of the pedalboard for 026: Blue Stone. It features three pedals: DI-5 (grey), BMAN100 (blue), and SVT 8x10 (black). A LEVEL knob is set to 38.

Gain:60 Tone:3 HiCut:ON VOL:80	Bass:50 MID-F:250 MID:55 Treble:63 Gain:55 Deep:OFF VOL:81	DYN20:50 DYN57:54 Bottom:50 BAL:100
---	--	--

027 : RockSlap

ロックのスラップに最適なドライブサウンドです。激しい楽曲でも存在感を出すことができます。

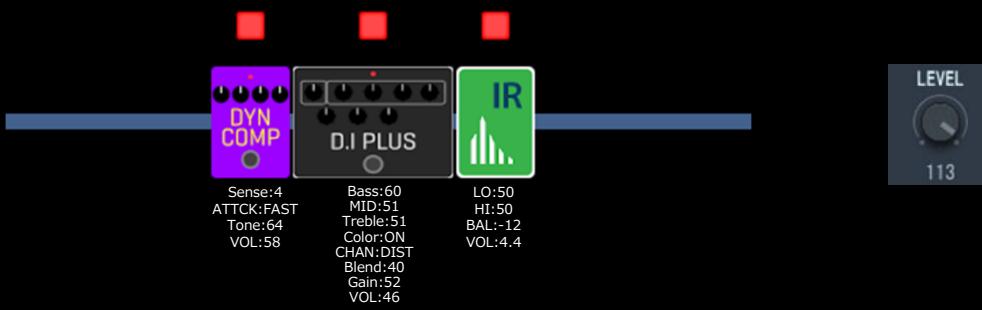

Diagram of the pedalboard for 027: RockSlap. It features three pedals: DYN COMP (purple), D.I PLUS (grey), and IR (green). A LEVEL knob is set to 113.

Sense:4 ATTCK:FAST Tone:64 VOL:58	Bass:60 MID:51 Treble:51 Color:ON CHAN:DIST Blend:40 Gain:52 VOL:46	LO:50 HI:50 BAL:-12 VOL:4.4
--	--	--------------------------------------

028 : ProgBass

プログレッシブな演奏が特徴的なカナダのベースボーカリストをイメージしたサウンドです。

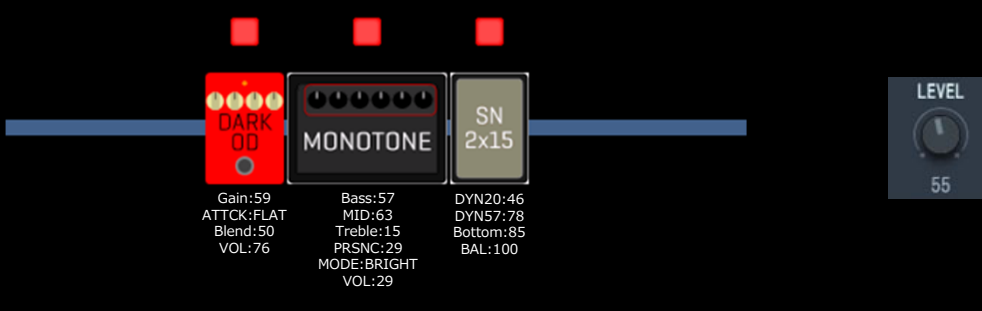

Diagram of the pedalboard for 028: ProgBass. It features three pedals: DARK OD (red), MONOTONE (grey), and SN 2x15 (grey). A LEVEL knob is set to 55.

Gain:59 ATTCK:FLAT Blend:50 VOL:76	Bass:57 MID:63 Treble:15 PRNC:29 MODE:BRIGHT VOL:29	DYN20:46 DYN57:78 Bottom:85 BAL:100
---	--	--

BANK H : UK ROCK

029 : The Ox Rox

The Ox (雄牛) の異名を持つベーシストをイメージしたドライブサウンドです。

The screenshot shows a digital guitar pedal chain for 'The Ox Rox'. It features three pedals: 'DJENT PREAMP', 'SUN CB', and 'SN 2x15'. A 'LEVEL' knob is set to 60. Three red indicator lights are visible above the pedals.

DJENT PREAMP Bass:48 L-MID:71 H-MID:67 Treble:50 Hi Bst:OFF LoCut:40 Gain:14 VOL:40	SUN CB Input:NORMAL Bass:50 MID:50 Treble:50 Dist:64 Color:OFF Hi Bst:OFF VOL:40	SN 2x15 DYN20:50 DYN57:50 Bottom:60 BAL:100
--	---	--

030 : Synchroniz

ロックにレゲエの要素を加えたイギリスのトリオバンドが1983年に発表した5thアルバムの曲をイメージした浮遊感のあるサウンドです。

The screenshot shows a digital guitar pedal chain for 'Synchroniz'. It features four pedals: 'KICK FLANGER', 'AMPG SVT', 'IR', and 'ROOM'. A 'LEVEL' knob is set to 60. Four red indicator lights are visible above the pedals.

KICK FLANGER PreD:6 Depth:40 Rate:20 ON/OFF:LATCH RESO:60 Mix:80 RST-F:50	AMPG SVT Bass:-1.5 MID-F:200 MID:1.0 Treble:-1.5 Gain:30 Ultra:OFF VOL:71	IR LO:45 HI:36 BAL:80 VOL:-18.0	ROOM PreD:10 Decay:8 Mix:58 Tail:OFF
---	---	--	---

031 : Heartbreak

1968年にイギリスでデビューしたハードロックバンドのセカンドアルバムの名曲をイメージしたサウンドです。

The screenshot shows a digital guitar pedal chain for 'Heartbreak'. It features five pedals: 'NYC MUFF', 'BASS OD', 'CLONE CHORUS', 'AC 370', and 'AC 1x18'. A 'LEVEL' knob is set to 50. Three red indicator lights are visible above the pedals.

NYC MUFF SUSTN:20 Tone:55 BAL:69 VOL:39	BASS OD Gain:0 Tone:20 BAL:50 VOL:60	CLONE CHORUS Depth:2 Rate:38 Tone:100 Mix:100	AC 370 Bass:48 MID-F:220 MID:58 Treble:58 Gain:40 BRGHT:OFF VOL:45	AC 1x18 DYN20:60 DYN57:57 Bottom:44 BAL:100
--	---	--	--	--

032 : RoundAB

イギリスのプロGRESSIVロックバンドが1971年に発表した4thアルバムの1曲目をイメージしたサウンドです。

The screenshot shows a digital guitar pedal chain for 'RoundAB'. It features three pedals: 'VOODOO -B', 'SUN CB', and 'IR'. A 'LEVEL' knob is set to 85. Two red indicator lights are visible above the pedals.

VOODOO -B Gain:35 Tone:58 Blend:85 VOL:85	SUN CB Input:NORMAL Bass:64 MID:82 Treble:31 Dist:50 Color:OFF Hi Bst:OFF VOL:46	IR LO:50 HI:48 BAL:80 VOL:-18.0
--	---	--

BANK I : HR&METAL

033 : 3 Finger

タッピングやスリーフィンガー奏法で有名なロックベーシストをイメージしたリードプレイ向きドライブサウンドです。

DYN COMP
Sense:7
ATTCK:FAST
Tone:55
VOL:50

D.I PLUS
Bass:63
MID:32
Treble:8
Color:ON
CHAN:DIST
Blend:50
Gain:0
VOL:63

BASS TSDRIVE
Gain:97
Tone:32
BAL:49
VOL:82

AMPG SVT
Bass:4.5
MID-F:400
MID:-1.0
Treble:0.0
Gain:23
Ultra:OFF
VOL:99

LEVEL
97

034 : Wrathchild

パーカッシブな指弾きが特徴的なヘヴィメタルベーシストをイメージしたサウンドです。

DUAL COMP
FREQ:900
LoCMP:15
HiCMP:30
VOL:74

RC BOOST
Gain:26
Bass:54
Treble:54
VOL:38

BMAN100
Bass:50
MID-F:630
MID:76
Treble:84
Gain:55
Deep:OFF
VOL:50

TE 4x10
DYN20:50
DYN57:68
Bottom:50
BAL:78

LEVEL
85

035 : EdgyBalls

ピック弾きに最適なエッジの効いたスラッシュメタルサウンドです。

BMAN100
Bass:40
MID-F:800
MID:60
Treble:70
Gain:65
Deep:OFF
VOL:55

SVT 8x10
DYN20:50
DYN57:50
Bottom:50
BAL:100

DARK PRE
Bass:30
L-MID:35
H-MID:45
Treble:40
Blend:80
Gain:82
VOL:65
Boost:OFF

LEVEL
65

036 : Djent Bass

メタリックで歯切れのよいジエントサウンドです。

ZNR
DETCT:EFXIN
Depth:100
THRSH:75
Decay:15

DARK OD
Gain:60
ATTCK:BOOST
Blend:60
VOL:75

MONOTONE
Bass:72
MID:40
Treble:50
PRSN:10
MODE:BRIGHT
VOL:39

SN 2x15
DYN20:50
DYN57:42
Bottom:75
BAL:100

LEVEL
45

BANK J : SYNTH 1

037 : FunkyVoice

ファンキーなベースシンセサウンドです。

FREQ:3
Range:8
Decay:72
RESO:18
Wave:SAW
Tone:8
BAL:100
VOL:18

Bass:52
MID:70
Treble:63
PRSN:28
MODE:NORMAL
VOL:44

DYN20:60
DYN57:70
Bottom:55
BAL:100

LEVEL
80

038 : Synth Bass

オクターバーを使用した厚みのあるベースシンセサウンドです。

FREQ:6
Range:7
Decay:66
RESO:13
Wave:SAW
Tone:7
BAL:86
VOL:80

OCT1:26
OCT2:0
MOD:10
Dry:80

Bass:60
MID:50
Treble:55
PRSN:60
MODE:NORMAL
VOL:26

DYN20:50
DYN57:60
Bottom:65
BAL:100

LEVEL
49

039 : Low Devil

地を這うようなベースシンセサウンドです。

Sense:6
ATTCK:SLOW
Tone:50
VOL:50

Mode:DOWN
Sense:50
ATTCK:50
Range:56
RESO:58
Oct:80
BAL:100
VOL:80

PreD:14
Decay:9
Mix:20
Tail:OFF

LEVEL
80

040 : FM Bass

80年代デジタルベースシンセサウンド。タイトで反復的なアップビートのベースラインに最適です。

THRSH:-22
Ratio:7.9
Knee:HARD
VOL:80

FREQ:4
Range:14
Decay:33
RESO:2
Wave:SAW
Tone:10
BAL:70
VOL:53

Gain:66
Tone:OFF
HiCut:ON
VOL:40

PreD:5
Decay:6
Tone:7
Mix:61

LEVEL
43

BANK K : SYNTH 2

041 : Chameleon

Z-SynとA-Filterを使用したジャズ・ファンクに適したシンセサウンドです。

Input:29
Ratio:4:1
REL:20
Output:38

FREQ:7
Range:6
Decay:72
RESO:18
Wave:SAW
Tone:7
BAL:64
VOL:80

Mode:UP
Sense:8
Peak:3
Dry:68

Depth:19
Rate:36
LoCut:120
Mix:18

LEVEL
35

042 : JustBeatIt

80年代アメリカンポップソングの名曲のイントロをイメージしたシンセサウンドです。

Comp:27
Lo:64
Hi:67
VOL:85

Type:UE
Sense:40
ATTCK:95
RESO:74
Tone:2
Oct:100
BAL:52
VOL:88

Range:1
RESO:7
Sense:10
BAL:5

Depth:80
Rate:42
LoCut:180
Mix:85

Time:417
F.B:40
Mix:17
Tail:OFF

LEVEL
16

043 : Raw Synth

Z-Synを使用したレゾナンスの効いたシンセサウンドです。

Input:40
Ratio:4:1
REL:20
Output:38

Gain:20
FLTR:44
VOL:64
DryMx:46

FREQ:4
Range:8
Decay:40
RESO:18
Wave:SAW
Tone:9
BAL:63
VOL:80

LEVEL
41

044 : MOOGYFONIC

Z-SynとBa OctaveにCloneChoを組み合わせたアナログシンセサウンドです。

Input:32
Ratio:4:1
REL:20
Output:46

FREQ:5
Range:8
Decay:72
RESO:18
Wave:SAW
Tone:7
BAL:80
VOL:80

Oct:23
Lo:5
Hi:9
Dry:80

Depth:2
Rate:23
Tone:73
Mix:39

LEVEL
27

BANK L : CLEAN&DRV

045 : NYC Slap

ジャズ・フュージョンに適したスラップサウンドです。

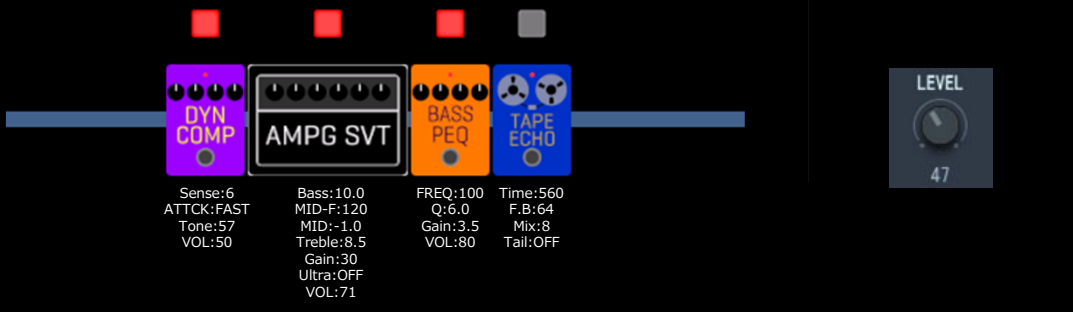

NYC Slap pedalboard configuration showing DYN COMP, AMPG SVT, BASS PEQ, and TAPE ECHO pedals. The level knob is set to 47.

Pedal	Parameter	Value
DYN COMP	Sense	6
	ATTCK	FAST
	Tone	57
	VOL	50
AMPG SVT	Bass	10.0
	MID-F	120
	MID-	1.0
	Treble	8.5
	Gain	30
	Ultra	OFF
VOL	71	
BASS PEQ	FREQ	100
	Q	6.0
	Gain	3.5
	VOL	80
TAPE ECHO	Time	560
	F.B	64
	Mix	8
	Tail	OFF

LEVEL: 47

046 : Sweet SVT

LMT-76とAMPG SVTを組み合わせたシンプルなクリーンサウンドです。

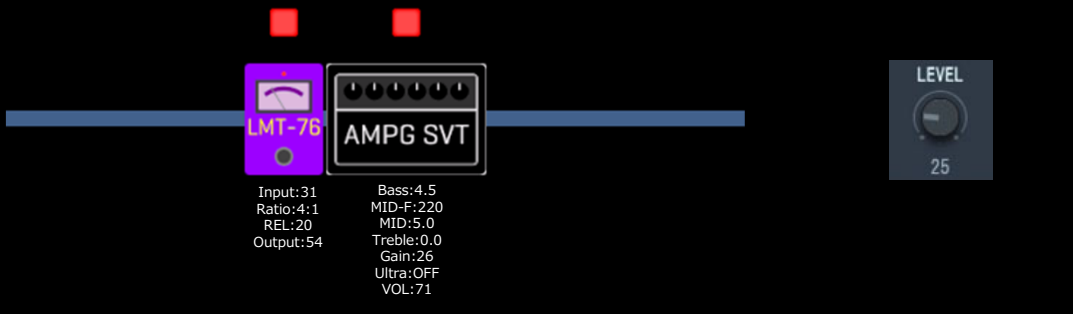

Sweet SVT pedalboard configuration showing LMT-76 and AMPG SVT pedals. The level knob is set to 25.

Pedal	Parameter	Value
LMT-76	Input	31
	Ratio	4:1
	REL	20
	Output	54
	Ultra	OFF
AMPG SVT	Bass	4.5
	MID-F	220
	MID-	5.0
	Treble	0.0
	Gain	26
	Ultra	OFF
VOL	71	

LEVEL: 25

047 : DirtyOGB15

FlipTopとCloneChoを組み合わせたダーティーなドライブサウンドです。

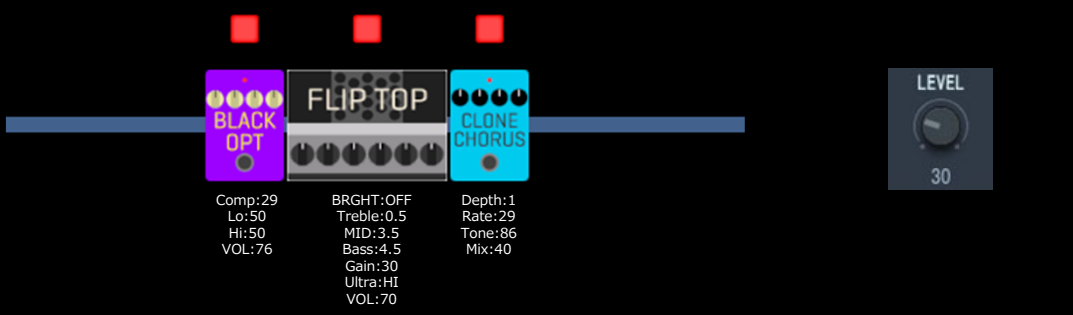

DirtyOGB15 pedalboard configuration showing BLACK OPT, FLIP TOP, and CLONE CHORUS pedals. The level knob is set to 30.

Pedal	Parameter	Value
BLACK OPT	Comp	29
	Lo	50
	Hi	50
	VOL	76
FLIP TOP	BRGHT	OFF
	Treble	0.5
	MID	3.5
	Bass	4.5
	Gain	30
	Ultra	HI
VOL	70	
CLONE CHORUS	Depth	1
	Rate	29
	Tone	86
	Mix	40

LEVEL: 30

048 : DISTORT ME

DYN CompとD.I Plusを組み合わせたアタックが気持ち良いディストーションサウンドです。

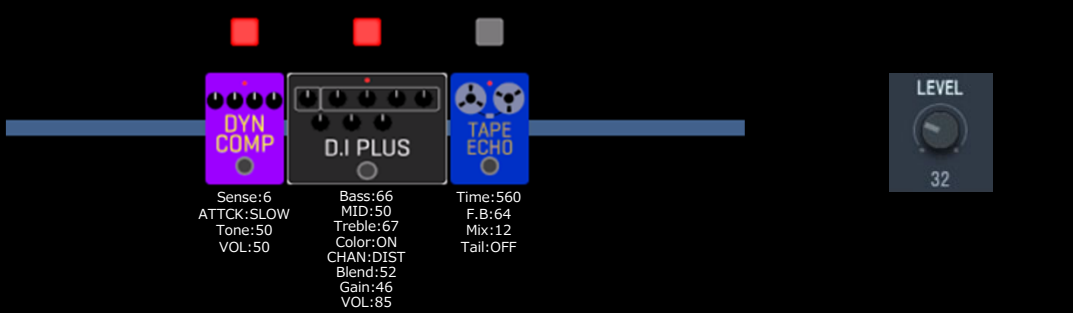

DISTORT ME pedalboard configuration showing DYN COMP, D.I PLUS, and TAPE ECHO pedals. The level knob is set to 32.

Pedal	Parameter	Value	
DYN COMP	Sense	6	
	ATTCK	SLOW	
	Tone	50	
	VOL	50	
D.I PLUS	Bass	66	
	MID	50	
	Treble	67	
	Color	ON	
	CHAN	DIST	
	Blend	52	
	Gain	46	
	VOL	85	
	TAPE ECHO	Time	560
		F.B	64
Mix		12	
Tail		OFF	

LEVEL: 32

BANK M : DRIVE

049 : US Punk

2000年代の米国西海岸スケートパンクをイメージしたサウンドです。

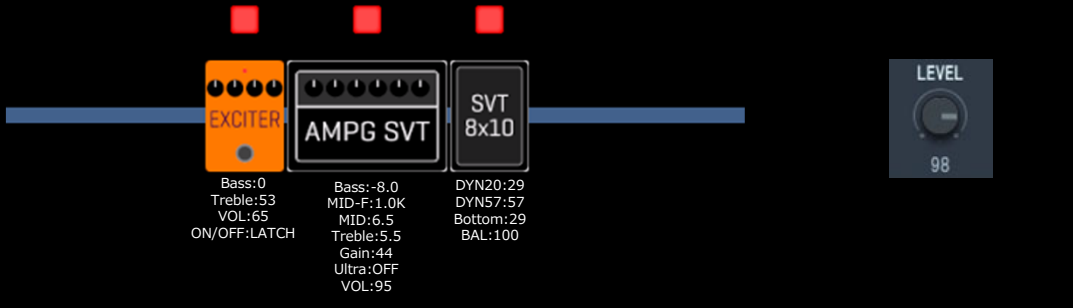

Diagram of the pedalboard for US Punk. It features three red bypass footswitches at the top. The signal path consists of an orange EXCITER pedal, a black AMPG SVT pedal, and a grey SVT 8x10 pedal. A LEVEL knob is on the right, set to 98.

EXCITER	AMPG SVT	SVT 8x10
Bass:0 Treble:53 VOL:65 ON/OFF:LATCH	Bass:-8.0 MID-F:1.0K MID:6.5 Treble:5.5 Gain:44 Ultra:OFF VOL:95	DYN20:29 DYN57:57 Bottom:29 BAL:100

050 : RockDrive

ロックに最適なドライブサウンドです。

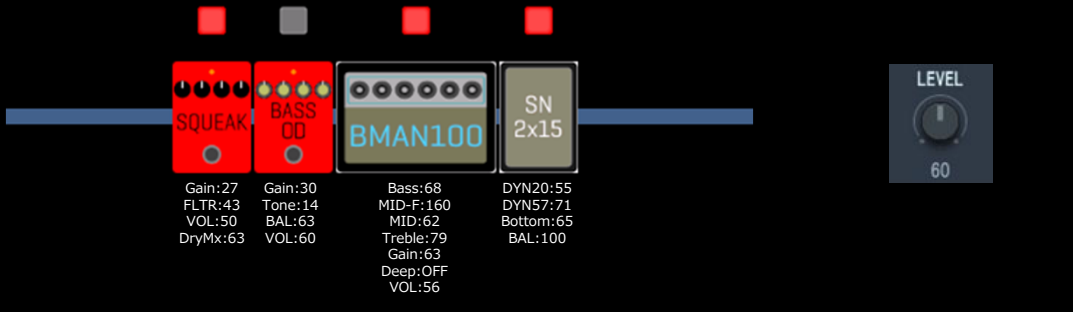

Diagram of the pedalboard for RockDrive. It features four footswitches: three red and one grey. The signal path consists of a red SQUEAK pedal, a red BASS OD pedal, a blue BMAN100 pedal, and a grey SN 2x15 pedal. A LEVEL knob is on the right, set to 60.

SQUEAK	BASS OD	BMAN100	SN 2x15
Gain:27 FLTR:43 VOL:50 DryMx:63	Gain:30 Tone:14 BAL:63 VOL:60	Bass:68 MID-F:160 MID:62 Treble:79 Gain:63 Deep:OFF VOL:56	DYN20:55 DYN57:71 Bottom:65 BAL:100

051 : DirtyDist

クラシックな太く荒々しいディストーションサウンドです。

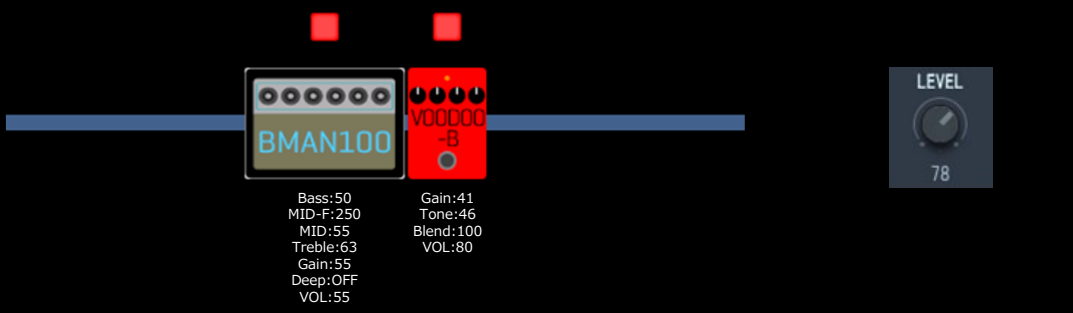

Diagram of the pedalboard for DirtyDist. It features two red bypass footswitches. The signal path consists of a blue BMAN100 pedal and a red VOODOO -B pedal. A LEVEL knob is on the right, set to 78.

BMAN100	VOODOO -B
Bass:50 MID-F:250 MID:55 Treble:63 Gain:55 Deep:OFF VOL:55	Gain:41 Tone:46 Blend:100 VOL:80

052 : Race Car

ローエンドをカットしたローファイなファズサウンドです。

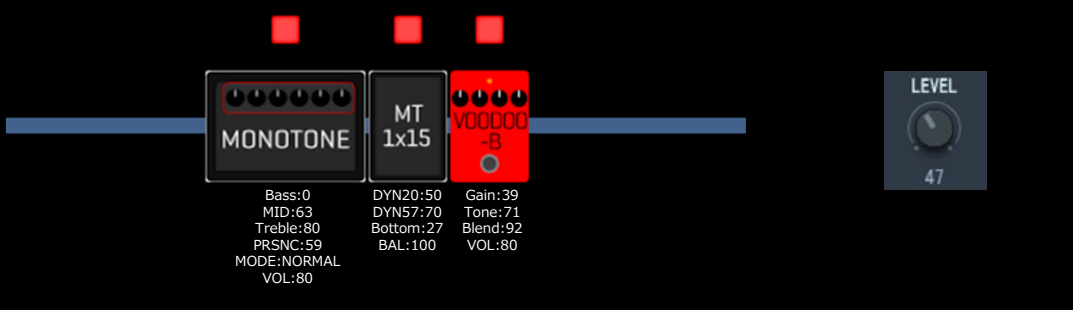

Diagram of the pedalboard for Race Car. It features three red bypass footswitches. The signal path consists of a black MONOTONE pedal, a grey MT 1x15 pedal, and a red VOODOO -B pedal. A LEVEL knob is on the right, set to 47.

MONOTONE	MT 1x15	VOODOO -B
Bass:0 MID:63 Treble:80 PRSN:59 MODE:NORMAL VOL:80	DYN20:50 DYN57:70 Bottom:27 BAL:100	Gain:39 Tone:71 Blend:92 VOL:80

BANK N : FUZZ&OCT

053 : FuzzyLead

BaFzSmileとBaMnPitchを組み合わせたリードプレイに適したファズサウンドです。

LEVEL 81

Input:40	Shift:12	FREQ:125	Gain:28	Time:560
Ratio:4:1	Fine:0	Lo:58	Tone:38	F.B:30
REL:20	Tone:10	Hi:46	BAL:100	Mix:14
Output:51	BAL:10	VOL:83	VOL:80	Tail:OFF

054 : Fuzzynator

BassOctFZとBaVinFLNGを組み合わせたフランジャーサウンドです。

LEVEL 47

Sense:6	Boost:70	Depth:47
ATTCK:FAST	Tone:23	Rate:7
Tone:50	Fuzz:61	RESO:8
VOL:13	Dry:64	LoCut:120

055 : Octavious

Ba AnaOctにBass Cryで軽くフィルターをかけたオクターブサウンドです。

LEVEL 51

Input:40	OCT1:26	Range:4
Ratio:4:1	OCT2:8	RESO:9
REL:20	MOD:29	Sense:8
Output:38	Dry:83	BAL:15

056 : Octaflange

Ba AnaOctとBaVinFLNGを組み合わせたクロスオーバーサウンドです。

LEVEL 24

Input:26	OCT1:11	Depth:23
Ratio:4:1	OCT2:0	Rate:7
REL:20	MOD:17	RESO:8
Output:65	Dry:86	LoCut:400

BANK 0 : OCTAVER

057 : Octaver

80年代、90年代の典型的なオクターバーサウンドです。

Gain:40
HMNCS:50
LoType:SHELF
LoFREQ:80
Lo:0
HiFREQ:1.5K
Hi:6
Vol:87

OCT1:28
OCT2:0
MOD:0
Dry:75

Bass:23
Treble:49
VOL:69
ON/OFF:LATCH

LEVEL
52

058 : OctChorus

オクターバーとコーラスを組み合わせたクールなベースサウンドです。

OCT1:65
OCT2:8
MOD:25
Dry:86

Depth:75
Rate:19
LoCut:200
Mix:76

LEVEL
69

059 : OctVerb

オクターバーとリバーブを組み合わせた広がりのあるサウンドです。

FREQ:1.5K
LoCMP:24
HiCMP:24
VOL:75

Oct:36
Lo:2
Hi:8
Dry:98

Bass:88
L-MID:61
H-MID:50
Treble:45
Blend:41
Gain:39
VOL:78
Boost:LO

PreD:1
Decay:20
Mix:50
Tail:OFF

LEVEL
41

060 : ReggaeSub

超低音を強調したレゲエ、ダブ向けのサウンドです。

Gain:50
ENHNC:45
SUB:0
Lo:54
Mid:65
Hi:27
BAL:100
VOL:52

Gain:2
Tone:54
Blend:38
VOL:72

Bass:0.0
MID-F:220
MID:0.0
Treble:0.0
Gain:30
Ultra:OFF
VOL:71

DYN20:50
DYN57:50
Bottom:50
BAL:100

LEVEL
87

BANK P : FILTER&WAH

061 : Fretless

DefretとBassStChoを組み合わせたフレットレスベースのシミュレートサウンドです。

LEVEL: 43

Input:33 Ratio:4:1 REL:20 Output:62	Gain:44 Tone:6 HiCut:ON VOL:80	Sense:0 Color:8 Tone:37 VOL:80	Depth:28 Rate:27 LoCut:180 Mix:26	Time:560 F.B:30 Mix:16 Tail:OFF
--	---	---	--	--

062 : FilterThis

EnvFilterを使用したリズムにもリードにも使えるファンキーなフィルターサウンドです。

LEVEL: 33

Sense:2 ATTCK:FAST Tone:39 VOL:95	Gain:35 HMNCS:79 LoType:SHELF LoFREQ:97 Lo:9 HiFREQ:5.9K Hi:2 Vol:100	THRSH:5 ATTCK:80 Mode:UP VOL:84	Time:560 F.B:30 Mix:9 Tail:OFF
--	--	--	---

063 : WahsMyFuzz

VooDoo-BとBass Cryを組み合わせたフィルターファズサウンドです。

LEVEL: 93

THRSH:-22 Ratio:4.0 Knee:SOFT VOL:80	Gain:41 Tone:46 Blend:45 VOL:80	Range:4 RESO:9 Sense:8 BAL:25
---	--	--

064 : FunnyFunk

ファンキーなベースラインに適したオートワウサウンドです。

LEVEL: 45

Gain:42 HMNCS:70 LoType:PEQ LoFREQ:80 Lo:5 HiFREQ:1.5K Hi:5 Vol:87	Sense:2 RESO:3 Dry:0 VOL:73	THRSH:-23 Ratio:2.5 Knee:HARD VOL:95
---	--------------------------------------	---

BANK Q : FUNKY EFX

065 : WawaFriend

Pre1073とEnvFilterを組み合わせたアナログフィルターサウンドです。

LEVEL: 30

LMT-76 Input:23 Ratio:4:1 REL:20 Output:62	PRE 1073 Gain:45 Bass-F:55 Bass:15 MID-F:700 MID:20 TRBL-F:10K Treble:1 Vol:60	ENV FILTER THRSH:15 ATTK:0 Mode:UP VOL:94	DELAY Time:560 F.B:23 Mix:10 Tail:OFF
---	---	--	--

066 : Wah Solo

エモーショナルなソロに最適なオートワウサウンドです。

LEVEL: 80

BASS A-WAH Sense:1 RESO:6 Dry:50 VOL:80	DYN COMP Sense:7 ATTK: SLOW Tone:68 VOL:50	BASS TS DRIVE Gain:100 Tone:58 BAL:56 VOL:90	AMPG SVT Bass:0.0 MID-F:1.50 MID:4.5 Treble:2.5 Gain:30 Ultra:OFF VOL:28	HALL PreD:49 Decay:10 Mix:46 Tail:OFF
--	---	---	--	--

067 : FunkySolo

ハードコンプの効いたフェイスサウンドです。ソロの最後にBomberをON。

LEVEL: 55

MB COMP Comp:80 LoTHR:60 HiTHR:40 VOL:61	PHASER Color:INV 8 Depth:84 Rate:15 RESO:7	SPUTTER FREQ:125 Lo:38 Hi:44 VOL:80	SPRING PreD:40 Decay:10 Mix:8 Tail:OFF	BOMBER Decay:48 Tone:10 Mix:89 ON/OFF:TRGGR
---	---	--	---	--

068 : Jet Bomber

ジェット機のような強烈な爆発音。

LEVEL: 100

BOMBER Decay:80 Tone:8 Mix:26 ON/OFF:LATCH	BASS VINTAGE FLANGER Depth:60 Rate:19 RESO:8 LoCut:180	PLATE PreD:44 Decay:52 Mix:44 Tail:OFF
---	---	---

BANK R : MODULATION

069 : CureLike

コーラスとフランジャーを組み合わせたAMPG SVTのクリーンサウンドです。

LEVEL: 59

Bass:-4.0 MID-F:160 MID:-4.0 Treble:-4.0 Gain:75 Ultra:BOTH VOL:50	DYN20:50 DYN57:50 Bottom:50 BAL:100	Depth:75 Rate:27 LoCut:180 Mix:76	Depth:65 Rate:3 RESO:2 LoCut:OFF
--	--	--	---

070 : SlapDtune

ピッチとタイミングをわずかにずらした音を加えることで、厚みを出したスラップサウンドです。

LEVEL: 120

Cent:18 PreD:0 Tone:9 Mix:35	Cent:-18 PreD:0 Tone:8 Mix:35	TimeA:81 F.B A:1 TimeB:170 F.B B:1 DlyMx:0 BAL:6 Depth:MN-0 Speed:25	Type:SHELF FREQ:10k Gain:4.0 VOL:90
---------------------------------------	--	---	--

071 : HotMonkey

ファジーなフランジャーサウンドです。ピックで演奏することでよりアグレッシブになります。

LEVEL: 48

THRS:8 ATTK:66 Mode:UP VOL:45	Boost:73 Tone:50 Fuzz:34 Dry:48	Depth:47 Rate:7 RESO:8 LoCut:60	PreD:49 Decay:10 Tone:5 Mix:46
--	--	--	---

072 : StarshipTr

存在感のあるトレモロサウンドです。

LEVEL: 100

BRGT:OFF Treble:4.0 MID:0.0 Bass:12.0 Gain:30 Ultra:OFF VOL:70	DYN20:50 DYN57:50 Bottom:50 BAL:100	Wave:TRI Depth:90 Rate:50 VOL:62
--	--	---

BANK S : TREMOLO

073 : WesternMOV

TremoloとAnalogDlyを組み合わせた西部劇をイメージしたサウンドです。

LEVEL 12

LMT-76 Input:40 Ratio:8:1 REL:20 Output:53	PRE 1073 Gain:40 Bass-F:55 Bass:7 MID-F:700 MID:20 TRBL-F:10K Treble:7 Vol:80	TREMOLO Wave:TUBE Depth:73 Rate:67 VOL:87	VOODOO-B Gain:39 Tone:59 Blend:6 VOL:83	ANALOG DELAY Time:360 F.B:28 Mix:24 Tail:OFF
---	--	--	--	---

074 : SawFuzzing

TremoloとBaFzSmileを組み合わせたファズサウンドです。

LEVEL 72

DYN COMP Sense:6 ATTK:FAST Tone:46 VOL:57	TREMOLO Wave:TUBE Depth:50 Rate:56 VOL:69	BA FZ SMILE Gain:43 Tone:84 BAL:60 VOL:80	EXCITER Bass:59 Treble:50 VOL:49 ON/OFF:LATCH
--	--	--	--

075 : MagnumGuy

SqueakとBaAnaOctとTremoloを組み合わせた分厚いトレモロサウンドです。

LEVEL 42

DYN COMP Sense:6 ATTK:FAST Tone:50 VOL:48	BASS ANALOG OCTAVE OCT1:65 OCT2:8 MOD:25 Dry:86	SQUEAK Gain:47 FLTR:66 VOL:79 DryMx:71	TREMOLO Wave:SQR Depth:92 Rate:73 VOL:62
--	--	---	---

076 : BlackHawk

BaFzSmileとTremoloを組み合わせたロングトーンに合うファズサウンドです。

LEVEL 53

LMT-76 Input:40 Ratio:12:1 REL:20 Output:18	BA FZ SMILE Gain:79 Tone:85 BAL:48 VOL:87	TREMOLO Wave:SQR Depth:91 Rate:75 VOL:89	BASS PHASE Color:1 Depth:100 Rate:55 RESO:56
--	--	---	---

BANK T : PITCH&SYN

077 : MoStrings

5度のハーモニーをさらにオクターブシフトしたサウンドです。

LMT-76	PITCH SHIFT	BASS POLY SHIFT	DELAY	LEVEL
Input:27 Ratio:4:1 REL:20 Output:60	Shift:7 Fine:0 Tone:3 BAL:27	Shift:12 Tone:68 Wet:60 Dry:80	Time:560 F.B:30 Mix:13 Tail:OFF	36

078 : Metheneish

Ba PDLmNPとVooDoo-BにCloneChoを組み合わせたシンセプラス風のサウンドです。

LMT-76	BASS PEDAL MONO PITCH	VOODOO-B	CLONE CHORUS	TAPE ECHO	LEVEL
Input:26 Ratio:4:1 REL:49 Output:46	Bend:100 Color:+1 OCT Tone:5 Mode:UP	Gain:16 Tone:66 Blend:84 VOL:80	Depth:2 Rate:23 Tone:100 Mix:100	Time:560 F.B:24 Mix:21 Tail:OFF	43

079 : Minotaurio

BaStdSynとHPSを組み合わせた3度上のハーモニーを重ねたシンセサウンドです。(Key C)

LMT-76	BASS STANDARD SYNTH	H.P.S.	SPLITTER	DELAY	LEVEL
Input:40 Ratio:4:1 REL:20 Output:47	Mode:UP Sense:64 ATTCK:50 Range:64 RESO:57 Oct:87 BAL:40 VOL:80	Scale:3 Key:C Tone:7 Mix:80	FREQ:100 Lo:46 Hi:64 VOL:80	Time:560 F.B:30 Mix:19 Tail:OFF	26

080 : BubblSynth

Z-SynthとZ TronとBass Cryを組み合わせたレゾナンスの効いたシンセサウンドです。

LMT-76	Z-SYNTH	Z TRON	BASS CRY	LEVEL
Input:40 Ratio:4:1 REL:20 Output:37	FREQ:9 Range:18 Decay:39 RESO:15 Tone:10 BAL:42 VOL:71	Sense:2 RESO:6 Dry:76 VOL:83	Range:4 RESO:8 Sense:8 BAL:19	15

BANK U : DELAY 1

081 : HarmChords

和音を奏でるのに最適なディレイサウンドです。

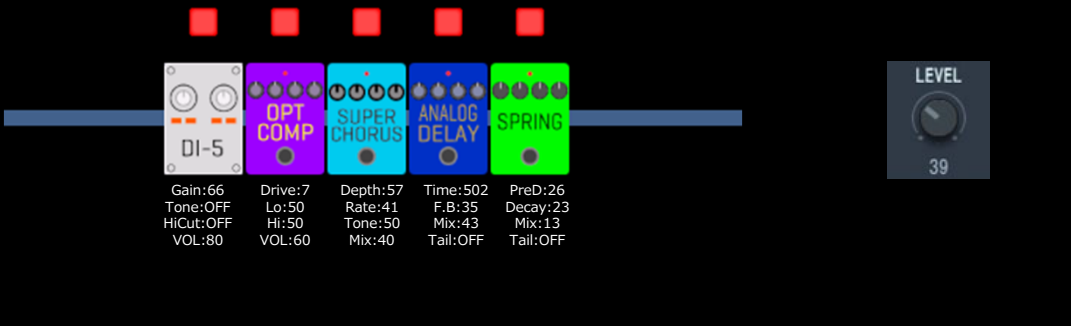

081 : HarmChords pedal settings interface. It features five pedals: DI-5, OPT COMP, SUPER CHORUS, ANALOG DELAY, and SPRING. A LEVEL knob is set to 39.

DI-5	OPT COMP	SUPER CHORUS	ANALOG DELAY	SPRING
Gain:66 Tone:OFF HiCut:OFF VOL:80	Drive:7 Lo:50 Hi:50 VOL:60	Depth:57 Rate:41 Tone:50 Mix:40	Time:502 F.B:35 Mix:43 Tail:OFF	PreD:26 Decay:23 Mix:13 Tail:OFF

082 : Tapping

コード感を響かせる王道なタッピングサウンドです。

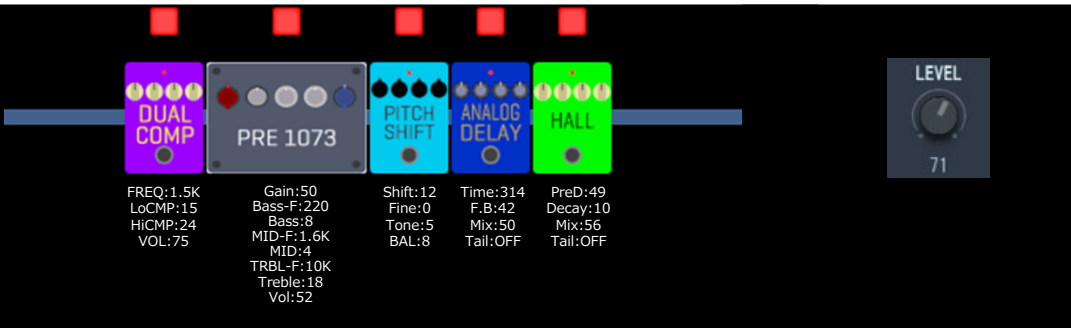

082 : Tapping pedal settings interface. It features five pedals: DUAL COMP, PRE 1073, PITCH SHIFT, ANALOG DELAY, and HALL. A LEVEL knob is set to 71.

DUAL COMP	PRE 1073	PITCH SHIFT	ANALOG DELAY	HALL
FREQ:1.5K LoCMP:15 HiCMP:24 VOL:75	Gain:50 Bass-F:220 Bass:8 MID-F:1.6K MID:4 TRBL-F:10K Treble:18 Vol:52	Shift:12 Fine:0 Tone:5 BAL:8	Time:314 F.B:42 Mix:50 Tail:OFF	PreD:49 Decay:10 Mix:56 Tail:OFF

083 : Solo Bass

ディレイとリバーブを組み合わせたソロプレイに適したクリーンサウンドです。

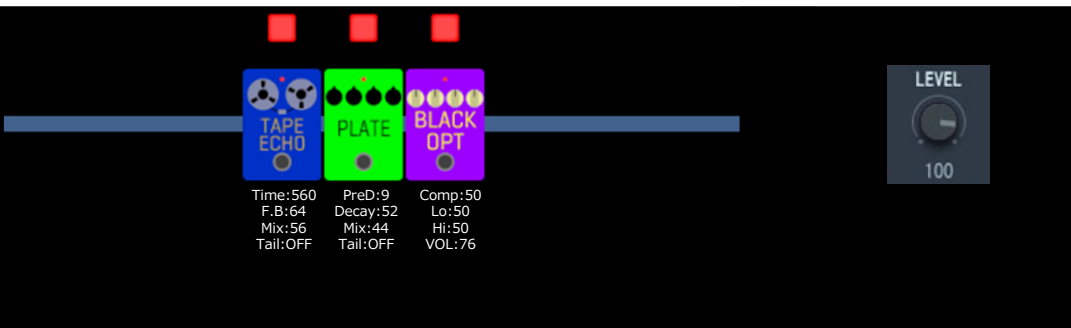

083 : Solo Bass pedal settings interface. It features three pedals: TAPE ECHO, PLATE, and BLACK OPT. A LEVEL knob is set to 100.

TAPE ECHO	PLATE	BLACK OPT
Time:560 F.B:64 Mix:56 Tail:OFF	PreD:9 Decay:52 Mix:44 Tail:OFF	Comp:50 Lo:50 Hi:50 VOL:76

084 : SpaceDelay

オートワウとディレイを組み合わせたスペースシーなサウンドです。

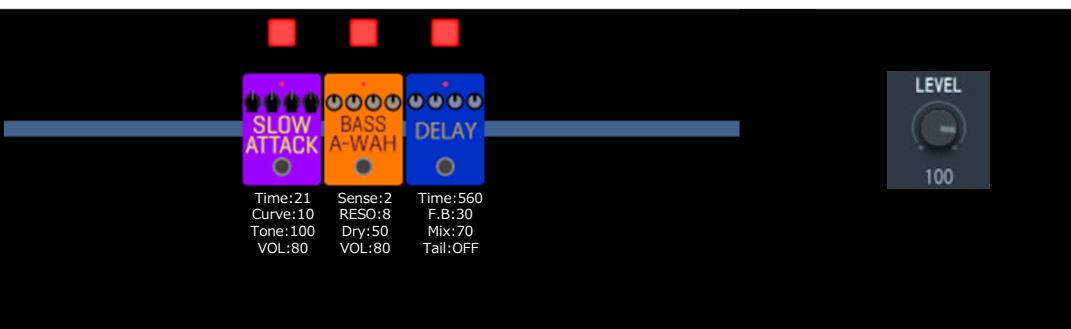

084 : SpaceDelay pedal settings interface. It features three pedals: SLOW ATTACK, BASS A-WAH, and DELAY. A LEVEL knob is set to 100.

SLOW ATTACK	BASS A-WAH	DELAY
Time:21 Curve:10 Tone:100 VOL:80	Sense:2 RESO:8 Dry:50 VOL:80	Time:560 F.B:30 Mix:70 Tail:OFF

BANK V : DELAY 2

085 : Dramabass

TheVibeとDual DLYを組み合わせたアンビエントサウンドです。

LEVEL: 21

LMT-76	THE VIBE	CORDONA TRI	DUAL DELAY
Input:40 Ratio:4:1 REL:20 Output:52	Speed:18 Depth:60 Mode:CHORS VOL:80	Depth:100 Speed:28 Tone:100 Mix:66	TimeA:500 F.B A:50 TimeB:375 F.B B:50 DlyMx:24 BAL:17 Depth:MN-0 Speed:25

086 : Lowismo

オクターブ下の音を強調した、リードプレイに適したディレイサウンドです。

LEVEL: 42

DYN COMP	BASS MONO PITCH	SPLUTTER	BASS STEREO CHORUS	TAPE ECHO
Sense:6 ATTCK:SLOW Tone:50 VOL:50	Shift:-12 Fine:0 Tone:7 BAL:50	FREQ:125 Lo:32 Hi:38 VOL:80	Depth:75 Rate:27 LoCut:180 Mix:76	Time:560 F.B:64 Mix:56 Tail:OFF

087 : Copy Glass

BaPiShiftとDual DLYを組み合わせたガラスのようなディレイサウンドです。

LEVEL: 30

LMT-76	BASS POLY SHIFT	DUAL DELAY	KICK FLANGER
Input:40 Ratio:4:1 REL:20 Output:47	Shift:12 Tone:90 Wet:60 Dry:95	TimeA:500 F.B A:50 TimeB:375 F.B B:50 DlyMx:17 BAL:23 Depth:MN-0 Speed:25	PreD:4 Depth:61 Rate:41 ON/OFF:LATCH RESO:73 Mix:10 RST-F:50

088 : OUTAWORLD

PitchSHFTとReverseDLを組み合わせた不思議なサウンドです。

LEVEL: 34

LMT-76	PITCH SHIFT	REVERSE DELAY	CORDONA TRI
Input:40 Ratio:4:1 REL:20 Output:53	Shift:7 Fine:0 Tone:10 BAL:60	Time:1000 F.B:20 BAL:50 Tail:OFF	Depth:100 Speed:13 Tone:100 Mix:45

BANK W : SFX

089 : SwellUpper

SlowAttckを使用しオクターブ上下の音を重ねたロングトーン向けのアンビエントサウンドです。

LEVEL: 10

Time:21 Curve:10 Tone:100 VOL:100	OCT1:65 OCT2:6 MOD:18 Dry:65	Bend:100 Color:DWN/OCT Tone:7 Mode:UP	Gain:50 Bass:F:55 Bass:0 MID-F:1.6K MID:0 TRBL-F:10K Treble:0 Vol:91	Time:560 F.B:64 Mix:18 Tail:OFF
--	---------------------------------------	--	---	--

090 : Lunarchoir

BaMnPitchとPitchSHFTとReverseDLを組み合わせたエフェクティブなオルガンサウンドです。

LEVEL: 11

Input:40 Ratio:8:1 REL:20 Output:49	Shift:24 Fine:0 Tone:7 BAL:62	Shift:7 Fine:0 Tone:7 BAL:57	Depth:100 Speed:22 Tone:100 Mix:72	Time:1000 F.B:20 BAL:50 Tail:OFF
--	--	---------------------------------------	---	---

091 : PlayThe4

4半音のピッチシフトを使用したミステリアスなディレイサウンドです。

LEVEL: 50

Sense:6 ATTCK:FAST Tone:64 VOL:60	Style:FINGER Bass:0.5 MID:1.5 Treble:3.5 Gain:21 Shape:OFF VOL:71	Shift:4 Fine:4 Tone:4 BAL:29	Range:3 RESO:6 Sense:7 BAL:20	Time:520 F.B:20 Mix:20 Tail:OFF
--	---	---------------------------------------	--	--

092 : Got Swells

ロングトーンに適したシーケンスサウンドです。

LEVEL: 56

Sense:6 ATTCK:FAST Tone:80 VOL:93	Time:21 Curve:10 Tone:100 VOL:80	Shift:12 Tone:90 Wet:30 Dry:88	Step:8 PTRN:7 Speed:26 RESO:10	PreD:9 Decay:52 Mix:15 Tail:OFF
--	---	---	---	--

BANK X : Aco.Basic

093 : PiezoUpRig

アップライトベース用のベーシックなクリーンサウンドです。

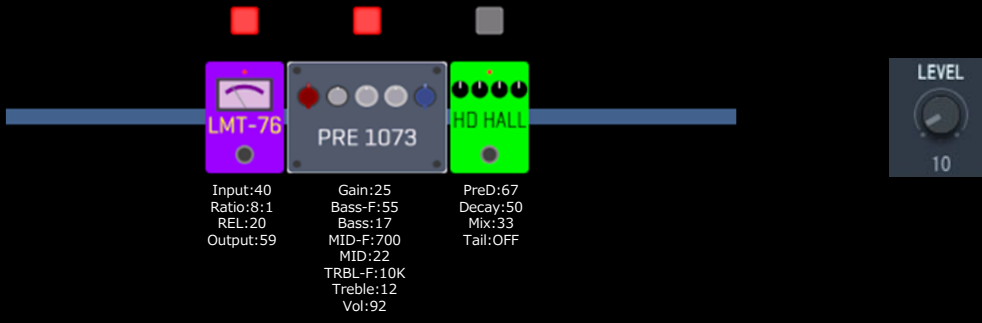

Diagram showing the signal chain for PiezoUpRig. It consists of three modules: LMT-76 (purple), PRE 1073 (grey), and HD HALL (green). A LEVEL knob is set to 10. Above the modules are three red square indicators and one grey square indicator.

LMT-76	PRE 1073	HD HALL	LEVEL
Input:40 Ratio:8:1 REL:20 Output:59	Gain:25 Bass-F:55 Bass:17 MID-F:700 MID:22 TRBL-F:10K Treble:12 Vol:92	PreD:67 Decay:50 Mix:33 Tail:OFF	10

094 : Soloist

LMT-76とPre1073を組み合わせたクリーンサウンドです。

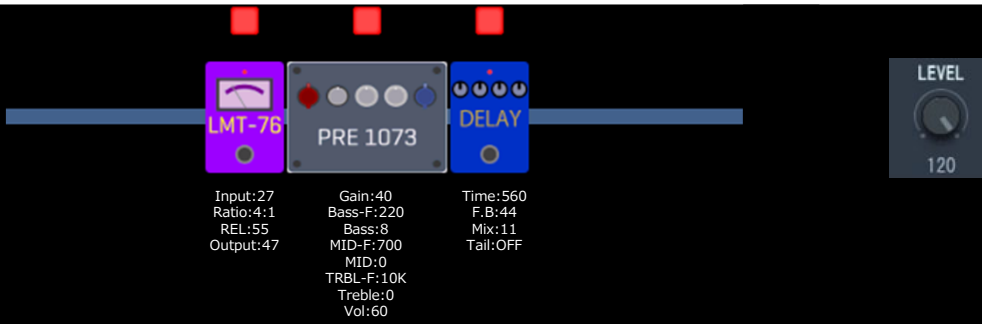

Diagram showing the signal chain for Soloist. It consists of three modules: LMT-76 (purple), PRE 1073 (grey), and DELAY (blue). A LEVEL knob is set to 120. Above the modules are three red square indicators.

LMT-76	PRE 1073	DELAY	LEVEL
Input:27 Ratio:4:1 REL:55 Output:47	Gain:40 Bass-F:220 Bass:8 MID-F:700 MID:0 TRBL-F:10K Treble:0 Vol:60	Time:560 F.B:44 Mix:11 Tail:OFF	120

095 : SalsaBassQ

サルサ向きアップライトベース用のクリーンサウンドです。

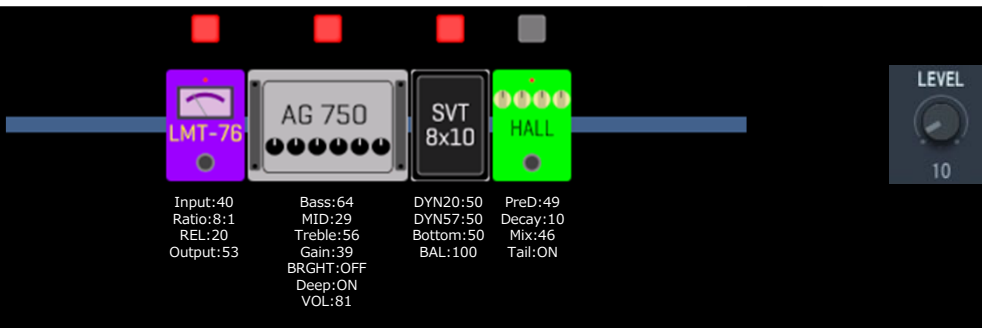

Diagram showing the signal chain for SalsaBassQ. It consists of four modules: LMT-76 (purple), AG 750 (grey), SVT 8x10 (black), and HALL (green). A LEVEL knob is set to 10. Above the modules are three red square indicators and one grey square indicator.

LMT-76	AG 750	SVT 8x10	HALL	LEVEL
Input:40 Ratio:8:1 REL:20 Output:53	Bass:64 MID:29 Treble:56 Gain:39 BRGHT:OFF Deep:ON VOL:81	DYN20:50 DYN57:50 Bottom:50 BAL:100	PreD:49 Decay:10 Mix:46 Tail:ON	10

096 : Uborchestr

5度上の音を重ねたアップライトベース用のリードトーンです。

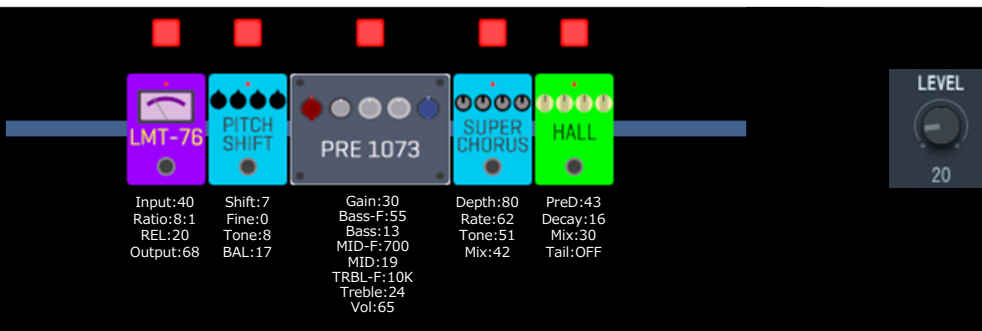

Diagram showing the signal chain for Uborchestr. It consists of five modules: LMT-76 (purple), PITCH SHIFT (cyan), PRE 1073 (grey), SUPER CHORUS (cyan), and HALL (green). A LEVEL knob is set to 20. Above the modules are five red square indicators.

LMT-76	PITCH SHIFT	PRE 1073	SUPER CHORUS	HALL	LEVEL
Input:40 Ratio:8:1 REL:20 Output:68	Shift:7 Fine:0 Tone:8 BAL:17	Gain:30 Bass-F:55 Bass:13 MID-F:700 MID:19 TRBL-F:10K Treble:24 Vol:65	Depth:80 Rate:62 Tone:51 Mix:42	PreD:43 Decay:16 Mix:30 Tail:OFF	20

BANK Y : Aco.Bow&FX

097 : BowOrch

弓での演奏に適したアップライトベース用のリードトーンです。

LEVEL: 15

LMT-76 Input:40 Ratio:8:1 REL:20 Output:65	BASS MONO PITCH Shift:-12 Fine:0 Tone:10 BAL:26	PRE 1073 Gain:30 Bass-F:220 Bass:10 MID-F:700 MID:11 TRBL-F:16K Treble:15 Vol:60	SPLITTER FREQ:100 Lo:52 Hi:62 VOL:80	HALL PreD:37 Decay:10 Mix:17 Tail:OFF
---	--	---	---	--

098 : BowUpright

弓での演奏に適したアップライトベース用のベーシックなクリーンサウンドです。

LEVEL: 8

LMT-76 Input:40 Ratio:8:1 REL:20 Output:66	PRE 1073 Gain:25 Bass-F:55 Bass:11 MID-F:700 MID:13 TRBL-F:16K Treble:6 Vol:82	BASS STEREO CHORUS Depth:54 Rate:43 LoCut:60 Mix:30	SPLITTER FREQ:160 Lo:54 Hi:58 VOL:80	BRIGHT HALL PreD:15 Decay:10 Tone:5 Mix:46
---	---	--	---	---

099 : Marscoding

PitchSHFTとBass Cryを組み合わせたアップライトベース用のモジュレーションサウンドです。

LEVEL: 6

LMT-76 Input:40 Ratio:8:1 REL:20 Output:70	PITCH SHIFT Shift:4 Fine:0 Tone:7 BAL:20	BASS CRY Range:4 RESO:9 Sense:4 BAL:48	PRE 1073 Gain:30 Bass-F:220 Bass:14 MID-F:1.6K MID:16 TRBL-F:10K Treble:13 Vol:91	THE VIBE Speed:17 Depth:60 Mode:VIBRT VOL:75
---	---	---	--	---

100 : MYOWNCOMPS

PitchSHFTとSeqFLTRを組み合わせたアップライトベース用のシーケンスサウンドです。

LEVEL: 7

BLACK OPT Comp:50 Lo:50 Hi:49 VOL:90	PITCH SHIFT Shift:7 Fine:0 Tone:9 BAL:15	SEQ FILTER Step:8 PTTN:7 Speed:26 RESO:10	AG 750 Bass:57 MID:56 Treble:56 Gain:68 BRGHT:ON Deep:OFF VOL:84	BASS STEREO CHORUS Depth:76 Rate:27 LoCut:60 Mix:18
---	---	--	--	--

zoom[®]

株式会社ズーム

〒101-0062 東京都千代田区神田駿河台 4-4-3
zoomcorp.com