

G6

Multi-Effects Processor

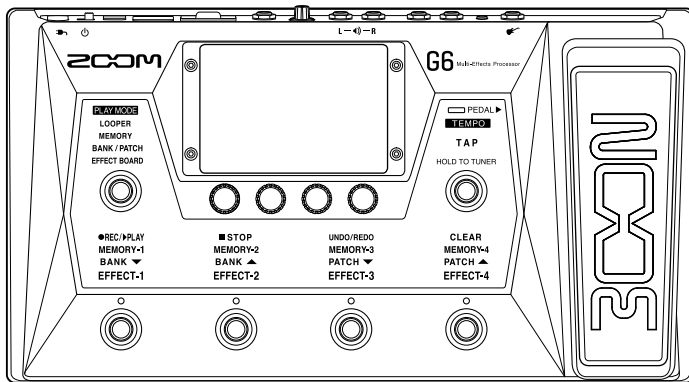

Guida rapida

Leggete attentamente le Precauzioni d'uso e sicurezza prima dell'utilizzo.



È possibile scaricare il Manuale operativo dal sito web di ZOOM (www.zoom.jp/docs/g6).

Questa pagina contiene i file in formato PDF ed ePub.

Il file in formato PDF è adatto alla stampa su carta e alla lettura su computer.

Il file in formato ePub può essere letto coi lettori di documenti elettronici ed è progettato per la lettura su smartphone e tablet.

© 2021 ZOOM CORPORATION

È proibita la copia e la stampa, totale o parziale, di questo manuale, senza autorizzazione.

I nomi di prodotti, marchi registrati e nomi di società citati in questo documento sono di proprietà dei rispettivi detentori.

Windows® è marchio o marchio registrato di Microsoft® Corporation. Mac e iPadOS sono marchi o marchi registrati di Apple

Inc. iOS è marchio o marchio registrato di Cisco Systems, Inc. e in uso con licenza. Tutti i marchi e marchi registrati citati in

questo documento sono a mero scopo identificativo e non intendono infrangere i copyright dei rispettivi detentori.

Potrete aver bisogno di questo manuale in futuro. Conservatelo in luogo facilmente accessibile.

Il contenuto di questo manuale e le specifiche tecniche del prodotto possono variare senza obbligo di preavviso.

Funzione delle parti

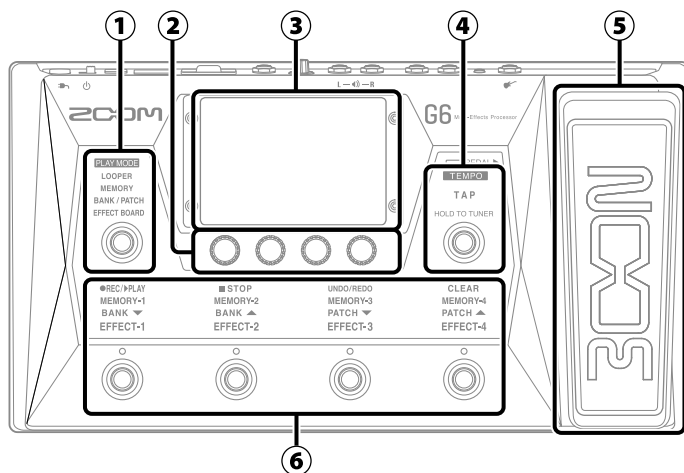

- ① **Sezione di selezione della modalità esecutiva**
Usatela per selezionare la modalità esecutiva di **G6** (La modalità selezionata si accende.)
- ② **Manopole parametro**
Usatele per regolare i parametri effetto e per eseguire varie impostazioni..
- ③ **Schermo touch**
Usate lo schermo touch per selezionare e impostare le memorie patch e per eseguire impostazioni relative a **G6**, ad esempio.
- ④ **Interruttore TAP**
Usatelo per inserire il tempo e per accendere/spengere l'accordatore.
- ⑤ **Pedale d'espressione**
Usatelo per regolare il volume o un effetto wah, ad esempio.
- ⑥ **Interruttori a pedale e corrispondenti indicatori di funzione**
Usateli per selezionare memorie patch e bank, attivare/disattivare effetti e usare il looper. Le funzioni controllabili dall'interruttore a pedale si accendono.

■ Veduta d'insieme della modalità esecutiva

G6 ha quattro modalità utilizzabili secondo necessità, durante l'esecuzione.

MODALITA' ESECUTIVA	Spiegazione
LOOPER	Il looper appare sullo schermo touch e può essere usato con gli interruttori a pedale.
MEMORY	Bank e memorie patch contenuti appaiono sullo schermo touch, e si possono selezionare le memorie patch usando gli interruttori a pedale.
BANK / PATCH	Appaiono i nomi delle memorie patch a caratteri grandi sullo schermo touch, e si possono selezionare bank e memorie patch usando gli interruttori a pedale.
EFFECT BOARD	Gli effetti usati in una memoria patch appaiono sullo schermo touch, e ogni effetto può essere attivato/disattivato usando gli interruttori a pedale.

Eeguire i collegamenti

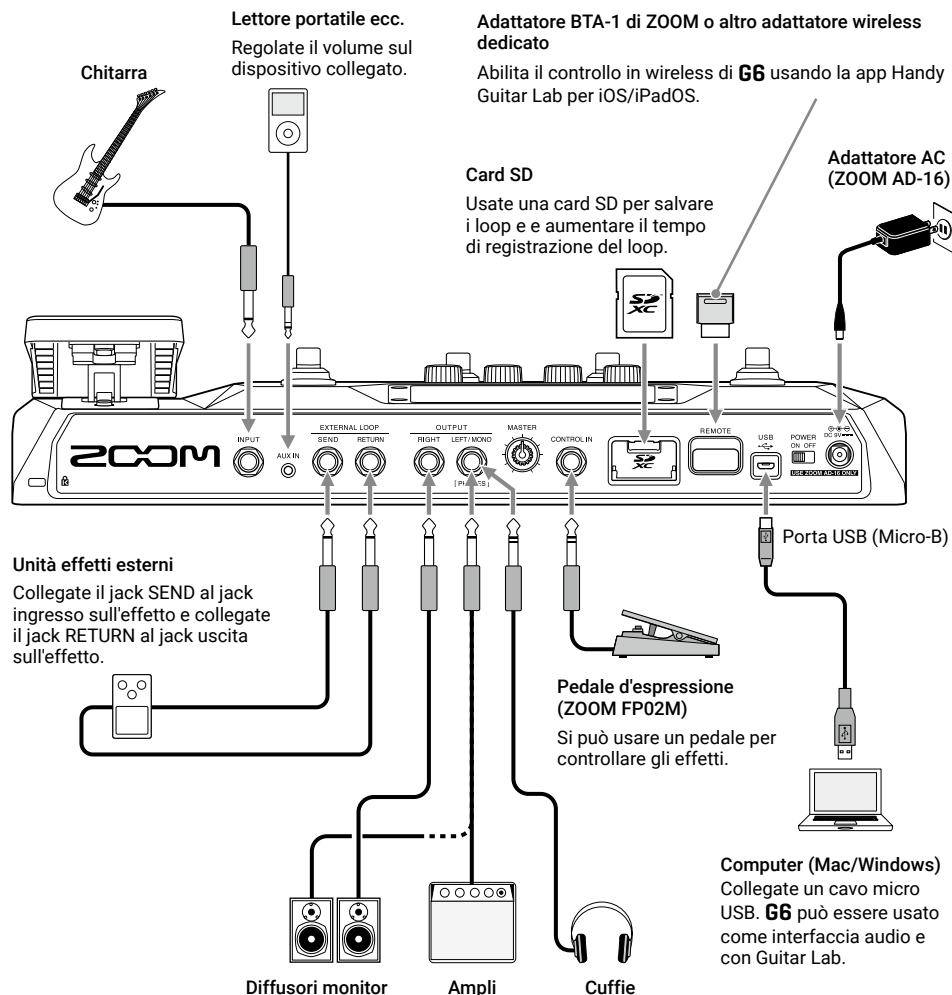

SUGGERIMENTI

- La app per computer Guitar Lab può essere usata per gestire le memorie patch e per editare e aggiungere effetti. Guitar Lab può essere scaricata dal sito web di ZOOM (zoomcorp.com).
- **G6** può essere controllato in remoto usando la app Handy Guitar Lab per iOS/iPadOS. Handy Guitar Lab è scaricabile da App Store.

Veduta d'insieme della memoria (memorie patch/bank)

Memorie patch

Queste salvano gli effetti usati, il loro ordine, gli stati on/off e i valori d'impostazione parametro. Gli effetti possono essere salvati e richiamati in unità di memorie patch. Si possono salvare 240 memorie patch.

Bank

Sono gruppi di 4 memorie patch. Si possono salvare 60 bank.

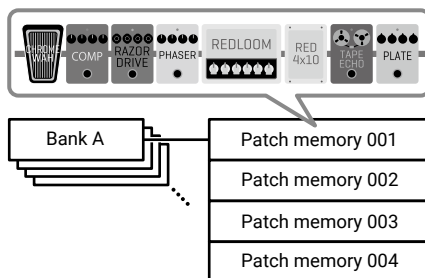

Flusso di segnale

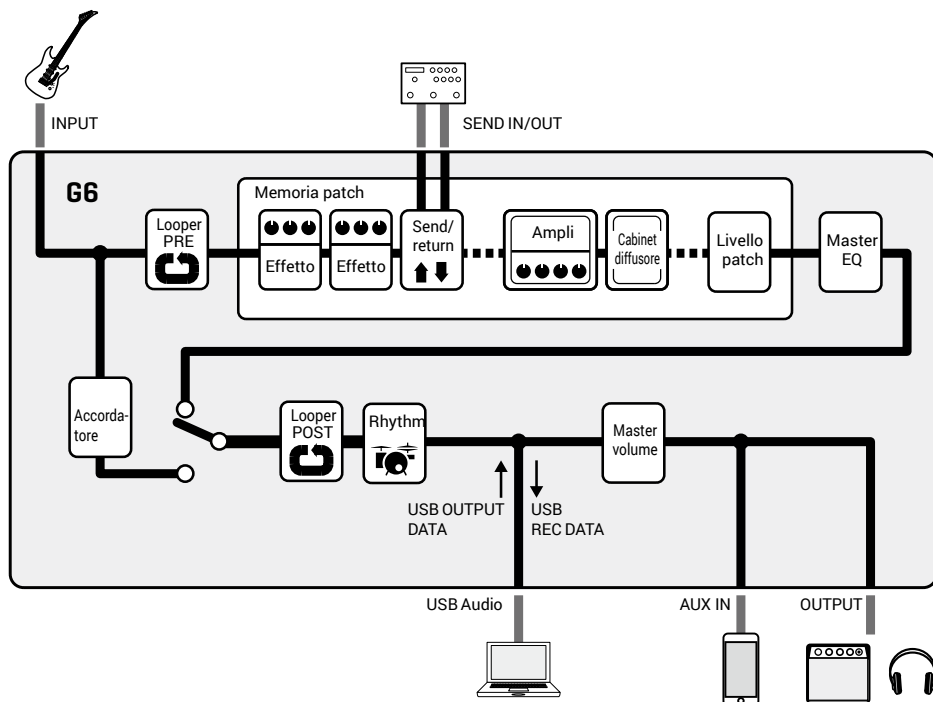

Usare lo schermo touch

Tutte le funzioni sono organizzate come icone sulla schermata Menu, in modo che ognuna sia facilmente accessibile con un tocco.

■ Aprire la schermata Menu

Schermata di modalità esecutiva aperta

Fate scorrere verso il basso.



Schermata d'impostazione aperta

Toccate < BACK ripetutamente.

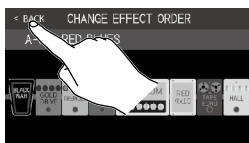

■ Usare la schermata Menu

Bank attuale Memoria patch attuale



La schermata Menu ha 4 pagine. Questo mostra quale pagina è attualmente aperta.

Toccate un'icona per selezionare una funzione da impostare o regolare.
Le icone possono essere trascinate per riordinarle.

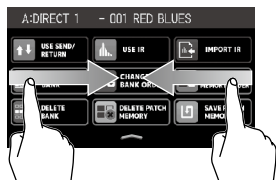

Fate scorrere verso dx dal bordo sx per andare alla pagina precedente.

Fate scorrere verso sx dal bordo dx per andare alla pagina seguente.

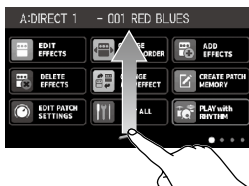

Fate scorrere verso l'alto dalla barra in basso sulla schermata Menu per tornare alla schermata esecutiva.

■ Usare altre schermate

Toccate e trascinate per l'utilizzo.

Toccate una voce per selezionarla

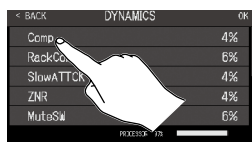

Trascinate una voce per spostarla o regolarla (fate scorrere il dito a sx, dx, in alto o in basso).



Accendere l'unità

1. Portate al minimo il volume di ampli/diffusori monitor.

2. Posizionate  su ON.

Si accende **G6** e si apre la schermata Effect Board sullo schermo touch.

3. Alzate il volume di ampli/diffusori monitor.

NOTE

Di default, la modalità ECO è attiva, per cui l'unità si spegne automaticamente se non in uso per 10 ore. Anche la modalità ECO può essere disattivata.

SUGGERIMENTI

All'accensione di **G6** viene riportato lo stato presente allo spegnimento.

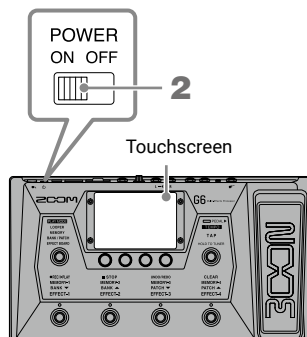



Regolare il livello master ed EQ

■ Regolare il livello master

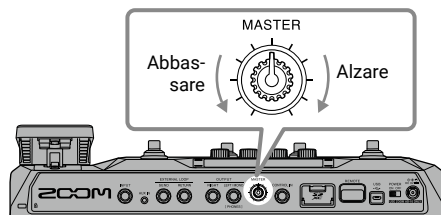
E' possibile regolare il volume in uscita da **G6**.



■ Regolare master EQ

In modalità MEMORY, BANK/PATCH o EFFECT BOARD, ruotate  per aprire la schermata OUTPUT EQ. Ruotate una  per regolare la qualità del suono in uscita di conseguenza.

Tocate  in alto a destra dello schermo per bloccare le impostazioni.

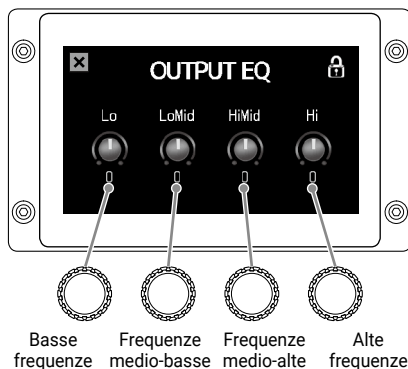

Attivare/disattivare gli effetti mentre si suona

In modalità EFFECT BOARD, effetti/ampli usati nella memoria patch appaiono sullo schermo touch e possono essere attivati/disattivati usando gli interruttori a pedale.

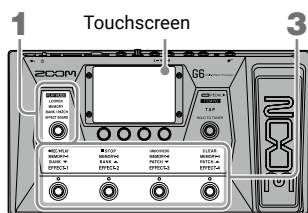

1. Premete ripetutamente per selezionare **EFFECT BOARD**. **G6** passa in modalità EFFECT BOARD.
2. Toccate in alto a destra, poi toccate l'effetto da attivare/disattivare con un interruttore a pedale. L'effetto è assegnato a un interruttore a pedale.

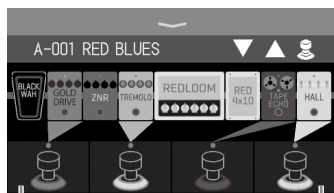

Quando gli effetti sono assegnati, il colore alla base dell'interruttore a pedale cambia a seconda della categoria.

3. Premete gli interruttori a pedale per attivare/disattivare gli effetti.

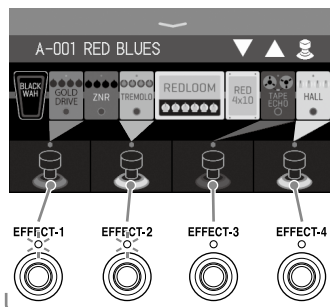

Gli indicatori si accendono quando gli effetti sono attivi.

NOTE

- A prescindere dall'ordine con cui gli effetti sono toccati, essi sono assegnati agli interruttori a pedale a partire da sinistra.
- Una volta assegnati gli effetti a tutti gli interruttori a pedale, toccare altri effetti non li assegnerà.
- Toccare un interruttore a pedale con un effetto assegnato rimuoverà l'assegnazione.

SUGGERIMENTI

Sono possibili anche le seguenti operazioni sullo schermo touch.

Selezionare la memoria patch precedente. Selezionare la memoria patch successiva.

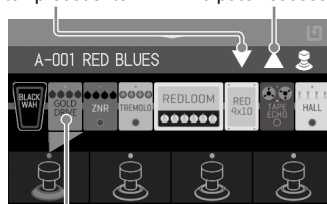

Toccate l'effetto da regolare per aprire la schermata EDIT EFFECTS.

Commutare banks e memorie patch mentre si suona

In modalità BANK/PATCH, i nomi delle memorie patch appaiono con caratteri grandi sullo schermo touch. Potete far scorrere lo schermo touch per cambiare memoria patch e usare interruttori a pedale per cambiare bank/memorie patch.

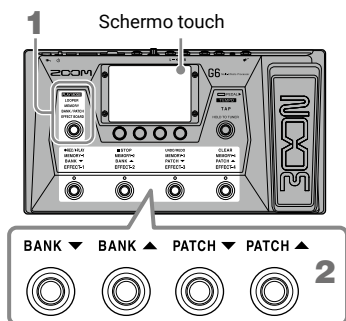

1. Premete ripetutamente per selezionare **BANK / PATCH**.

G6 passa in modalità BANK/PATCH.

2. Fate scorrere su/giù sullo schermo touch per selezionare memorie patch.

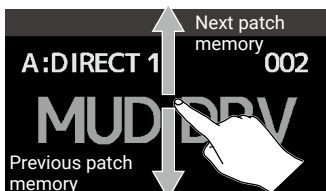

Si possono usare gli interruttori a pedale per selezionare bank e memorie patch.

Commutare memorie patch in un bank mentre si suona

In modalità MEMORY, il bank attuale e le 4 memorie patch contenute appaiono sullo schermo touch, e quelle memorie patch possono essere selezionate con un tocco.

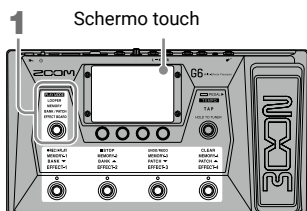

1. Premete ripetutamente per selezionare **MEMORY**.

G6 passa in modalità MEMORY.

2. Selezionate bank e memoria patch.

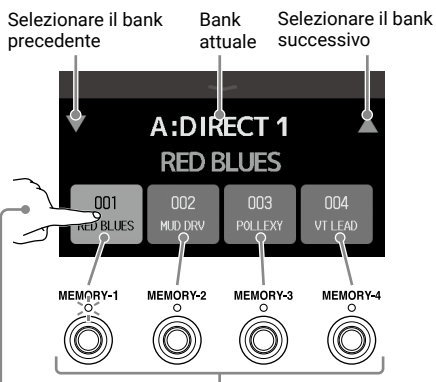

Selezionate una memoria patch toccandola o premendo il suo interruttore a pedale. (La memoria patch selezionata è in evidenza e l'indicatore corrispondente si accende.)





Usare il looper mentre si suona

E' possibile registrare le frasi eseguite, per creare loop stereo lunghi fino a 45 secondi.

1. Premete ripetutamente per selezionare **LOOPER**.

G6 passa in modalità LOOPER.

2. Usate il looper.

	Premere quando su stop Avvia la registrazione. Se è già stato registrato un loop, inizia la sua riproduzione.
	Premere in registrazione La registrazione si ferma e il loop viene riprodotto.
	Premere in riproduzione Avvia l'overdubbing (sovraregistrazione) del loop in esecuzione.
	Premere in registrazione Annulla la registrazione.
	Premere in riproduzione Ferma la riproduzione.
	Cancella l'ultimo overdubbing (UNDO). Premete ancora per recuperare l'overdubbing cancellato (REDO).
	Cancella il loop.

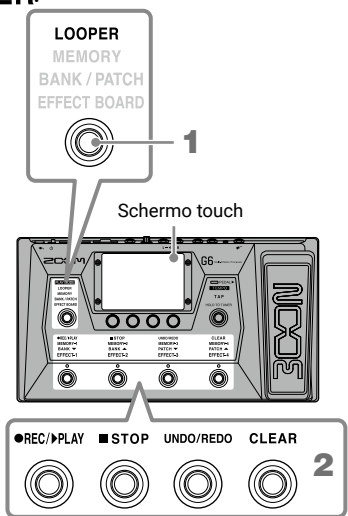

Mostra lo status del looper.

- READY: Nessun loop registrato
- REC: In registrazione
- PLAY: In esecuzione
- STOP: Esecuzione fermata
- CLEAR: Loop cancellato
- OVERDUB: In sovraregistrazione
- UNDO: Cancellato l'ultimo overdubbing
- REDO: L'overdubbing cancellato con UNDO è recuperato



Toccate per aprire la schermata d'impostazione del looper. E' possibile impostare l'impostazione mono/stereo, il metodo di stop e la posizione del looper.

Regolate il volume del looper

Impostate il tempo di registrazione.

SUGGERIMENTI

Con una card SD, i loop possono essere registrati per tempi più lunghi e salvati. Inoltre, i loop su card SD possono essere richiamati per la riproduzione e l'overdubbing.

- **MANUAL:** Premete  per fermare la registrazione.

- **x1-64:** Impostate il tempo di registrazione in quarti

Attivare/disattivare gli effetti e regolarli

■ Attivare/disattivare gli effetti

1. Toccate  sulla schermata Menu.

Si apre la schermata EDIT ALL sullo schermo touch.

2. Toccate l'indicatore sopra un effetto per attivarlo/disattivarlo.

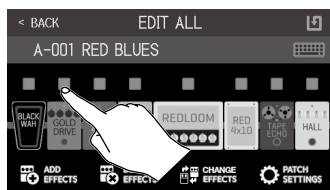

L'indicatore si accende in rosso quando su on e spento quando su off.

■ Regolare gli effetti

1. Toccate  sulla schermata Menu.

Si apre la schermata EDIT EFFECTS sullo schermo touch.

2. Toccate l'effetto da regolare.

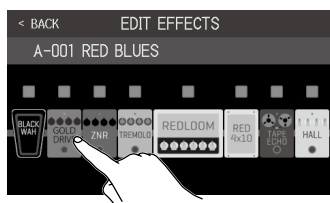

Si apre la schermata di editing del parametro sullo schermo touch.

3. Ruotate  per regolare un parametro effetto.

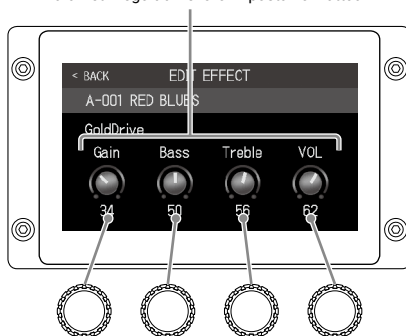

Parametri regolabili e loro impostazioni attuali

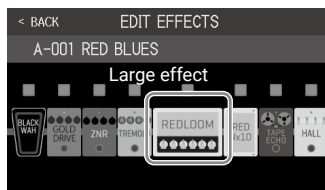

NOTE

- Quando la funzione AUTOSAVE è su ON, i cambiamenti alle memorie patch saranno salvati automaticamente. (Questa funzione è su ON di default.)
- Gli effetti che risultano più grandi sulla schermata EDIT EFFECTS sono detti "large effects" e usano due spazi effetto.



I "large effects" hanno più parametri, e le loro schermate EDIT EFFECT hanno due pagine. Toccate  o  in basso alla schermata per cambiare pagina.

SUGGERIMENTI

Vd. Guitar Lab per la spiegazione di ogni effetto.

■ Cambiare ordine agli effetti

1. Toccate  sulla schermata Menu.

Si apre la schermata CHANGE EFFECT ORDER sullo schermo touch.

2. Trascinate l'effetto da spostare.

L'effetto si sposta.

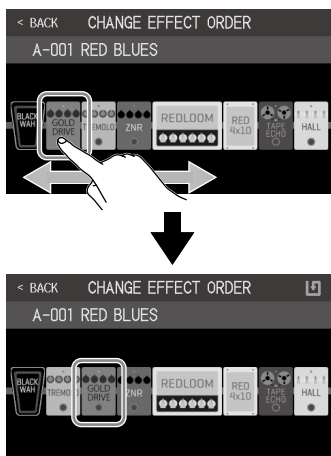

■ Aggiungere effetti

1. Toccate  sulla schermata Menu.

Si apre la schermata ADD EFFECTS sullo schermo touch.

2. Trascinate  sulla posizione in cui aggiungere l'effetto.

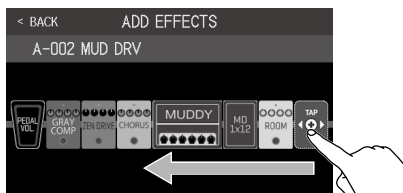

NOTE

Se è in uso il numero massimo di effetti,

 non apparirà.

3. Toccate .

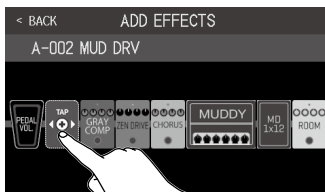

4. Toccate una categoria per selezionarla.

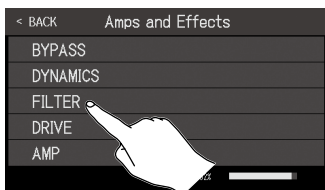

5. Toccate un tipo di effetto per selezionarlo. Poi, toccate OK.

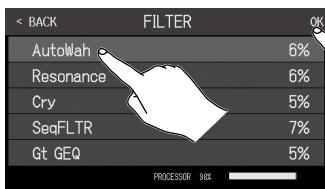

L'effetto viene aggiunto.

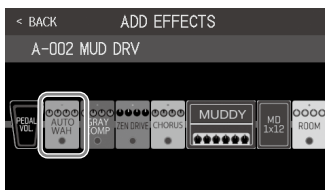

NOTE

Usando **G6**, si possono combinare 9 effetti a piacere. Se si supera la max. capacità di processamento, tuttavia, appare "PROCESS OVERFLOW" sullo schermo touch e gli effetti saranno bypassati. Cambiateli o toglietene uno per uscire da questa condizione. Lo status di processamento può essere controllato sulle schermate di selezione di categorie ed effetti.

< BACK	DYNAMICS	OK
	Camp	4%
	RackComp	6%
	SlowATTCK	4%
	ZNR	4%
	MuteSW	6%

PROCESSOR 9/14

Status di processamento

■ Cancellare gli effetti

1. Toccate  **DELETE EFFECTS** sulla schermata Menu.

Si apre la schermata DELETE EFFECTS sullo schermo touch.

2. Toccate  dell'effetto per cancellarlo.

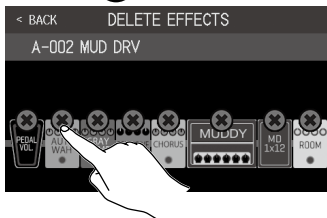

Quell'effetto sarà cancellato.

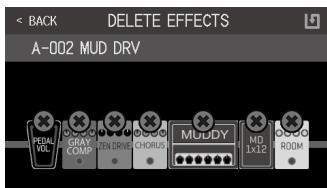

■ Cambiare gli effetti

1. Toccate  **CHANGE AMP/EFFECTS** sulla schermata Menu.

Si apre la schermata CHANGE AMP/EFFECTS sullo schermo touch.

2. Toccate l'effetto da cambiare.

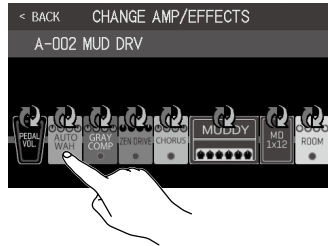

3. Toccate un tipo di effetto per selezionarlo. Poi, toccate OK.

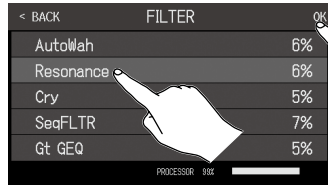

Quell'effetto sarà cambiato.

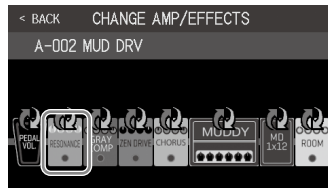

SUGGERIMENTI

- Per passare a un effetto in un'altra categoria, toccate BACK, selezionate la categoria e poi selezionate l'effetto.
- Vd. Guitar Lab per la spiegazione di ogni effetto.

Usare l'accordatore

Usatelo per accordare la chitarra collegata.

1. Toccate  **USE TUNER** sulla schermata Menu o tenete premuto .

Si apre l'accordatore sullo schermo touch.

2. Suonate la corda libera da accordare e regolatela.

Toccate per mettere in mute il suono

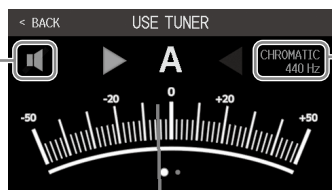

Mostra il tipo di accordatore e la tonalità standard.

Toccatelo per aprire la schermata d'impostazioni dell'accordatore dove è possibile eseguire ulteriori impostazioni.

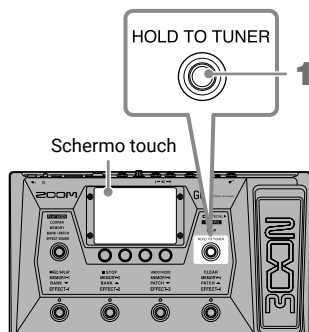



- Appaiono il nome della nota più vicina e lo scostamento di tono.
- Se la tonalità è corretta, gli indicatori di destra e sinistra saranno verdi.
- Si possono visualizzare diversi tipi di accordatura scorrendo a destra e sinistra.

Usare il pedale

Se un effetto nella categoria PEDAL è selezionato in una memoria patch, è possibile controllare la quantità di effetto grazie al pedale d'espressione.

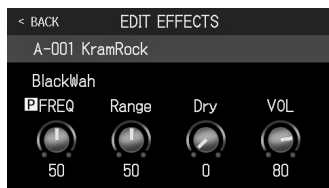
Premendo il lato frontale del pedale si attiva/disattiva l'effetto. (Su on, l'indicatore del pedale si accende.)



Per controllare il parametro regolato dal pedale, toccate  sulla schermata Menu per aprire la schermata EDIT EFFECTS e toccate l'effetto PEDAL.

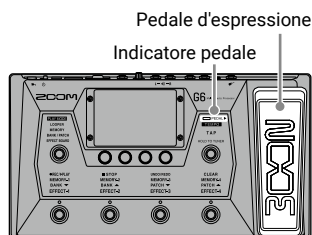

SUGGERIMENTI

Quando è collegato un pedale esterno, si possono usare due effetti della categoria PEDAL.

Usare i rhythm

Potete suonare assieme ai rhythm incorporati.

1. Toccate **PLAY with RHYTHM** sulla schermata Menu.

Si apre la schermata PLAY with RHYTHM sullo schermo touch.

2. Eseguite le impostazioni del rhythm sulla schermata PLAY with RHYTHM.

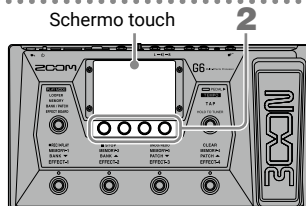

Usatelo per attivare/disattivare il count, registrando col looper.

I rhythm pattern possono essere selezionati da un elenco.

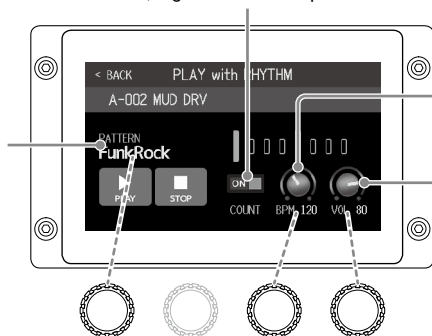



Regola il tempo del rhythm.

Regola il volume del rhythm.

Anche le manopole parametro possono essere ruotate per usarle.

3. Avviate/fermate la riproduzione del rhythm.

- Avviare l'esecuzione: Toccate 
- Fermare l'esecuzione: Toccate 

■ Rhythm pattern

N.	Nome pattern	Indic. tempo
1	GUIDE	4/4
2	8Beats1	4/4
3	8Beats2	4/4
4	8Beats3	4/4
5	16Beats1	4/4
6	16Beats2	4/4
7	16Beats3	4/4
8	Rock1	4/4
9	Rock2	4/4
10	Rock3	4/4
11	ROCKABLY	4/4
12	R'n'R	4/4
13	HardRock	4/4
14	HeavyMtl	4/4
15	MtlCore	4/4
16	Punk	4/4
17	FastPunk	4/4

N.	Nome pattern	Indic. tempo
18	Emo	4/4
19	TomTomBt	4/4
20	Funk1	4/4
21	Funk2	4/4
22	FunkRock	4/4
23	JazzFunk	4/4
24	R&B1	4/4
25	R&B2	4/4
26	70's Soul	4/4
27	90's Soul	4/4
28	Motown	4/4
29	HipHop	4/4
30	Disco	4/4
31	Pop	4/4
32	PopRock	4/4
33	IndiePop	4/4
34	EuroPop	4/4

N.	Nome pattern	Indic. tempo
35	NewWave	4/4
36	OneDrop	4/4
37	Steppers	4/4
38	Rockers	4/4
39	Ska	4/4
40	2nd Line	4/4
41	Country	4/4
42	Shuffle1	4/4
43	Shuffle2	4/4
44	Blues1	4/4
45	Blues2	4/4
46	Jazz1	4/4
47	Jazz2	4/4
48	Fusion	4/4
49	Swing1	4/4
50	Swing2	4/4
51	Bossa1	4/4

N.	Nome pattern	Indic. tempo
52	Bossa2	4/4
53	Samba1	4/4
54	Samba2	4/4
55	Breaks1	4/4
56	Breaks2	4/4
57	Breaks3	4/4
58	12/8 Grv	12/8
59	Waltz	3/4
60	JzWaltz1	3/4
61	JzWaltz2	3/4
62	CtWaltz1	3/4
63	CtWaltz2	3/4
64	5/4 Grv	5/4
65	Metro3	3/4
66	Metro4	4/4
67	Metro5	5/4
68	Metro	

Elenco impostazioni

Di seguito l'elenco delle funzioni che appaiono quando si toccano le icone della schermata Menu.

Icona	Spiegazione
EDIT EFFECTS	Regola i parametri effetto.
CHANGE EFFECT ORDER	Cambia ordine agli effetti nelle memorie patch.
ADD EFFECTS	Aggiunge effetti alle memorie patch.
DELETE EFFECTS	Rimuove gli effetti dalle memorie patch.
CHANGE AMP/EFFECT	Cambia effetti e ampli nelle memorie patch.
CREATE PATCH MEMORY	Crea memorie patch.
EDIT PATCH SETTINGS	Imposta i nomi e i livelli delle memorie patch.
EDIT ALL	Edita tutte le impostazioni delle memorie patch.
PLAY with RHYTHM	Usa la funzione rhythm.
USE SEND/RETURN	Esegue impostazioni send/return.
USE IR	Usa le risposte d'impulso (IR).
IMPORT IR	Carica dati relativi alla risposta d'impulso (IR).
CREATE BANK	Crea bank.
CHANGE BANK ORDER	Cambia ordine ai bank.
CHANGE PATCH MEMORY ORDER	Cambia ordine alle memorie patch.
DELETE BANK	Cancella i bank.
DELETE PATCH MEMORY	Cancella le memorie patch.
SAVE PATCH MEMORY	Salva le memorie patch.
SET SYSTEM SETTINGS	Cambia e controlla le impostazioni di sistema.
SET TEMPO	Imposta il tempo usato per effetti, rhythm e looper.
SET USB AUDIO	Esegue impostazioni audio USB.
SET AUTO SAVE	Attiva/disattiva la funzione di salvataggio automatico.
SET POWER/DISPLAY	Regola la luminosità dello schermo touch e attiva/disattiva la modalità ECO.
SET PEDAL	Esegue impostazioni specifiche relative al pedale.
SET TUNER	Esegue impostazioni specifiche relative all'accordatore.
USE TUNER	Usa l'accordatore.
SET OUTPUT EQ	Regola la qualità del suono in uscita.
PLAY MODE BANK/PATCH	Mostra i nomi delle memorie patch a grandi caratteri per la selezione sullo schermo touch.
PLAY MODE EFFECT BOARD	Mostra gli effetti usati nella memoria patch sullo schermo touch.
PLAY MODE MEMORY	Usa gli interruttori a pedale per selezionare le 4 memorie patch nel bank.
PLAY MODE LOOPER	Usa il looper.
SET PRESELECT	Commuta la funzione preselect su on/off.

Vd. il Manuale Operativo per informazioni dettagliate su tutte le funzioni.



ZOOM CORPORATION

4-4-3 Kanda-surugadai, Chiyoda-ku, Tokyo 101-0062 Japan
zoomcorp.com