

B1 FOUR / B1X FOUR

Multi-Effects Processor

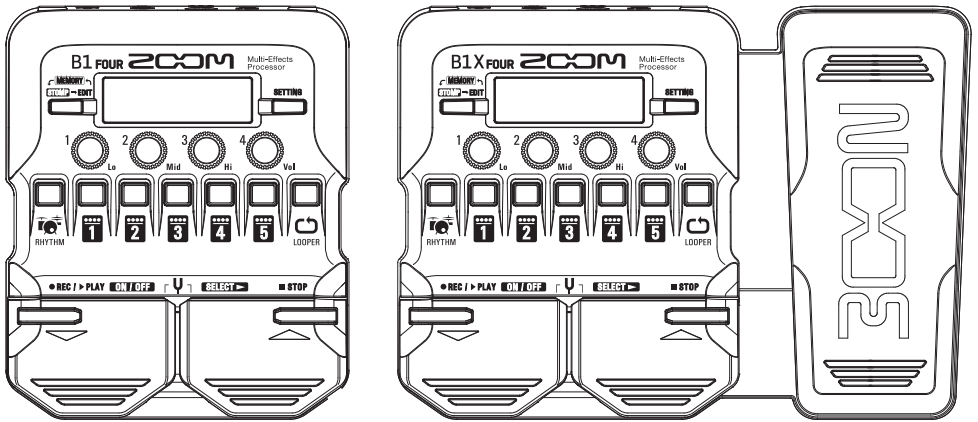

Guide de prise en main

Vous devez lire les Précautions de sécurité et d'emploi avant toute utilisation.



Le mode d'emploi peut être téléchargé depuis le site web de ZOOM
(www.zoom.jp/docs/b1four_b1xfour).

Cette page contient des fichiers aux formats PDF et ePub.

Le format de fichier PDF est adapté à l'impression et à la lecture sur ordinateur.

Le format de fichier ePub est adapté aux smartphones et tablettes et peut être consulté sur des lecteurs de livres électroniques.

© 2019 ZOOM CORPORATION

La copie et la reproduction partielles ou totales de ce document sans permission sont interdites.

Les noms de produit, marques déposées et noms de société mentionnés dans ce document sont la propriété de leurs détenteurs respectifs.

Vous pouvez avoir besoin de ce mode d'emploi dans le futur. Gardez-le en un lieu où vous pourrez y accéder facilement.

Le contenu de ce manuel et les caractéristiques de ce produit sont sujets à modifications sans préavis.

Windows® est une marque de commerce ou déposée de Microsoft® Corporation.

Mac est une marque de commerce ou déposée d'Apple Inc.

Installation des piles

1. Ouvrez le compartiment des piles sous l'unité et installez-y 4 piles AA.

NOTE

Par défaut, le mode ECO (économie d'énergie) est activé (ON), donc l'alimentation se coupe automatiquement après 10 heures sans utilisation. Le mode ECO peut également être désactivé (réglé sur « OFF ») en écran SETTING (→ P.10).

Connexion

1. Ramenez le volume de l'ampli basse au minimum.

2. Branchez une basse à la prise d'entrée (INPUT).

3. Branchez un ampli basse ou un casque d'écoute à la prise de sortie (OUTPUT).

4. Montez le volume de l'ampli basse.

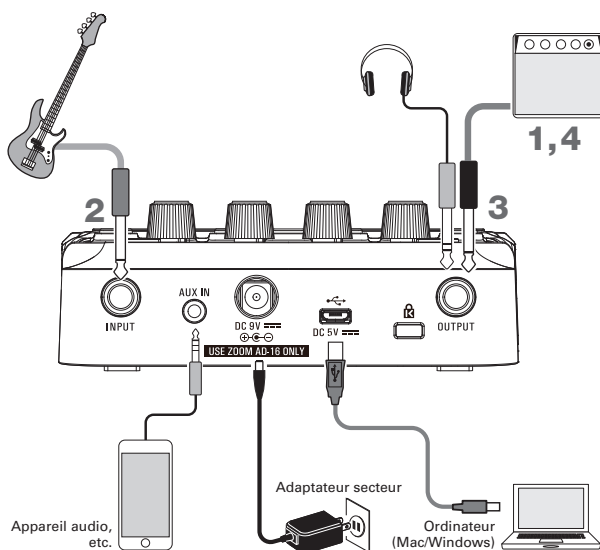

À SAVOIR

- Si un adaptateur secteur dédié (AD-16 ZOOM) est connecté, l'unité peut fonctionner sur secteur.
- L'alimentation peut également être fournie par le port USB.
- En connectant un appareil audio à la prise d'entrée auxiliaire (AUX IN), vous pouvez jouer par-dessus une autre source sonore.

En utilisant l'application Guitar Lab pour Mac/Windows, vous pouvez gérer les mémoires de patch, modifier et ajouter des effets.

Sélection des mémoires de patch (mode MEMORY)

Le **B1FOUR/B1XFOUR** est fourni avec 50 mémoires de patch préchargées. Sélectionnez les mémoires de patch à utiliser en mode MEMORY.

• Mémoires de patch

Elles enregistrent les états ON/OFF des effets et les valeurs de leurs paramètres. Les effets sont sauvegardés et rappelés sous forme d'unités appelées mémoires de patch.

• Banques

Ce sont des groupes de 10 mémoires de patch.

L'écran du mode MEMORY s'ouvre au démarrage du **B1FOUR/B1XFOUR**.



Numéro de mémoire de patch Nom de mémoire de patch

■ Changement de mémoire de patch

- Pressez .

Cela fait passer à la mémoire de patch de numéro supérieur.

- Pressez .

Cela fait passer à la mémoire de patch de numéro inférieur.

■ Changement de banque

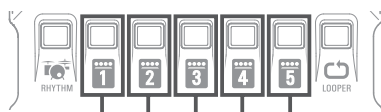

- Pressez  - .

La LED de la banque sélectionnée s'allume.



Mémoires de patch 10 - 19 Mémoires de patch 20 - 29 Mémoires de patch 30 - 39 Mémoires de patch 40 - 49 Mémoires de patch 50 - 59

Réglage du caractère général du son et du niveau de sortie

En mode MEMORY, tournez  -  pour régler le caractère général du son et le niveau de sortie du **B1FOUR/B1XFOUR**.

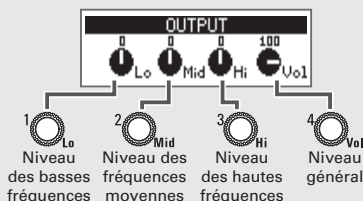

Activation/désactivation des effets (mode STOMP)

En mode STOMP, vous pouvez utiliser les commutateurs au pied pour activer/désactiver chacun des effets utilisés dans la mémoire de patch, comme vous le feriez avec des pédales d'effets distinctes.

1. Activez le mode STOMP.

- Pressez .

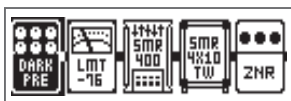

2. Sélectionnez un effet.

- Pressez .

La sélection se déplace vers la droite.

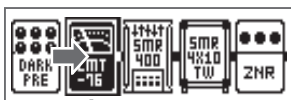

Sélectionné



3. Activez/désactivez l'effet.

- Pressez .

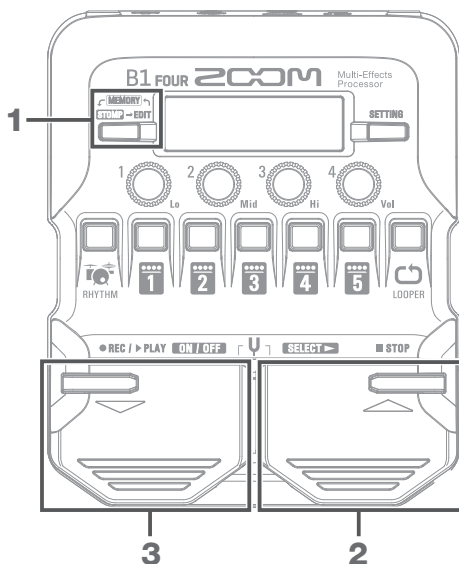
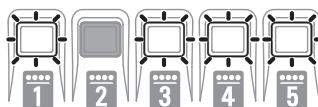
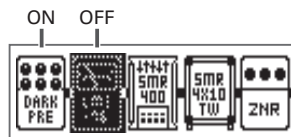
Cela met l'effet sélectionné en ou hors service (ON/OFF).



À SAVOIR

Vous pouvez également presser une  -  pour activer/désactiver l'effet correspondant.

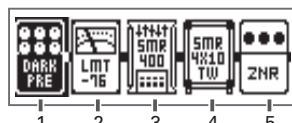

Position et numéro des effets

Modification des effets (mode EDIT)

En mode EDIT, vous pouvez modifier les effets utilisés dans une mémoire de patch et régler leurs paramètres. Sélectionnez au préalable une mémoire de patch en mode MEMORY pour la modifier en mode EDIT.

1. Activez le mode EDIT.

- Pressez .

Numéro d'unité Nom de l'effet

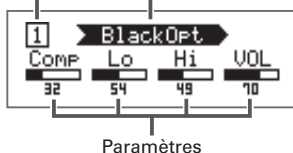

2. Sélectionnez un effet à modifier.

- Pressez .

3. Activez/désactivez l'effet.

- Pressez la même  qu'à l'étape 2.

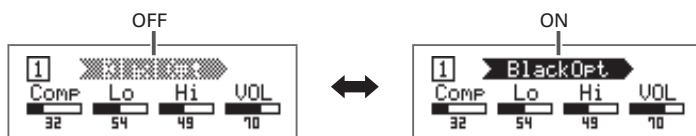

4. Réglez les paramètres d'effet.

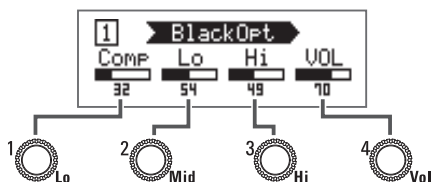

Si un effet a 5 paramètres ou plus, utilisez  pour changer de page d'écran.

NOTE

Lorsque la fonction AUTO SAVE (sauvegarde automatique) est activée (ON), les changements apportés aux effets sont automatiquement sauvegardés (→ P.10).

- **Effet**

Les effets comprennent tous les types d'effets de basse et des modélisations simulant des amplis/baffles.

- **Catégorie**

Les effets sont regroupés en catégories par type. Lors de la sélection des effets, vous pouvez passer d'une catégorie à l'autre.

■ Sélection des effets

- Pressez .

Cela fait passer à l'effet suivant.

- Pressez .

Cela fait passer à l'effet précédent.



À SAVOIR

Voir Guitar Lab pour des explications sur chaque effet.

■ Sélection de catégories d'effet

- En maintenant , pressez .

Le nom de la catégorie apparaît et le premier effet de la catégorie est sélectionné.



À SAVOIR

Sélectionnez des effets de la catégorie PEDAL sur le B1XFOUR pour utiliser des effets pouvant être contrôlés par la pédale d'expression.

Emploi de l'accordeur

Utilisez-le pour accorder la basse connectée.

1. Activez l'accordeur.

- Pressez en même temps  et



Pour quitter l'accordeur, pressez 

ou 

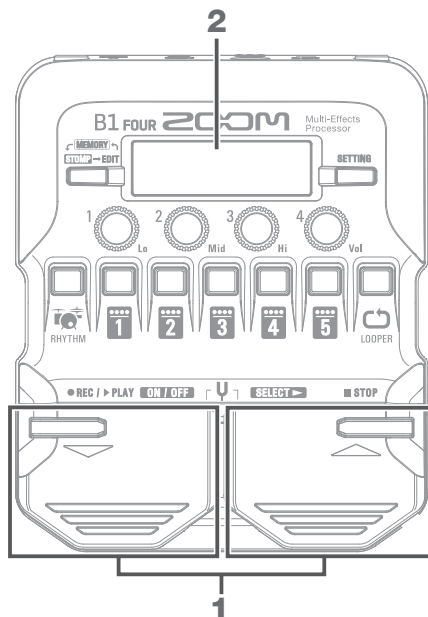

2. Accordez la basse.

- Jouez à vide la corde que vous désirez accorder et réglez sa hauteur.

Le nom de la note/numéro de la corde la plus proche et l'écart de hauteur par rapport à la justesse seront affichés sur l'écran et par les LED.

Lorsque la hauteur est juste, la LED du centre de l'indicateur s'allume en vert et les LED à gauche et à droite en rouge.

Désaccord





Nom de la note/numéro de la corde la plus proche



← Trop bas Bien accordé Trop haut →

Réglage de l'accordeur

- Tournez  et  pour choisir si le son de basse doit ou non être produit pendant l'accordage (BYPASS/MUTE) et pour fixer la hauteur du diapason.
- Pressez  pour ouvrir l'écran TUNER SETTING dans lequel vous pouvez choisir le type d'accordeur et des drop tunings.



1  Lo
Sortie du son de basse

4  Vol
Hauteur du diapason

Emploi des rythmes

Vous pouvez jouer par-dessus des rythmes intégrés.

1. Activez la fonction rythme (Rhythm).

- Pressez  RHYTHM.

Pour revenir au mode précédent,

- pressez  RHYTHM.

2. Lancez la lecture d'un rythme.

- Pressez .

Pour arrêter la lecture du rythme,

- pressez .

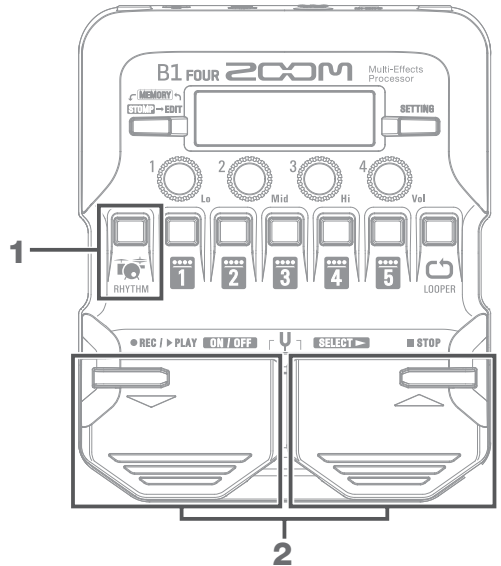

■ Motifs rythmiques (patterns)

N°	Nom	Mesure
1	GUIDE	4/4
2	8Beats1	4/4
3	8Beats2	4/4
4	8Beats3	4/4
5	16Beats1	4/4
6	16Beats2	4/4
7	16Beats3	4/4
8	Rock1	4/4
9	Rock2	4/4
10	Rock3	4/4
11	ROCKABLY	4/4
12	R'n'R	4/4
13	HardRock	4/4
14	HeavyMtl	4/4
15	MtlCore	4/4
16	Punk	4/4
17	FastPunk	4/4

N°	Nom	Mesure
18	Emo	4/4
19	TomTomBt	4/4
20	Funk1	4/4
21	Funk2	4/4
22	FunkRock	4/4
23	JazzFunk	4/4
24	R&B1	4/4
25	R&B2	4/4
26	70s Soul	4/4
27	90s Soul	4/4
28	Motown	4/4
29	HipHop	4/4
30	Disco	4/4
31	Pop	4/4
32	PopRock	4/4
33	IndiePop	4/4
34	EuroPop	4/4

N°	Nom	Mesure
35	NewWave	4/4
36	OneDrop	4/4
37	Steppers	4/4
38	Rockers	4/4
39	Ska	4/4
40	2nd Line	4/4
41	Country	4/4
42	Shuffle1	4/4
43	Shuffle2	4/4
44	Blues1	4/4
45	Blues2	4/4
46	Jazz1	4/4
47	Jazz2	4/4
48	Fusion	4/4
49	Swing1	4/4
50	Swing2	4/4
51	Bossa1	4/4

N°	Nom	Mesure
52	Bossa2	4/4
53	Samba1	4/4
54	Samba2	4/4
55	Breaks1	4/4
56	Breaks2	4/4
57	Breaks3	4/4
58	12/8 Grv	12/8
59	Waltz	3/4
60	JzWaltz1	3/4
61	JzWaltz2	3/4
62	CtWaltz1	3/4
63	CtWaltz2	3/4
64	5/4 Grv	5/4
65	Metro3	3/4
66	Metro4	4/4
67	Metro5	5/4
68	Metro	

Réglage du rythme

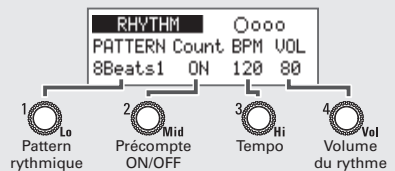

Tournez  Lo -  Vol pour changer les réglages de rythme.





Emploi du looper

Vous pouvez enregistrer votre jeu et créer des phrases mono en boucle d'une durée maximale de 30 secondes.



1. Activez le looper.

- Pressez  .
Pour revenir au mode précédent, pressez  .



2. Enregistrez une phrase.

- Pressez  .
Pour arrêter l'enregistrement, pressez  .
Pour annuler, pressez  .

3. Faites jouer la phrase.

- Pressez  .
Pour arrêter la lecture, pressez  .

4. Ajoutez du son à la boucle.



- Pressez  durant la lecture de la boucle.
Pour mettre fin à cette superposition (et continuer la lecture), pressez  .

À SAVOIR

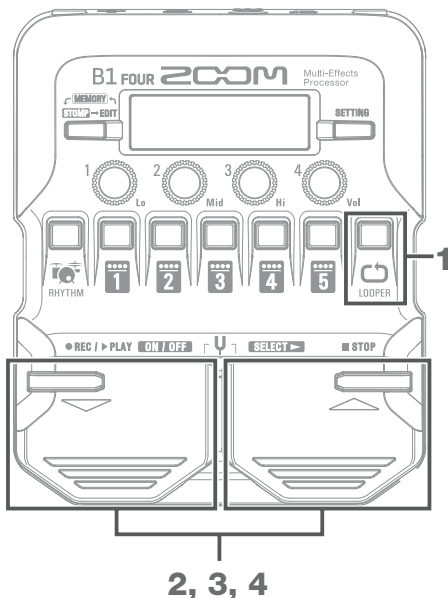
Pour effacer la boucle, vous pouvez presser et maintenir  alors que la lecture de la boucle est à l'arrêt.



Réglage du looper

- Tournez 1  - 4  pour changer les réglages du looper.
- Changer la durée d'enregistrement, la position du looper ou le tempo effacera la boucle enregistrée.
- Le looper peut être placé avant (Pre) ou après (Post) les effets. Avec Pre, le son pris avant l'application des effets peut être bouclé. Ensuite, le son peut être modifié en changeant de mémoire de patch et en modifiant les effets.

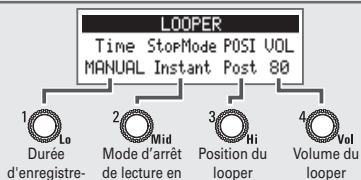

Liste des réglages

Pressez **SETTING**  pour ouvrir l'écran SETTING (réglage).

Pressez **1** – **5** pour ouvrir les réglages suivants, qui correspondent aux icônes.

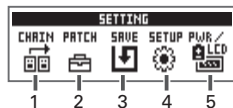





1. CHAIN (réglage de l'ordre d'enchaînement des effets)

Les effets de la mémoire de patch sélectionnée sont affichés dans une liste et peuvent être réordonnés en pressant **1** – **5** pour choisir l'emplacement de départ et la destination.

2. PATCH (changement des noms des mémoires de patch et réglage du volume)







Élément	Explication
CHAR	Changer le caractère sur lequel se trouve le curseur dans le nom de la mémoire de patch.
◀ ▶	Déplacer le curseur dans le nom de la mémoire de patch.
SKIP	Changer le type de caractère sur lequel se trouve le curseur dans le nom de la mémoire de patch.
VALUE	Régler le volume de la mémoire de patch.

3. SAVE (sauvegarde et interversion des mémoires de patch)

Pour sauvegarder une mémoire de patch à la place d'une autre, sélectionnez son numéro avec ,  et **1** – **5**. Ensuite, pressez  et  en même temps.

Pour intervertir deux mémoires de patch, sélectionnez SWAP en tournant  lors de l'exécution de la procédure ci-dessus.

4. SETUP (réglage des fonctions d'utilisation)

Élément	Explication
BPM	Fixer le tempo utilisé pour les effets, les rythmes et le looper.
AUTO SAVE	Cette fonction permet d'enregistrer automatiquement les modifications apportées aux paramètres d'effet lorsqu'elles sont effectuées. Si elle est désactivée (OFF), un écran de confirmation de sauvegarde s'ouvre chaque fois que vous changez de mémoire de patch.
PRESELECT	Cette fonction sert à sélectionner une mémoire de patch non adjacente et à y accéder directement. Sélectionnez la mémoire de patch avec  et  , puis pressez en même temps  et  .
BANK HOLD	Se limiter aux mémoires de patch d'une même banque lors de l'utilisation de  et  pour les changements de mémoire de patch.

5. PWR/LCD (réglages d'alimentation et d'affichage)

Élément	Explication
BATTERY	Indiquer le type des piles utilisées pour obtenir un affichage fidèle de la charge restante.
ECO	L'alimentation peut automatiquement se couper après 10 heures sans utilisation.
BACKLIGHT	Choisir la durée de maintien du rétroéclairage de l'écran.
CONTRAST	Régler le contraste de l'écran.

À SAVOIR

Voir le mode d'emploi pour des informations détaillées sur chaque réglage.

Caractéristiques techniques

Nombre maximal d'effets simultanés		5
Mémoires de patch personnelles		50
Fréquence d'échantillonnage		44,1 kHz
Conversion A/N		24 bit, suréchantillonnage 128 fois
Conversion N/A		24 bit, suréchantillonnage 128 fois
Traitement du signal		32 bit
Écran		Écran LCD à matrice de points 128 × 32
Entrées	INPUT	Prise jack 6,35 mm mono standard Niveau d'entrée nominal : -20 dBu Impédance d'entrée (ligne) : 470 kΩ
	AUX IN	Mini-jack stéréo Niveau d'entrée nominal : -10 dBu Impédance d'entrée (ligne) : 1 kΩ
Sortie	OUTPUT	Prise jack stéréo standard (sortie mixte ligne/casque) Niveau de sortie maximal :
		Ligne +2 dBu (10 kΩ ou plus d'impédance de sortie) Casque 17 mW + 17 mW (charge de 32 Ω)
Rapport S/B en entrée		120 dB
Bruit de fond (bruit résiduel)		-97 dBu
Alimentation		Adaptateur secteur (CC 9 V, 500 mA, pôle négatif au centre) (AD-16 ZOOM) 4 piles AA (environ 18 heures de fonctionnement continu avec des piles alcalines, sans rétroéclairage de l'écran LCD)
USB		USB MIDI, USB micro-B • L'alimentation peut également être fournie par le port USB. • Si vous utilisez un câble conçu uniquement pour l'alimentation, les autres fonctions USB ne peuvent pas être utilisées.
Dimensions externes	B1 FOUR	156 mm (P) × 130 mm (L) × 42 mm (H)
	B1X FOUR	156 mm (P) × 216 mm (L) × 52 mm (H)
Poids	B1 FOUR	340 g (sans les piles)
	B1X FOUR	610 g (sans les piles)

Note : 0 dBu = 0,775 V



ZOOM CORPORATION

4-4-3 Kanda-surugadai, Chiyoda-ku, Tokyo 101-0062 Japan

www.zoom.co.jp