

G6

Multi-Effects Processor

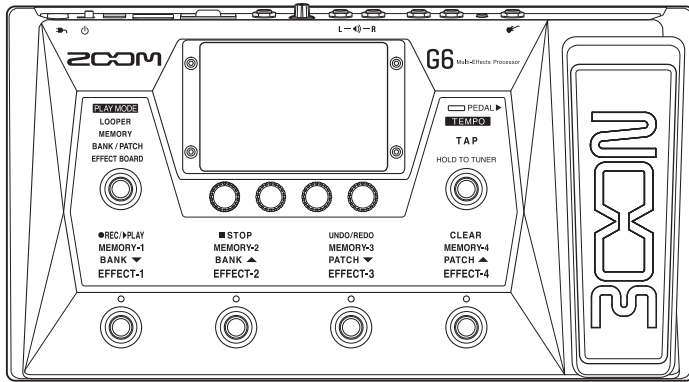

快速入门

使用本设备前请务必阅读安全使用设备及注意事项。



您可以从 ZOOM 网站 (www.zoom.jp/docs/g6) 下载使用说明书。

网站页面中包含 PDF 格式和 ePub 格式的文件。

PDF 格式的文件适合纸质打印或在电脑上浏览。

ePub 格式的文件适合在智能手机或平板电脑上浏览，也可以在电子书阅读器上阅读。

© 2021 ZOOM CORPORATION

未经许可，严禁将本说明书或其中的任何部分进行复制或再次印刷。

本说明书中所提及的产品名称、注册商标和公司名称属于其各所有者。Windows® 是 Microsoft® Corporation 的商标或注册商标。Mac 和 iPadOS 是 Apple Inc. 的商标或注册商标。iOS 是 Cisco Systems, Inc. 的商标或注册商标并经授权使用。本说明书中提及的所有商标和注册商标仅用于功能或特性说明，而非侵犯其各所有者的版权。

请将说明书放置于随手可取之处以便查阅。本手册及产品技术指标如有更新恕不另行通知。

各单元的功能

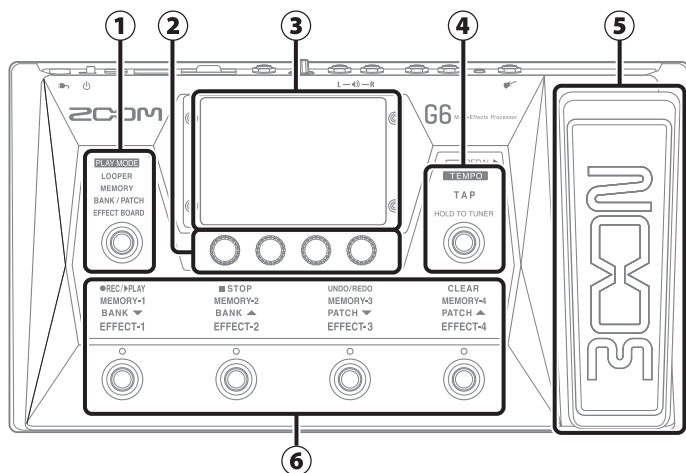

- ① **PLAY MODE 选择单元**
用于选择 G6 的 PLAY MODE，即演绎模式。（所选模式将亮起）
- ② **参数旋钮**
用于调节效果参数及进行各项设置。
- ③ **触摸屏**
您可以通过触摸屏选择和设置音色以及进行 G6 的相关设置。
- ④ **TAP 开关**
用于设置速度以及开启/关闭节拍器。
- ⑤ **表情踏板**
用于调节音量以及演绎哇音效果。
- ⑥ **脚踏开关和其功能指示灯**
用于选择音色和音色库、开启/关闭效果以及操作乐句循环。
可通过脚踏开关进行控制的功能指示灯将亮起。

■ 演绎模式概览

G6 为您提供了四种演绎模式。

PLAY MODE	说明
LOOPER	乐句循环显示于触摸屏中并可通过脚踏开关进行操作。
MEMORY	音色库以及其所包含的音色将显示于触摸屏中；您可以使用脚踏开关选择音色。
BANK / PATCH	音色名称将以较大字符显示于触摸屏中；您可以使用脚踏开关选择音色库和音色。
EFFECT BOARD	音色所应用的效果将显示于触摸屏中；您可以使用脚踏开关开启/关闭音色所应用的各项效果。

设备连接

便携式音频播放器等

请使用音频播放器的音量控制旋钮或按键调节所播放音乐的音量。

吉他

ZOOM BTA-1 或其他专用无线适配器

您可以使用 iOS/iPadOS Handy Guitar Lab 应用软件远程操控 **G6**。

AC 适配器
(ZOOM AD-16)

SD 卡

您不仅可以使用 SD 卡储存乐句循环, 而且可以增加录音时间。

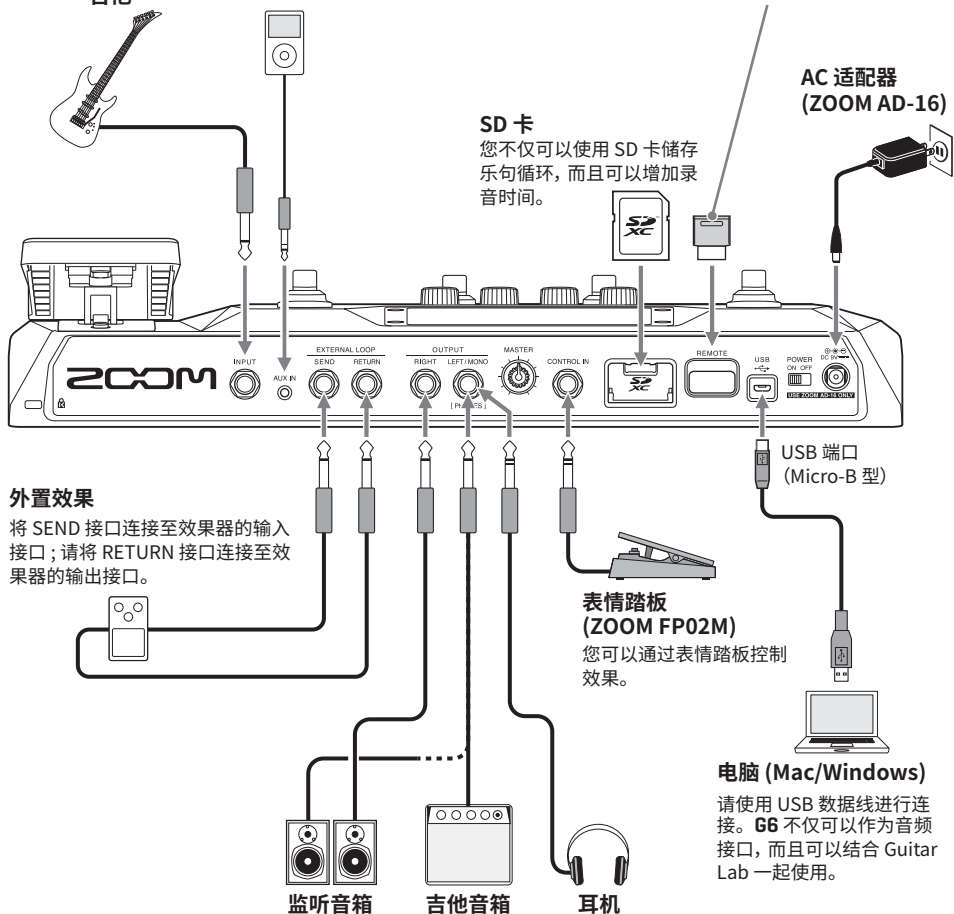

外置效果

将 SEND 接口连接至效果器的输入接口; 请将 RETURN 接口连接至效果器的输出接口。

表情踏板
(ZOOM FP02M)

您可以通过表情踏板控制效果。

电脑 (Mac/Windows)

请使用 USB 数据线进行连接。**G6** 不仅可以作为音频接口, 而且可以结合 Guitar Lab 一起使用。

提示

- 您可以使用电脑并通过 Guitar Lab 应用软件管理音色以及编辑和添加效果。请从 ZOOM 网站 (zoomcorp.com) 下载 Guitar Lab 应用软件。
- 您可以使用 Handy Guitar Lab iOS/iPadOS 应用软件远程操控 **G6**。请从 App Store 下载 Handy Guitar Lab 应用软件。

关于音色 (音色/音色库)

音色

所应用的效果及其排列顺序、开启/关闭状态和相关参数设置都储存于音色中。储存于音色中的效果随之而调用。本设备可以储存 240 个音色。

音色库

4 个音色为一组并储存于音色库中。本设备可以储存 60 个音色库。

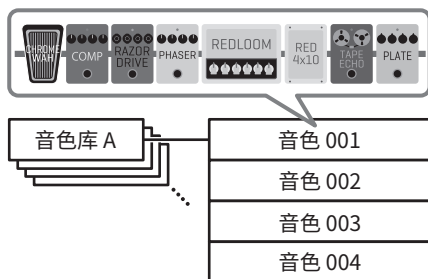

信号流程

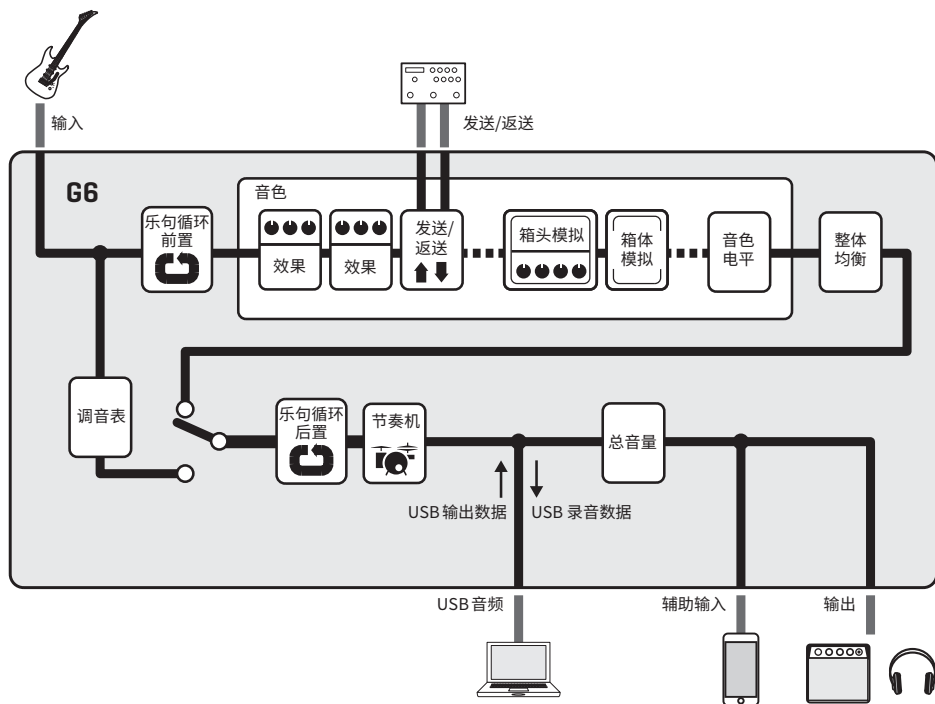

关于触摸屏的操作

所有功能以图标方式显示于菜单界面中，您可以通过触摸方式进行相关操作。

■ 打开菜单界面

当屏幕显示演绎界面时
从工具栏向下滑动。

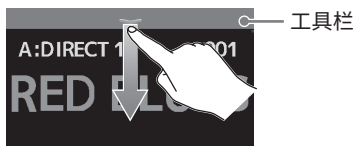

当屏幕显示设置界面时
数次点击 **< BACK**。

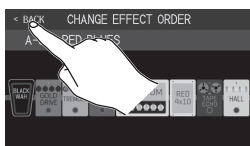

■ 操作菜单界面

当前音色库 当前音色

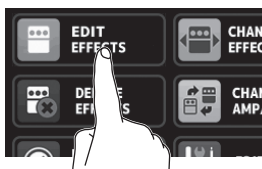
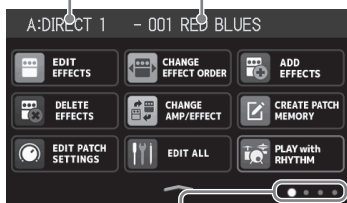

菜单界面包含四个页面。当前页面将高光亮起。

点击图标将选择所对应的功能并进行设置或调节。
您可以点击并拖动图标，从而改变其排列顺序。

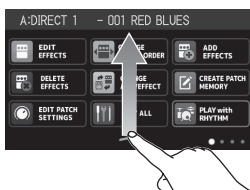
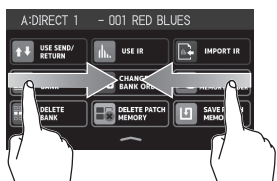

从左向右滑动触摸屏将打开上一页面。 从右向左滑动触摸屏将打开下一页面。

当屏幕显示菜单界面时，从底部工具栏向上滑动触摸屏将返回 PLAY MODE 界面。

■ 关于其他界面

您可以点击和滑动触摸屏进行相关操作。

点击选项将进行选择。

拖放选项将进行移动；上下左右滚动触摸屏可调节参数数值。

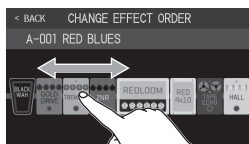
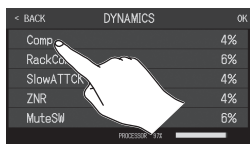

开启电源

1. 请将吉他音箱/监听音箱的音量调节至最低。

2. 请开启  (位于 ON 处)。

G6 电源开启，屏幕将显示显示效果组界面。

3. 请提升吉他音箱/监听音箱的音量。

注意

ECO 模式将默认开启，即设备在未进行操作 10 小时后将自动关闭电源。您同样可以关闭 ECO 模式。

提示

当您开启 **G6** 电源后，设备将进入最近一次关机时的界面状态。

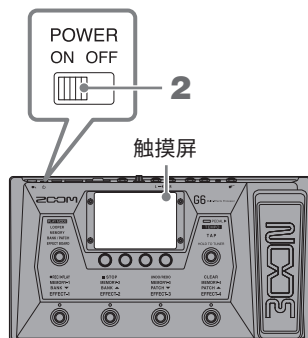



调节总电平和均衡

■ 调节总电平

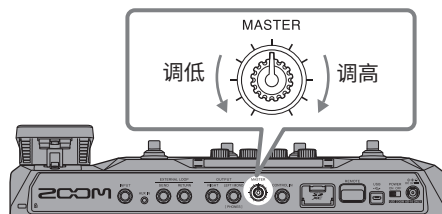
您可以调节 **G6** 的输出音量。



■ 调节总均衡

在 MEMORY、BANK/PATCH 或 EFFECT BOARD 模式中，转动  将打开 OUTPUT EQ 界面。您可以随使用各均衡频段所对应的  调节输出音频的音色。

点击屏幕右上方的  将锁定已调节的设置。

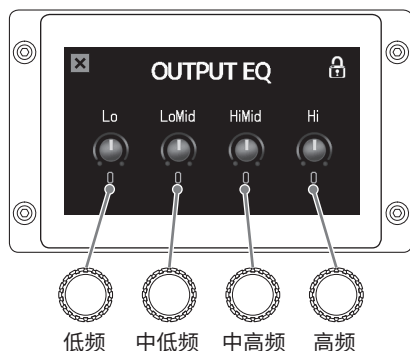

演奏时开启和关闭效果

在 EFFECT BOARD 模式中，音色所使用的效果和音箱模拟将显示于屏幕中，您可以使用脚踏开关进行开启和关闭。

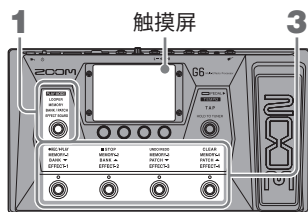

1. 请数次按下 选择 EFFECT BOARD。

G6 进入 EFFECT BOARD 模式。

2. 请点击屏幕右上角的 ，然后点击您想通过脚踏开关进行开启/关闭的效果。

所点击的效果将指定于脚踏开关。

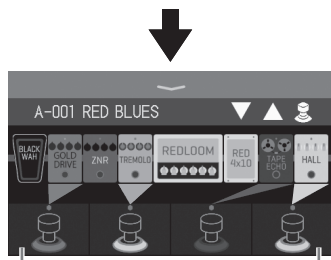

所指定效果的脚踏开关图标的底座将亮起效果所属类别的颜色。

3. 请踩下脚踏开关开启/关闭所指定的效果。

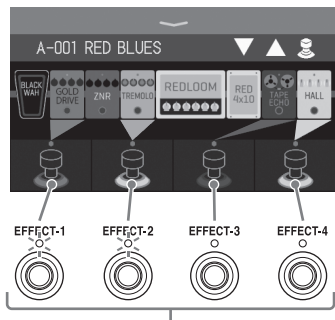

效果开启时，脚踏开关的指示灯将亮起。

注意

- 所选效果将忽略您所点击的先后顺序，而根据其在效果链中的排列顺序从左至右依次指定于各脚踏开关。
- 当所有脚踏开关都已指定效果，点击其他效果将无法进行指定。
- 点击已指定效果的脚踏开关图标将取消所指定的效果。

提示

您同样可以通过触摸屏执行以下操作。

选择上一音色。

选择下一音色。

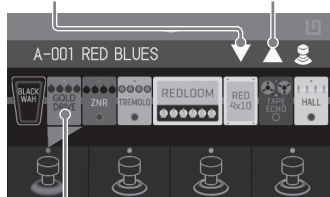

请点击您想调节的效果并打开 EDIT EFFECTS 界面。

在演奏时切换音色库和音色

在 BANK/PATCH 模式中，音色名称将显示于屏幕中。您不仅可以通过操作触摸屏切换音色，而且可以使用脚踏开关切换音色库和音色。

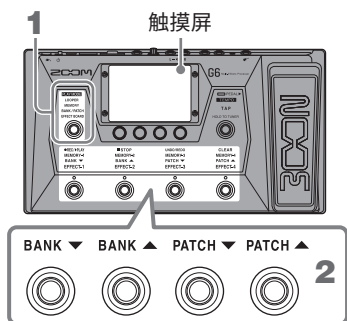

1. 请数次按下 选择 **BANK / PATCH**。

G6 进入 BANK/PATCH 模式。

2. 请向上或向下滑动触摸屏选择音色。

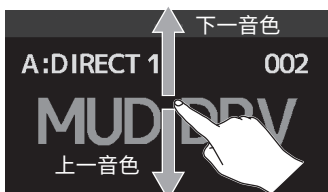

您同样可以使用脚踏开关选择音色库和音色。

演奏时切换同一音色库中的音色

在 MEMORY 模式中，当前音色库中的四个音色将显示于屏幕中。您可以通过一键操作选择任一音色。

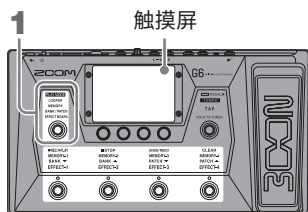

1. 请数次按下 选择 **MEMORY**。

G6 进入 MEMORY 模式。

2. 请选择音色库和音色。

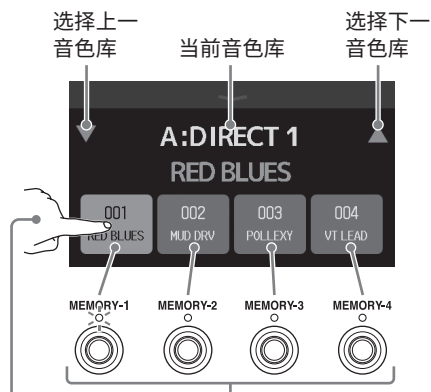

您不仅可以直接点击音色图标选择音色，而且可以踩下音色所对应的脚踏开关选择音色。（所选的音色图标将反色显示；该音色所对应的脚踏开关的指示灯也将亮起。）





演奏时使用乐句循环

您不仅可以录制所演奏的乐句，而且创建时长 45 秒钟的立体声演绎。

1. 请数次按下 选择 LOOPER。

G6 进入 LOOPER 模式。

2. 您可以操作乐句循环功能。

	停止时踩下 开始录音。如果已录制有乐句，踩下脚踏开关将播放所录制的乐句。
	录音时踩下 录音停止并开始循环播放已录制的乐句。
	播放时踩下 开始叠加录音（录音将叠加于所播放的乐句）。
	录音时踩下 取消录音。
	播放时踩下 停止播放。
	删除最近一次叠加录音（UNDO）。 再次踩下将恢复已删除的叠加录音（REDO）。
	删除乐句。

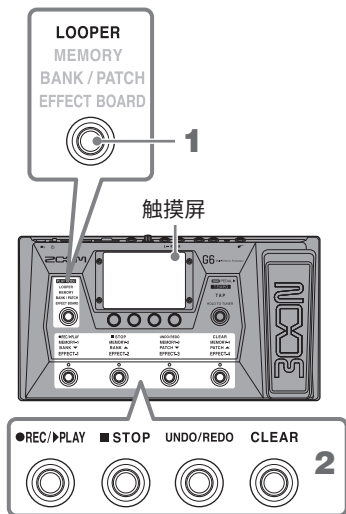

显示乐句循环各项操作状态。

- READY: 未录制乐句
- REC: 录音中
- PLAY: 播放中
- STOP: 停止播放
- CLEAR: 乐句已清除
- OVERDUB: 叠加录音中
- UNDO: 最近一次叠加录音已删除
- REDO: 经由 UNDO 操作所删除的叠加录音已恢复



点击该图标可以打开乐句循环设置界面。

您可以设置单声道/立体声、乐句停止方式和乐句位置。

调节乐句循环的音量。

设置录音时间。

- MANUAL: 踩下  将停止录音。

- J ×1-64: 以四分音符为单位设置录音时间。

提示

如果您想录制更长时间的乐句演奏以及储存所录制的乐句，请使用 SD 卡。不仅如此，您还可以在演奏中调用储存于 SD 卡中的乐句并进行播放和叠加录音。

开启/关闭效果和参数调节

■ 开启/关闭效果

1. 请点击菜单界面中的  EDIT ALL 图标。

屏幕显示 EDIT ALL 界面。

2. 点击效果图标上方的指示灯将开启/关闭该效果。

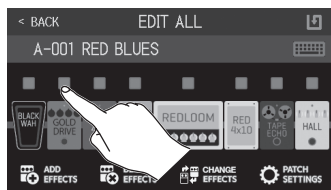

开启时，指示灯将亮起红色；关闭时，指示灯将熄灭。

■ 调节效果

1. 请点击菜单界面中的  EDIT EFFECTS 图标。

屏幕显示 EDIT EFFECTS 界面。

2. 请点击您想调节的效果。

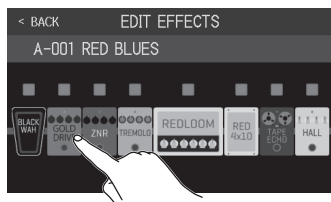

屏幕显示参数编辑界面。

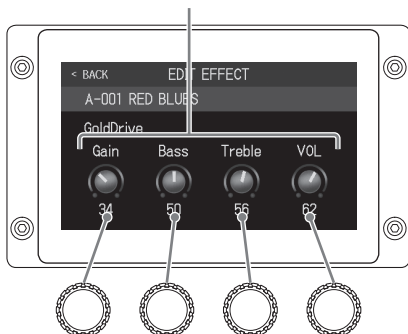

3. 请转动  调节其所对应的效果参数。
可调节参数及其当前设置



注意

- 当您将 AUTOSAVE 功能设置为 ON 时，音色在编辑后将自动进行储存。（自动储存功能默认为开启。）
- 在 EDIT EFFECTS 界面中以较大图形（占用两个普通效果的位置）显示的效果称为“大效果”。



由于大效果包含更多参数，因此其 EDIT EFFECT 界面有两个页面。请点击屏幕底部的  或  切换页面。

提示

关于各效果的详细信息，请参阅 Guitar Lab。

■ 改变效果顺序

1. 请点击菜单界面中的  图标。

屏幕显示 CHANGE EFFECT ORDER 界面。

2. 请点击效果并将其拖放至所需位置。

所选效果的位置将改变。

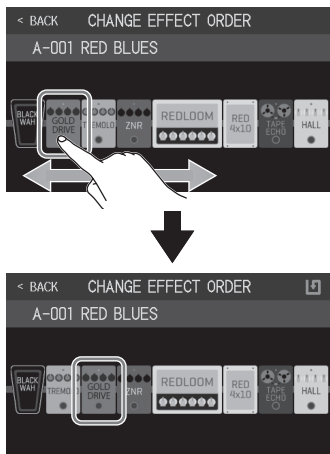

■ 添加效果

1. 请点击菜单界面中的  图标。

屏幕显示 ADD EFFECTS 界面。

2. 请点击  并将其拖放至您想添加效果的位置。

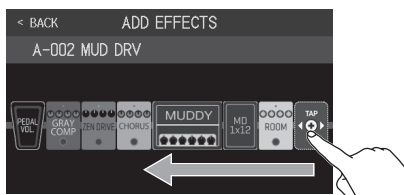

注意

如果可使用效果的数量已达上限,  将不会显示。

3. 请点击 。

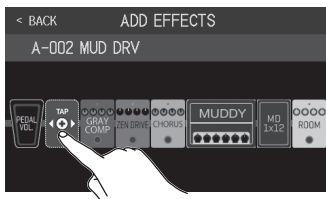

4. 请点击并选择效果类别。

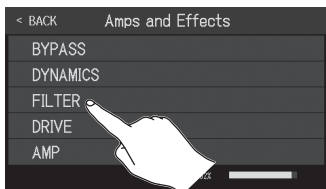

5. 请点击您想选择效果并点击 OK。

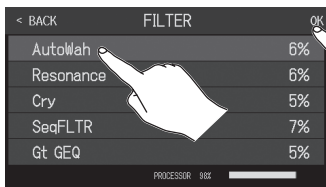

所选效果将添加至效果链中。

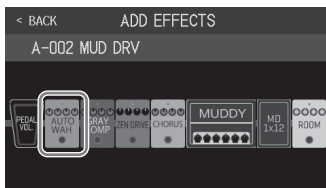

注意

G6 为您提供 9 种可任意组合的效果。然而，如果信号处理性能超出其既定范围，屏幕将显示“PROCESS OVERFLOW”警告信息且效果将直通所经过的信号。此时，请改变或移除产生此类问题的效果。您可以查看所选效果类别和效果的信号处理状态。

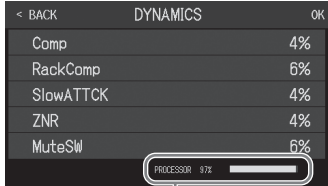

信号处理状态

■ 删除效果

1. 请点击菜单界面中的图标。



屏幕显示 DELETE EFFECTS 界面。

2. 请点击效果图标上的

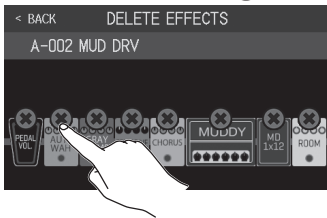

该效果将删除。

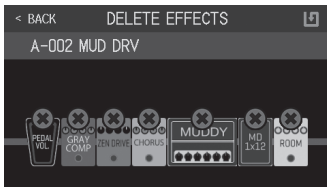

■ 改变效果

1. 请点击菜单界面中的图标。



屏幕显示 CHANGE AMP/EFFECTS 界面。

2. 请点击您想改变的效果图标。

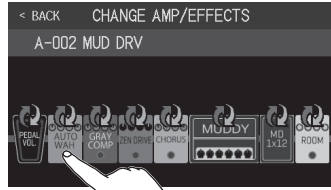

3. 请点击并选择新的效果，然后点击 OK。

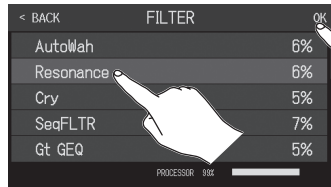

效果将改变。

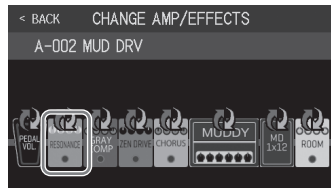

提示

- 如果所需选择的效果位于另一效果类别中，请先点击 BACK，然后选择效果类别及其中的效果。
- 关于各效果的详细信息，请参阅 Guitar Lab。

使用调音表

您可以使用调音表为吉他调音。

1. 请点击菜单界面中的  图标

并踩住 。

屏幕显示调音台界面。

2. 请弹奏开放琴弦并为其调音。

点击该图标将进行静音调音。



调音表类型和准音将显示于屏幕中。点击触摸屏将打开调音表设置界面并进行相关设置。

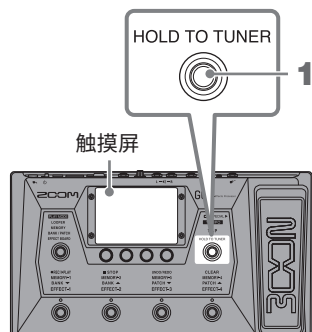



- 屏幕界面将显示最接近准音的音名及其音准偏差。
- 音调调节至准音时，左右指示灯将亮起绿色。
- 左右滑动屏幕将显示其他类型的调音表界面。

使用表情踏板

如果您将 PEDAL 效果类别中的效果应用于音色，该效果可以通过表情踏板进行控制。

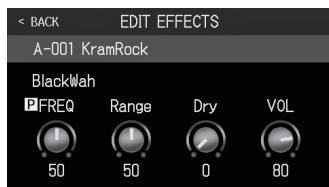
使用脚尖用力踩下表情踏板的前端将开启/关闭表情踏板效果。(表情踏板效果开启时，其指示灯将亮起。)



如果您想查看可通过表情踏板进行调节的参数，请点击菜单界面中的  图标打开 EDIT EFFECTS 界面，然后请点击 PEDAL 效果。

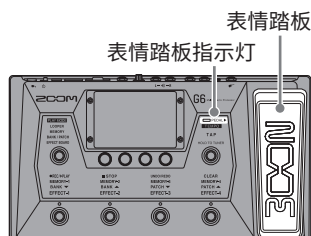

提示

连接外置表情踏板时，您可以应用 PEDAL 效果分类中的两种效果。

使用节奏机

您可以和内置节奏机一起演奏。



1. 请点击菜单界面中的 图标。

屏幕显示 PLAY with RHYTHM 界面。

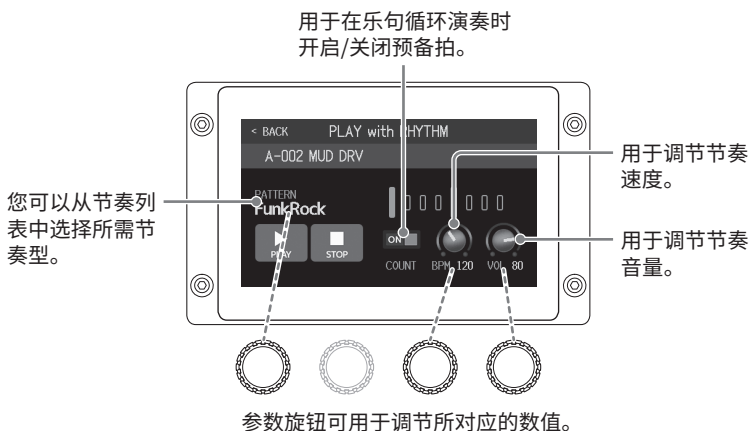
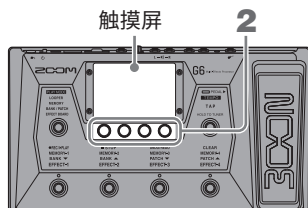
2. 请在 PLAY with RHYTHM 界面设置节奏。



3. 请开启/停止节奏播放。

- 开启播放：请点击 
- 停止播放：请点击 

■ 节奏型

编号	节奏型	拍号
1	GUIDE	4/4
2	8Beats1	4/4
3	8Beats2	4/4
4	8Beats3	4/4
5	16Beats1	4/4
6	16Beats2	4/4
7	16Beats3	4/4
8	Rock1	4/4
9	Rock2	4/4
10	Rock3	4/4
11	ROCKABLY	4/4
12	R'n'R	4/4
13	HardRock	4/4
14	HeavyMtl	4/4
15	MtlCore	4/4
16	Punk	4/4
17	FastPunk	4/4

编号	节奏型	拍号
18	Emo	4/4
19	TomTomBt	4/4
20	Funk1	4/4
21	Funk2	4/4
22	FunkRock	4/4
23	JazzFunk	4/4
24	R&B1	4/4
25	R&B2	4/4
26	70's Soul	4/4
27	90's Soul	4/4
28	Motown	4/4
29	HipHop	4/4
30	Disco	4/4
31	Pop	4/4
32	PopRock	4/4
33	IndiePop	4/4
34	EuroPop	4/4

编号	节奏型	拍号
35	NewWave	4/4
36	OneDrop	4/4
37	Steppers	4/4
38	Rockers	4/4
39	Ska	4/4
40	2nd Line	4/4
41	Country	4/4
42	Shuffle1	4/4
43	Shuffle2	4/4
44	Blues1	4/4
45	Blues2	4/4
46	Jazz1	4/4
47	Jazz2	4/4
48	Fusion	4/4
49	Swing1	4/4
50	Swing2	4/4
51	Bossa1	4/4

编号	节奏型	拍号
52	Bossa2	4/4
53	Samba1	4/4
54	Samba2	4/4
55	Breaks1	4/4
56	Breaks2	4/4
57	Breaks3	4/4
58	12/8 Grv	12/8
59	Waltz	3/4
60	JzWaltz1	3/4
61	JzWaltz2	3/4
62	CtWaltz1	3/4
63	CtWaltz2	3/4
64	5/4 Grv	5/4
65	Metro3	3/4
66	Metro4	4/4
67	Metro5	5/4
68	Metro	

设置列表

菜单界面中可点击图标所对应的功能列表如下所示：

图标	说明
EDIT EFFECTS	调节效果参数。
CHANGE EFFECT ORDER	改变应用于音色的效果的排列顺序。
ADD EFFECTS	为音色添加效果。
DELETE EFFECTS	删除音色所使用的效果。
CHANGE AMP/EFFECT	改变应用于音色的效果和音箱模拟。
CREATE PATCH MEMORY	创建音色。
EDIT PATCH SETTINGS	设置音色名称和电平。
EDIT ALL	编辑所有音色设置。
PLAY with RHYTHM	使用节奏机功能。
USE SEND/RETURN	设置发送/发送回路连接。
USE IR	使用脉冲响应 (IR) 文件。
IMPORT IR	载入脉冲响应 (IR) 数据。
CREATE BANK	创建音色库。
CHANGE BANK ORDER	改变音色库的顺序。
CHANGE PATCH MEMORY ORDER	改变音色的顺序。
DELETE BANK	删除音色库。
DELETE PATCH MEMORY	删除音色。
SAVE PATCH MEMORY	储存音色。
SET SYSTEM SETTINGS	查看及改变系统设置。
SET TEMPO	设置应用于效果、节奏机和乐句循环的速度。
SET USB AUDIO	进行 USB 音频设置。
SET AUTO SAVE	开启/关闭自动储存功能。
SET POWER/DISPLAY	调节屏幕亮度以及开启/关闭 ECO 模式。
SET PEDAL	进行表情踏板相关设置。
SET TUNER	进行调音表相关设置。
USE TUNER	使用调音表。
SET OUTPUT EQ	调节输出音频的音色。
PLAY MODE BANK/PATCH	以较大字符显示通过屏幕进行选择的音色名称。
PLAY MODE EFFECT BOARD	显示音色所应用的效果。
PLAY MODE MEMORY	通过脚踏开关选择音色库中的四个音色。
PLAY MODE LOOPER	使用乐句循环。
SET PRESELECT	开启/关闭预选择功能。

关于所有功能的详细信息，请参阅使用说明书。

电源规格

电源	AC 适配器 (ZOOM AD-16) : DC 9 V/500 mA (中央负极)
额定电流	AC 适配器操作 (9 V) : 394.3 mA 二

ZOOM[®]

ZOOM CORPORATION

4-4-3 Kanda-surugadai, Chiyoda-ku, Tokyo 101-0062 Japan
zoomcorp.com