

G11

Multi-Effects Processor
プリセット Ver. 2.00

パッチメモリーリスト

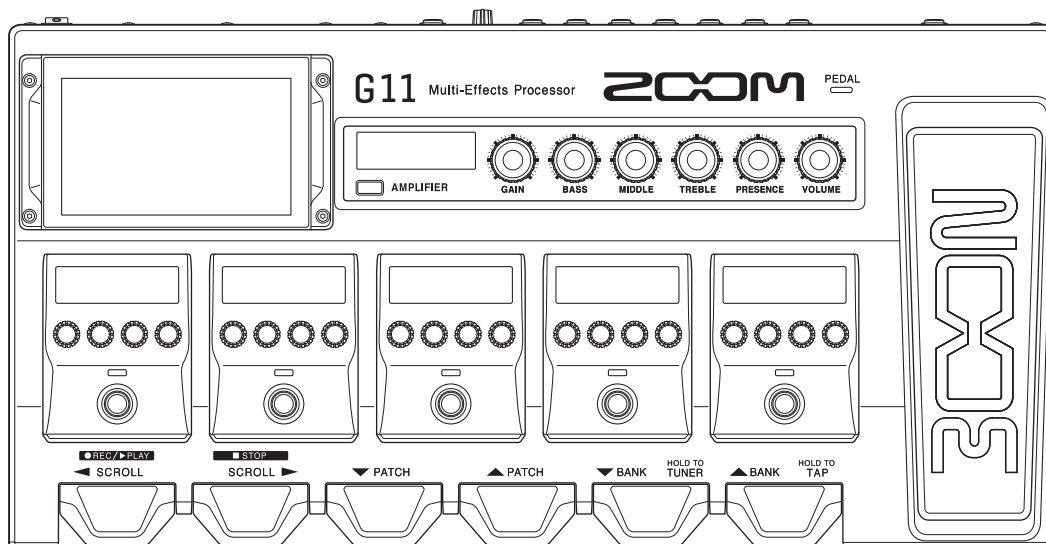

© 2021 ZOOM CORPORATION

本マニュアルの一部または全部を無断で複製／転載することを禁じます。
文中の製品名、登録商標、会社名は、それぞれの会社に帰属します。文中のすべての商標および登録商標は、それらの識別のみを目的として記載されており、各所有者の著作権を侵害する意図はありません。

このドキュメントは白黒端末では正しく表示できません。

G11 プリセットパッチメモリー Version 2.00 について

プリセットパッチメモリー Version 2.00 では、P.A システムを使用したライブ演奏に適した新規プリセットパッチメモリーをギター用に 100 パッチ、アコースティックを含むベース用に 100 パッチ追加しました。G11 ファームウェアアップデート (Ver. 2.00) で新たに追加されたアンプとプリセット IR やベースエフェクトなども使用しています。オーソドックスなアンプサウンドを先頭に伝説的なギタリストやベーシストの再現、音楽ジャンル、特徴的なエフェクトなど明確なコンセプトでバンク分けしており、お好みの設定が探しやすくなっています。

新しくなった G11 のサウンドをお楽しみください。

プリセットパッチメモリー 新旧対応表

Version 1.00

001 ~ 060	G11 プリセットパッチメモリー Version 1.00 (for PA System)
061 ~ 100	G11 プリセットパッチメモリー Version 1.00 (for Guitar Amp)
101 ~ 240	EMPTY



Version 2.00

001 ~ 060	G11 プリセットパッチメモリー Version 1.00 (for PA System)
061 ~ 100	G11 プリセットパッチメモリー Version 1.00 (for PA System)
101 ~ 240	EMPTY
241 ~ 340	Guitar 用 追加プリセットパッチメモリー (for PA System)
341 ~ 440	Bass 用 追加プリセットパッチメモリー (for PA System)
441 ~ 500	EMPTY

001 ~ 060 : G11 プリセットパッチメモリー Version 1.00 (for PA System)

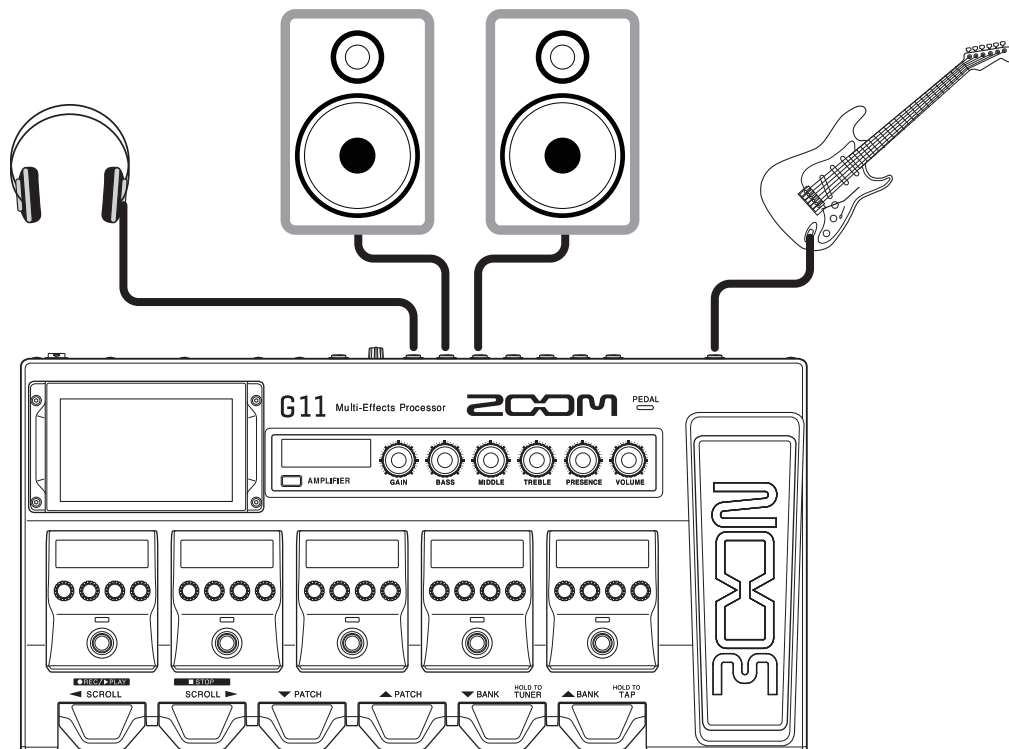
001 ~ 060 のプリセットパッチメモリーは、PA システムに接続した時に最適な音色が得られます。



ギターアンプに接続する場合は、プリセットパッチメモリーの CABINET ( や  のアイコン) と IR  を OFF にして、接続したギターアンプの EQ をお好みに合わせて調節してください。

ギターから入力されるノイズが多い時は、ノイズリダクション  やノイズゲート  をご使用ください。

BANK A : DIRECT 1

001 : KramRock

リードにもバッキングにも使えるハイゲインサウンド。

LEVEL 63

ZNR DETCT:GTRIN Depth:85 THRSH:30 Decay:0	BLACK WAH FREQ:50 Range:50 Dry:0 VOL:80	WAVE SHAPER Gain:8 Shape:12 Comp:61 VOL:97	KRAMPUS GAIN:47 BASS:47 MIDDLE:61 TREBLE:51 PRESENCE:63 VOLUME:56	IR LO:50 HI:50 BAL:100 VOL:-18.0	PARAMETRIC EQ FREQ:6.3K Q:1.2 Gain:4.5 VOL:84	CHURCH PreD:116 Decay:28 Mix:24 Tail:OFF
--	--	---	--	---	--	---

002 : DBL Pollex

ダブルリングで厚みを加えたドライブサウンド。

LEVEL 85

ZNR DETCT:EFXIN Depth:100 THRSH:30 Decay:0	PEDAL VOL. VOL:100 Min:0 Max:100 Curve:A	POLLEX GAIN:50 BASS:39 MIDDLE:50 TREBLE:58 PRESENCE:77 VOLUME:49	IR LO:58 HI:50 BAL:100 VOL:-15.3	GEMINOS Tight:50 Mode:ST-2 Wet:75 Dry:75	ROOM PreD:36 Decay:10 Mix:60 Tail:OFF
---	---	---	---	---	--

003 : CLNLoom

オクターブ上を重ねた美しいクリーンサウンド。

LEVEL 74

PARAMETRIC EQ FREQ:100 Q:0.6 Gain:-2.5 VOL:80	REDLOOM GAIN:33 BASS:64 MIDDLE:44 TREBLE:49 PRESENCE:73 VOLUME:75	IR LO:77 HI:58 BAL:100 VOL:-17.0	POLY SHIFT Shift:12 Tone:70 Rate:30 Tone:7 Mix:51	STEREO CHORUS Depth:80 Rate:30 Tone:7 Mix:51	PEDAL VOL. VOL:100 Min:0 Max:100 Curve:B	PINGPONG DELAY Time:560 F.B:13 Tail:OFF	CHURCH PreD:96 Decay:49 Mix:36 Tail:ON
--	--	---	---	---	---	---	---

004 : SoloVelv

太く滑らかなリードトーン。

LEVEL 76

ZNR DETCT:EFXIN Depth:100 THRSH:42 Decay:0	BLACK WAH FREQ:40 Range:50 Dry:0 VOL:81	TS DRIVE Gain:0 Boost:OFF Tone:54 VOL:67	VELVET GAIN:55 BASS:61 MIDDLE:53 TREBLE:48 PRESENCE:62 VOLUME:54	IR LO:55 HI:55 BAL:100 VOL:-15.4	TAPE ECHO Time:414 F.B:48 Mix:46 Tail:ON	PLATE PreD:1 Decay:37 Mix:16 Tail:ON
---	--	---	---	---	---	---

BANK B : DIRECT 2

005 : SwellVibe

サステインにピブラートがかかるクリーンサウンド。

PEDAL VOL. VOL:100 Min:0 Max:100 Curve:A	SWELL VIBE Depth:42 Speed:61 Rise:40 Vol:80	MUDDY GAIN:30 BASS:38 MIDDLE:50 TREBLE:45 PRESENCE:67 VOLUME:40	IR LO:50 HI:50 BAL:100 VOL:-18.0	LMT-76 Input:22 Ratio:4:1 REL:39 Output:46	ANALOG DELAY Time:360 F.B:27 Mix:49 Tail:OFF	CHURCH PreD:7 Decay:49 Mix:38 Tail:OFF	LEVEL 100
---	--	--	---	---	---	---	---------------------

006 : RazorPrnc

過激なフェイズアウトサウンド。

PEDAL VOL. VOL:100 Min:0 Max:100 Curve:A	NOISE GATE DETECT:EFXIN Depth:100 THRS:94 Decay:0	AUTO WAH Mode:UP Sense:7 RESO:6 VOL:80	RAZOR DRIVE Gain:71 Edge:17 Lo:0 VOL:39	FD B-MAN GAIN:27 BASS:62 MIDDLE:49 TREBLE:38 PRESENCE:57 VOLUME:63 INPUT:BRIGHT	IR LO:60 HI:61 BAL:100 VOL:-16.1	POLY SHIFT Shift:-12 Tone:90 Wet:36 Dry:80	VINTAGE FLANGER PreD:4 Depth:62 Rate:3 RESO:3	ROOM PreD:1 Decay:10 Mix:60 Tail:OFF	LEVEL 58
---	--	---	--	---	---	---	--	---	--------------------

007 : MS RoomMic

ルームマイクの IR で空気感を演出したリアルなサウンド。

PEDAL VOL. VOL:100 Min:0 Max:100 Curve:A	ZNR DETECT:GTRIN Depth:80 THRS:44 Decay:0	MS1959 Gain:34 BASS:40 MIDDLE:66 TREBLE:56 PRESENCE:47 VOLUME:57 INPUT2:OFF	IR LO:48 HI:52 BAL:100 VOL:-18.0	IR LO:18 HI:43 BAL:4 VOL:-0.9	LMT-76 Input:31 Ratio:4:1 REL:20 Output:42	ANALOG DELAY Time:330 F.B:15 Mix:24 Tail:OFF	ROOM PreD:44 Decay:10 Mix:60 Tail:OFF	LEVEL 108
---	--	---	---	--	---	---	--	---------------------

008 : 7HVN-DST

多弦ギターに合うタイトなジェントサウンド。

NOISE GATE DETECT:GTRIN Depth:100 THRS:60 Decay:0	TS DRIVE Gain:0 Tone:75 VOL:72	PARAMETRIC EQ FREQ:1.6K Q:16.0 Gain:6.0 VOL:80	7 HEAVEN GAIN:25 BASS:61 MIDDLE:33 TREBLE:64 PRESENCE:70 VOLUME:48	IR LO:52 HI:54 BAL:100 VOL:-16.9	PARAMETRIC EQ FREQ:8.0K Q:0.6 Gain:1.0 VOL:80	KICK FLANGER PreD:4 Depth:61 Rate:41 ON/OFF:UnLATCH RESO:73 Mix:67 RST-F:50 LFO:RESET	DELAY Time:380 F.B:17 Mix:40 Tail:ON	PEDAL VOL. VOL:100 Min:0 Max:100 Curve:A	LEVEL 100
--	--	---	---	---	--	--	---	---	---------------------

BANK C : DIRECT 3

009 : SyncDLY

タイムの異なるディレイを組み合わせたサウンド。

VOL:100 Min:0 Max:100 Curve:A	DETCT: EFXIN Depth:100 THRSH:30 Decay:0	Comp:50 Lo:50 Hi:50 VOL:76 Decay:0	GAIN:25 BASS:55 MIDDLE:44 TREBLE:51 PRESENCE:51 VOLUME:80 CUT:78 SPEED:0	LO:53 HI:48 BAL:100 VOL:-16.5	LO:61 HI:55 BAL:3 VOL:0.0	Time: J F.B:38 Mix:57 Tail:OFF	Time: J F.B:36 Mix:26 Tail:OFF	PreD:21 Decay:34 Mix:35 Tail:OFF
--	--	--	---	--	------------------------------------	---	---	---

010 : Red Hot

クリアでモダンなブルースサウンド。

DETCT: EFXIN Depth:60 THRSH:30 Decay:0	VOL:100 Min:0 Max:100 Curve:B	GAIN:56 BASS:52 MIDDLE:37 TREBLE:50 PRESENCE:53 VOLUME:49	LO:35 HI:62 BAL:100 VOL:-16.0	Tight:50 Mode:ST-2 Wet:70 Dry:70	PreD:49 Decay:13 Mix:49 Tail:ON
---	--	--	--	---	--

011 : MudBlues

クラシックなブルースに最適なクランチサウンド。

DETCT: GTRIN Depth:75 THRSH:20 Decay:0	FREQ:50 Range:50 Dry:0 VOL:80	Gain:34 Bass:5 Treb:3 VOL:66	GAIN:73 BASS:77 MIDDLE:69 TREBLE:40 PRESENCE:52 VOLUME:45	LO:48 HI:60 BAL:100 VOL:-16.5	Wave:TUBE Depth:70 Rate:55 VOL:64	MOD:ON Time:314 F.B:33 Mix:25	PreD:1 Decay:13 Mix:26 Tail:OFF	PreD:78 Decay:43 Mix:30 Tail:ON
---	--	---------------------------------------	--	--	--	--	--	--

012 : OctDown

1 オクターブ下を重ねたドライブサウンド。

DETCT: EFXIN Depth:100 THRSH:30 Decay:0	VOL:100 Min:0 Max:100 Curve:A	Comp:77 Lo:50 Hi:76 VOL:79	Time:560 Lo:50 F.B:8 Mix:40 Tail:OFF	GAIN:36 BASS:50 MIDDLE:66 TREBLE:54 PRESENCE:63 VOLUME:68	LO:39 HI:66 BAL:100 VOL:-16.0	Shift:-12 Tone:58 Wet:67 Dry:79	PreD:9 Decay:45 Mix:24 Tail:OFF
--	--	-------------------------------------	--	--	--	--	--

BANK D : DIRECT 4

013 : TransAC

透明感のあるアコースティックギターサウンド。

LEVEL: 29

ZNR	GUITAR GEQ	Aco Sim.	LMT-76	REDLOOM	PEDAL VOL.	CHORUS	DELAY	PLATE
DETCT: 160 EFXIN 400 Depth:50 THRSH:30 Decay:0	160:-1.0 400:0.0 800:2.0 3.2k:0.0 6.4k:2.0 12k:2.5 VOL:80 CH SEL:LATCH	Top:80 Body:94 Tone:86 VOL:61	Input:40 Ratio:4:1 REL:20 Output:54	GAIN:32 BASS:48 MIDDLE:52 TREBLE:53 PRESENCE:52 VOLUME:83	VOL:100 Min:0 Max:100 Curve:A	Depth:40 Rate:25 Tone:6 Mix:13	Time:463 F.B:25 Mix:22 Tail:ON	PreD:9 Decay:33 Mix:29 Tail:OFF

014 : UK Combo

IRを使用してリアルな質感を追求したクランチサウンド。

LEVEL: 100

PEDAL VOL.	ZNR	TS DRIVE	TAPE ECHO	UK30A	IR	LMT-76	ROOM
VOL:100 Min:0 Max:100 Curve:A	DETCT:EFXIN Depth:70 THRSH:30 Decay:0	Gain:15 Boost:OFF Tone:38 VOL:82	Time:600 F.B:10 Mix:11 Tail:OFF	GAIN:30 BASS:49 MIDDLE:50 TREBLE:38 PRESENCE:50 VOLUME:50 CUT:78 SPEED:0	LO:50 HI:50 BAL:100 VOL:-17.8	Input:31 Ratio:4:1 REL:20 Output:38	PreD:5 Decay:10 Mix:63 Tail:OFF

015 : PugetPsy

入力に応じて歪み方が劇的に変化するドライブサウンド。

LEVEL: 89

ZNR	BLACK WAH	WAVE SHAPER	THE VIBE	HW100	TAPE ECHO	IR	GUITAR GEQ 7
DETCT: 100 EFXIN 200 Depth:100 THRSH:50 Decay:0	FREQ:50 Range:50 Dry:0 VOL:80	Gain:50 Shape:100 Comp:0 VOL:27	Speed:19 Depth:28 Mode:CHORS VOL:70	GAIN:100 BASS:65 MIDDLE:42 TREBLE:60 PRESENCE:66 VOLUME:27 INPUT:BRILL	Time:548 F.B:45 Mix:44 Tail:ON	LO:44 HI:60 BAL:65 VOL:-14.3	100:0.5 200:0.0 400:0.5 800:-2.0 1.6k:0.5 3.2k:0.5 6.4k:5.5 VOL:80

016 : AMB PAD

巨大な残響を作り出すアンビエントサウンド。

LEVEL: 107

PEDAL VOL.	BLACK OPT	FD DLXR	IR	SLOW ATTACK DELAY	PARTICLE-R	AMBIENCE	CHURCH
VOL:100 Min:0 Max:100 Curve:A	Comp:50 Lo:50 Hi:50 VOL:76	GAIN:21 BASS:37 MIDDLE:47 TREBLE:64 PRESENCE:76 VOLUME:100 INPUT:NORMAL SPEED:0	LO:51 HI:66 BAL:100 VOL:-16.8	Swell:9 Time:J F.B:71 Mix:64	Mode:STBL Decay:75 Mix:60 Tail:OFF	PreD:29 Decay:70 Mix:50 Tail:OFF	PreD:96 Decay:49 Mix:46 Tail:OFF

BANK E : DIRECT 5

017 : FunkyWah

リズムプレイに適したオートワウサウンド。

DETCT: ZNR	VOL:100	Mode:UP	Boost:15	Color:8	STG	GAIN:26	LO:65	Time: J	PreD:75
EFXIN: Min:0	Min:0	Sense:9	Color:2	Depth:69		BASS:51	HI:57	F.B:30	Decay:30
Depth:100	Max:100	RESO:8	Tone:36	Rate:12		MIDDLE:50	BAL:100	Mix:30	Mix:25
THRSH:30	Curve:A	VOL:80	VOL:45	RESO:50		TREBLE:59	VOL:-17.1	Tail:ON	Tail:ON
Decay:0						PRESENCE:40			
						VOLUME:68			
						INPUT:30			

018 : CntryCLN

コンプレッションの効いたカントリー向けのクリーンサウンド。

DETCT:GTRIN	SUSTN:100	GAIN:32	LO:49	Input:40	VOL:100	Time:94	PreD:1
Depth:75	Lo:60	BASS:37	HI:60	Ratio:4:1	Min:0	F.B:17	Decay:20
THRSH:70	Hi:68	MIDDLE:63	BAL:100	REL:20	Max:100	Mix:38	Mix:27
Decay:0	VOL:28	TREBLE:58	VOL:-17.5	Output:53	Curve:A	Tail:OFF	Tail:OFF
		PRESENCE:71					
		VOLUME:59					
		BRIGHT:OFF					
		SPEED:0					

019 : Unchain

フランジャーを使用したハードロックに最適なハイゲインサウンド。

DETCT:GTRIN	Gain:40	PreD:23	GAIN:77	LO:42	Time:371	VOL:100
Depth:100	Bass:50	Depth:42	BASS:78	HI:64	F.B:41	Min:0
THRSH:70	Treble:61	Rate:13	MIDDLE:47	BAL:100	Mix:47	Max:100
Decay:35	VOL:43	RESO:1	TREBLE:63	VOL:-16.0	Tail:OFF	Curve:A
			PRESENCE:63			
			VOLUME:70			

020 : OctUpRazor

クラシックなロックに最適なオクターブファズサウンド。

Gain:29	Boost:26	FREQ:17	GAIN:65	LO:77	Speed:17	DETCT:GTRIN	PreD:44
Edge:56	Color:2	Range:89	BASS:67	HI:56	Depth:60	Depth:53	Decay:54
Lo:68	Tone:50	Dry:10	MIDDLE:52	BAL:100	Mode:CHORS	THRSH:32	Mix:22
VOL:57	VOL:55	VOL:100	TREBLE:57	VOL:-18.4	VOL:71	Decay:45	Tail:ON
			PRESENCE:56				
			VOLUME:64				

BANK F : DIRECT 6

021 : KramDrive

ミッドレンジが豊かなハイゲインリードトーン。

ZNR DETCT:EFXIN Depth:100 THRSH:42 Decay:0	TS DRIVE Gain:0 Boost:OFF Tone:65 VOL:74	KRAMPUS GAIN:29 BASS:27 MIDDLE:81 TREBLE:43 PRESENCE:56 VOLUME:64	IR LO:38 HI:62 BAL:100 VOL:-16.7	GUITAR GEQ 160:-1.0 400:2.0 800:3.5 3.2k:-0.5 6.4k:-1.0 12k:-2.0 VOL:83 CH SEL:LATCH	PEDAL VOL. VOL:100 Min:0 Max:100 Curve:B	PINGPONG DELAY Time:500 F.B:30 Mix:44 Tail:ON	HALL PreD:1 Decay:15 Mix:23 Tail:ON	LEVEL 66
---	---	--	---	---	---	--	--	--------------------

022 : Sparky

ファンキーなプレイに適したクリーンサウンド。

PEDAL VOL. VOL:100 Min:0 Max:100 Curve:A	ZNR DETCT:EFXIN Depth:100 THRSH:30 Decay:0	BLACK OPT Comp:50 Lo:50 Hi:50 VOL:76	REDLOOM GAIN:41 BASS:55 MIDDLE:45 TREBLE:58 PRESENCE:63 VOLUME:53	IR LO:42 HI:54 BAL:100 VOL:-15.7	DELAY Time:560 F.B:17 Mix:13 Tail:OFF	HD HALL PreD:29 Decay:21 Mix:29 Tail:OFF	LEVEL 70
---	---	---	--	---	--	---	--------------------

023 : RectoPan

左右にパンを振ったメタルサウンド。

ZNR DETCT:EFXIN Depth:100 THRSH:30 Decay:0	PARAMETORIC EQ FREQ:100 Q:0.6 Gain:-2.5 VOL:80	TS DRIVE Gain:0 Boost:OFF Tone:57 VOL:100	RCT ORG GAIN:70 BASS:52 MIDDLE:63 TREBLE:58 PRESENCE:56 VOLUME:70 MODE:VNTG	IR LO:56 HI:64 BAL:100 VOL:-17.3	GEMINOS Tight:49 Mode:ST-1 Wet:80 Dry:85	HALL PreD:1 Decay:10 Mix:36 Tail:ON	PEDAL VOL. VOL:100 Min:0 Max:100 Curve:A	LEVEL 100
---	---	--	---	---	---	--	---	---------------------

024 : FD Clean

シンプルなクリーンサウンド。

ZNR DETCT:EFXIN Depth:60 THRSH:30 Decay:0	PEDAL VOL. VOL:100 Min:0 Max:100 Curve:A	OPT COMP Drive:5 Lo:50 Hi:50 VOL:60	FD TWINR GAIN:30 BASS:42 MIDDLE:44 TREBLE:39 PRESENCE:50 VOLUME:90 BRIGHT:OFF SPEED:0	IR LO:50 HI:50 BAL:100 VOL:-14.5	LMT-76 Input:29 Ratio:4:1 REL:20 Output:44	ROOM PreD:5 Decay:10 Mix:60 Tail:OFF	LEVEL 100
--	---	--	--	---	---	---	---------------------

BANK G : DIRECT 7

025 : MudFuzz

オルタナティブロックに最適な轟音ファズサウンド。

LEVEL 77

DETCT:GTRIN	FREQ:50	Bass:-1	SUSTN:24	GAIN:30	LO:40	MOD:ON	PreD:1	PreD:86
Depth:75	Range:50	Treble:-5	Tone:62	BASS:34	HI:58	Time:314	Decay:13	Decay:40
THRSH:20	Dry:0	VOL:65	BAL:31	MIDDLE:69	BAL:100	F.B:33	Mix:26	Mix:24
Decay:0	VOL:80	VOL:92	VOL:92	TREBLE:57	VOL:-16.3	Mix:25	Tail:OFF	Tail:ON
				PRESENCE:62				
				VOLUME:50				

026 : VintageRK

トレモロを使用したヴィンテージロックサウンド。

LEVEL 70

DETCT:EFXIN	VOL:100	GAIN:48	LO:50	Wave:TUBE	Depth:33	PreD:27
Depth:60	Min:0	BASS:19	HI:62	Depth:46	Rate:19	Decay:19
THRSH:30	Max:100	MIDDLE:38	BAL:100	Rate:46	Tone:3	Mix:29
Decay:0	Curve:A	TREBLE:52	VOL:-17.2	VOL:66	Mix:82	Tail:OFF
				PRESENCE:50		
				VOLUME:35		

027 : FuzzBend

ペダルでピッチをコントロールするファズサウンド。

LEVEL 62

DETCT:EFXIN	Bend:0	Comp:50	Boost:65	GAIN:50	LO:45	Time:J	PreD:29
Depth:100	Color:+1	Lo:50	Color:2	BASS:50	HI:66	F.B:53	Decay:21
THRSH:52	Tone:10	Hi:50	Tone:52	MIDDLE:50	BAL:100	Mix:49	Mix:29
Decay:0	Mode:UP	VOL:76	VOL:68	TREBLE:50	VOL:-17.0	Tail:OFF	Tail:OFF
				PRESENCE:40			
				VOLUME:50			

028 : 45 Clean

アンプのキャラクターを活かした明瞭なクリーンサウンド。

LEVEL 100

DETCT:EFXIN	VOL:100	Gain:20	GAIN:29	LO:50	Depth:100	Time:J	Time:J	PreD:52
Depth:100	Min:0	Bass:48	BASS:50	HI:58	Rate:26	F.B:30	F.B:40	Decay:40
THRSH:30	Max:100	Treble:50	MIDDLE:70	BAL:100	Tone:49	Mix:30	Mix:60	Mix:33
Decay:0	Curve:A	VOL:50	TREBLE:58	VOL:-16.0	Mix:100	Tail:ON	Tail:ON	Tail:ON
				PRESENCE:42				
				VOLUME:78				
				INPUT2:OFF				

BANK H : DIRECT 8

029 : Knockout

メタルリズムギターに最適なハイゲインサウンド。

LEVEL 83

ZNR DETCT:EPXIN Depth:100 THRSH:50 Decay:0	COMP Sense:6 ATTCK:FAST Tone:10 VOL:62	RCT ORG GAIN:75 BASS:52 MIDDLE:62 TREBLE:77 PRESENCE:68 VOLUME:65 MODE:VNTG	IR LO:50 HI:60 BAL:100 VOL:-16.9	GUITAR GEQ 7 UN/OFF A/B 100:4.0 200:0.0 400:-0.5 800:-2.5 1.6k:-0.5 3.2k:1.0 6.4k:1.0 VOL:80	PEDAL VOL. VOL:100 Min:0 Max:100 Curve:A
---	---	---	---	---	---

030 : HW Dotted

符点8分ディレイサウンド。タップテンポでディレイタイムをコントロール。

LEVEL 68

PEDAL VOL. VOL:100 Min:0 Max:100 Curve:A	BLACK OPT Comp:50 Lo:50 Hi:50 VOL:76	HW100 GAIN:30 BASS:31 MIDDLE:78 TREBLE:64 PRESENCE:60 VOLUME:60 INPUT:BRILL	IR LO:48 HI:55 BAL:100 VOL:-16.3	MOD DELAY Time:♪ F.B:50 Mix:60 Tail:OFF	HD HALL PreD:18 Decay:27 Mix:47 Tail:OFF
---	---	---	---	--	---

031 : PLX DRV

ストレートなドライブサウンド。

LEVEL 78

ZNR DETCT:GTRIN Depth:75 THRSH:20 Decay:0	PEDAL VOL. VOL:100 Min:0 Max:100 Curve:A	RC BOOST Gain:19 Bass:47 Treble:51 VOL:56	POLLEX GAIN:21 BASS:39 MIDDLE:56 TREBLE:33 PRESENCE:34 VOLUME:58	IR LO:63 HI:57 BAL:100 VOL:-17.3	TAPE ECHO-3 Gain:37 Hi:61 Lo:55 VOL:79 TIME:367 F.B:27 MIX:15 REC LV:50	AMBIENCE PreD:29 Decay:70 Mix:43 Tail:OFF	ROOM PreD:18 Decay:19 Mix:51 Tail:OFF
--	---	--	---	---	--	--	--

032 : TheWater

モジュレーションの効いたシーケンスフィルターサウンド。

LEVEL 80

ZNR DETCT:EPXIN Depth:60 THRSH:30 Decay:0	PEDAL VOL. VOL:100 Min:0 Max:100 Curve:A	BLACK OPT Comp:22 Lo:43 Hi:80 VOL:65	SEQ FILTER Step:8 PTTRN:5 Speed:27 RESO:7	BG MK3 GAIN:1:60 BASS:52 MIDDLE:62 TREBLE:25 PRESENCE:35 VOLUME:37 GAIN2:75	WARP PHASER Mode:BACK Speed:13 RESO:3 VOL:80	STEREO CHDRUS Depth:80 Rate:30 Tone:10 Mix:60	HD HALL PreD:81 Decay:57 Mix:50 Tail:OFF
--	---	---	--	---	---	--	---

BANK I : DIRECT 9

033 : 60's

スプリングリバーブの効いた60年代風サウンド。

Level: 88

ZNR DETCT:GTRIN Depth:73 THRSH:30 Decay:0	PEDAL VOL. VOL:100 Min:0 Max:100 Curve:A	BLACK OPT Comp:50 Lo:50 Hi:50 VOL:76	FD DLXR GAIN:56 BASS:33 MIDDLE:46 TREBLE:61 PRESENCE:68 VOLUME:100 INPUT:NORMAL SPEED:0	IR LO:52 HI:67 BAL:100 VOL:-17.6	IR LO:50 HI:50 BAL:5 VOL:-0.7	SLAP BACK-D Time:99 F.B:29 Mix:40 SubDv:J	SPRING PreD:35 Decay:20 Mix:30 Tail:OFF
--	---	---	--	---	--	--	--

034 : DirtyOCT

ヒップホップに最適なダーティなオクターブサウンド。

Level: 120

ZNR DETCT:GTRIN Depth:75 THRSH:30 Decay:0	PEDAL VOL. VOL:100 Min:0 Max:100 Curve:A	OCTAVE OCT1:80 OCT2:15 Dry:100	COMP Sense:4 ATTCK:SLOW Tone:8 VOL:33	RC BOOST Gain:56 Bass:42 Treble:52 VOL:36	RCT ORG GAIN:73 BASS:32 MIDDLE:62 TREBLE:58 PRESENCE:78 VOLUME:32 MODE:VNTG	IR LO:42 HI:56 BAL:100 VOL:-15.8	PLATE PreD:9 Decay:24 Mix:23 Tail:OFF
--	---	--	--	--	---	---	--

035 : KramHot

ウォームで攻撃的なハイゲインサウンド。

Level: 64

ZNR DETCT:EFXIN Depth:100 THRSH:30 Decay:0	PEDAL VOL. VOL:100 Min:0 Max:100 Curve:A	TS DRIVE Gain:37 Boost:OFF Tone:50 VOL:77	KRAMPUS GAIN:50 BASS:42 MIDDLE:67 TREBLE:53 PRESENCE:74 VOLUME:58	IR LO:45 HI:62 BAL:100 VOL:-18.6	EG FILTER FREQ1:90 FREQ2:0 RESO:0 Type:LPF2 Speed:15 BAL:100 VOL:72 CNTRL:UnLATCH	DELAY Time:J F.B:17 Mix:50 Tail:ON	HD HALL PreD:29 Decay:21 Mix:23 Tail:OFF
---	---	--	--	---	--	---	---

036 : MoonSnow

逆再生ディレイを使用した幻想的なサウンド。

Level: 110

ZNR DETCT:EFXIN Depth:60 THRSH:30 Decay:0	POLY SHIFT Shift:12 Tone:48 Wet:73 Dry:70	FD TWINR GAIN:61 BASS:74 MIDDLE:50 TREBLE:36 PRESENCE:34 VOLUME:69 BRIGHT:OFF SPEED:0	REVERSE DELAY Time:1000 F.B:14 BAL:31 Tail:ON	IR LO:81 HI:55 BAL:100 VOL:-15.0	PEDAL REVERB InLv:100 PreD:49 Decay:24 Mix:90
--	--	--	--	---	--

BANK J : DIRECT 10

037 : CryPhase

ペダルでフェイザーをコントロールできるクリーンサウンド。

LEVEL 113

ZNR DETCT: EFXIN Depth: 100 THRSH: 30 Decay: 0	PEDAL PHASER Rate: 17 Depth: 89 RESO: 50 Color: 8 STG	FD TWINR GAIN: 35 BASS: 45 MIDDLE: 48 TREBLE: 33 PRESENCE: 39 VOLUME: 99 BRIGHT: OFF SPEED: 0	IR LO: 50 HI: 54 BAL: 100 VOL: -13.5	ANALOG DELAY Time: 360 F.B: 28 Mix: 34 Tail: OFF	SPRING PreD: 1 Decay: 14 Mix: 13 Tail: OFF
---	--	--	---	---	---

038 : VelvLead

ステレオコーラスを使用した広がりのあるリードトーン。

LEVEL 80

ZNR DETCT: GTRIN Depth: 100 THRSH: 30 Decay: 50	PEDAL VOL VOL: 100 Min: 0 Max: 100 Curve: A	TS DRIVE Gain: 12 Boost: OFF Tone: 47 VOL: 100	VELVET GAIN: 26 BASS: 52 MIDDLE: 58 TREBLE: 74 PRESENCE: 36 VOLUME: 50	IR LO: 50 HI: 56 BAL: 100 VOL: -17.6	STEREO CHORUS Depth: 62 Rate: 25 Tone: 7 Mix: 20	PINGPONG DELAY Time: 520 F.B: 30 Mix: 35 Tail: ON
--	--	---	---	---	---	--

039 : 30 Crunch

アンプのキャラクターを活かした明るいクランチサウンド。

LEVEL 75

ZNR DETCT: EFXIN Depth: 100 THRSH: 59 Decay: 0	BLACK OPT Comp: 50 Lo: 50 Hi: 50 VOL: 76	TS+BOOST Gain: 67 Tone: 50 VOL: 75 Comp: 1 BOOST: 60 BASS: 40 TREBLE: 50 CONNECT: BOOST-OD	MATCH30 GAIN: 46 BASS: 56 MIDDLE: 43 TREBLE: 41 PRESENCE: 56 VOLUME: 95 GAIN2: OFF CUT: 0	IR LO: 50 HI: 50 BAL: 100 VOL: -15.5	DUAL DELAY TimeA: J F.B A: 18 TimeB: J F.B B: 17 DlyMx: 23 BAL: 15 DEPTH: ST-26 SPEED: 19	HD HALL PreD: 78 Decay: 41 Mix: 29 Tail: ON	PEDAL VOL VOL: 100 Min: 0 Max: 100 Curve: A
---	---	---	--	---	--	--	--

040 : SciFiSyn

宇宙をイメージしたシンセ風サウンド。

LEVEL 49

PEDAL VOL VOL: 100 Min: 0 Max: 100 Curve: A	HOT SPICE Bend: 11 Buzz: 57 +1Oct: 36 VOL: 80	RING MODULATOR FREQ: 40 Tone: 2 BAL: 50 VOL: 88	UK30A GAIN: 33 BASS: 63 MIDDLE: 30 TREBLE: 34 PRESENCE: 33 VOLUME: 64 CUT: 78 SPEED: 0	CORONA TRI Depth: 100 Speed: 25 Tone: 100 Mix: 86	SLOW ATTACK DELAY Swell: 31 Time: 490 F.B: 75 Mix: 64	IR LO: 58 HI: 50 BAL: 100 VOL: -15.0	CHURCH PreD: 43 Decay: 42 Mix: 41 Tail: OFF
--	--	--	---	--	--	---	--

BANK K : DIRECT 11

041 : Jazz CLN

ジャズに最適なクリーンサウンド。

Comp:13 GAIN:24 LO:48 100:0.0 Input:40 VOL:100 Time:283 Depth:40 PreD:29
 Lo:50 BASS:80 HI:50 200:0.5 Ratio:4:1 Min:0 F.B:37 Rate:25 Decay:33
 Hi:50 MIDDLE:69 BAL:58 400:2.5 REL:20 Max:100 Mix:19 Tone:7 Mix:22
 VOL:25 TREBLE:53 VOL:-15.2 800:2.5 Output:70 Curve:A Tail:ON Mix:24 Tail:OFF
 PRESENCE:46
 VOLUME:65
 1.6k:1.5
 3.2k:0.0
 6.4k:2.5
 VOL:80

042 : BOMBER!!!

爆発音を増幅するアンビエントサウンド。

Decay:50 GAIN:33 LO:38 Pitch:0.05 INTVL:OCT PreD:29 VOL:100
 Tone:4 BASS:46 HI:56 Time:90 Time:J . Decay:100 Min:0
 Mix:43 MIDDLE:49 BAL:100 F.B:80 F.B:62 Mix:100 Max:100
 ON/OFF:TRGGR TREBLE:61 VOL:-17.5 Mix:80 Mix:76 Tail:OFF Curve:A
 VOLUME:73
 GAIN2:OFF
 CUT:0

043 : Rifforama

ダイナミックなリフに最適な分厚いハイゲインサウンド。

DETCT:GTRIN VOL:100 Gain:62 GAIN:66 LO:40 PreD:5
 Depth:100 Min:0 Bass:71 BASS:79 HI:68 Decay:10
 THRSH:63 Max:100 Treble:59 MIDDLE:56 BAL:100 Mix:60
 Decay:60 Curve:A VOL:39 TREBLE:57 VOL:-15.2 Tail:OFF
 PRESENCE:73
 VOLUME:66

044 : WorshipAMB

ゴスペルミュージックに最適なアンビエントサウンド。

DETCT:EFXIN VOL:100 Shift:12 Depth:94 GAIN:28 LO:56 Time:J . Time:J PreD:10
 Depth:100 Min:0 Fine:0 Rate:37 BASS:61 HI:63 F.B:30 F.B:30 Decay:50
 THRSH:30 Max:100 Tone:3 BAL:13 MIDDLE:67 BAL:100 Mix:60 Mix:30 Mix:40
 Decay:0 Curve:A Mix:50 PRESENCE:80 VOL:-17.2 Tail:ON Tail:ON Tail:ON
 VOLUME:59
 INPUT2:22

BANK L : POPS

045 : Pops CLN

ポップス向けのクリーンサウンド。

DETCT:EFXIN	VOL:100	Gain:10	Depth:98	GAIN:28	LO:50	Time: J	Time: J	PreD:9
Depth:100	Min:0	Boost:OFF	Rate:30	BASS:59	HI:63	F.B:30	F.B:30	Decay:30
THRSH:30	Max:100	Tone:40	Tone:50	MIDDLE:51	BAL:100	Mix:60	Mix:30	Mix:25
Decay:0	Curve:A	VOL:50	Mix:100	TREBLE:56	VOL:-18.1	Tail:ON	Tail:ON	Tail:ON
				PRESENCE:75				
				VOLUME:65				

046 : Pops DRV

ポップス向けのドライブサウンド。

DETCT:EFXIN	FREQ:50	Gain:40	Depth:98	GAIN:60	LO:50	Time: J	PreD:9
Depth:100	Range:50	Boost:OFF	Rate:30	BASS:38	HI:68	F.B:30	Decay:30
THRSH:30	Dry:0	Tone:65	Tone:50	MIDDLE:35	BAL:100	Mix:25	Mix:25
Decay:0	VOL:80	VOL:50	Mix:100	TREBLE:56	VOL:-17.0	Tail:ON	Tail:ON
				PRESENCE:69			
				VOLUME:35			

047 : Pops LEAD

ポップス向けのリードトーン。

DETCT:EFXIN	FREQ:50	Gain:25	GAIN:72	LO:49	Time: J	Time: J	PreD:36
Depth:100	Range:50	Tone:55	BASS:50	HI:59	F.B:26	F.B:30	Decay:30
THRSH:30	Dry:0	Focus:72	MIDDLE:45	BAL:100	Mix:34	Mix:33	Mix:29
Decay:0	VOL:80	VOL:58	TREBLE:59	VOL:-17.0	Tail:OFF	Tail:OFF	Tail:ON
			PRESENCE:76				
			VOLUME:37				

048 : Pops PAD

ポップス向けのパッドサウンド。

DETCT:EFXIN	VOL:100	Sense:6	GAIN:35	LO:45	Depth:83	Time: J	PreD:33	Mode:STBL
Depth:100	Min:0	ATTCK:SLOW	BASS:46	HI:60	Rate:24	F.B:30	Decay:55	Decay:75
THRSH:30	Max:100	Tone:6	MIDDLE:47	BAL:100	Tone:50	Mix:53	Mix:50	Mix:60
Decay:0	Curve:A	VOL:49	TREBLE:48	VOL:-17.2	Mix:100	Tail:ON	Tail:ON	Tail:ON
			PRESENCE:73					
			VOLUME:55					

BANK M : FUSION

049 : Fusion CLN

フュージョン向けのクリーンサウンド。

LEVEL 79

Comp:0 Lo:50 Hi:50 VOL:28	GAIN:32 BASS:73 MIDDLE:65 TREBLE:53 PRESENCE:69 VOLUME:47 BRIGHT:OFF SPEED:0	LO:48 HI:56 BAL:100 VOL:-17.5	Input:35 Ratio:4:1 REL:20 Output:57	160:5.5 400:4.5 800:5.0 3.2k:3.0 6.4k:2.0 12k:0.0 VOL:96 CH SEL:LATCH	VOL:100 Min:0 Max:100 Curve:A	Depth:40 Rate:25 Tone:6 Mix:16	Time:463 F.B:25 Mix:22 Tail:ON	PreD:9 Decay:33 Mix:22 Tail:OFF
------------------------------------	---	--	--	--	--	---	---	--

050 : Fusion DRV

フュージョン向けのドライブサウンド。

LEVEL 100

DETECT:EFXIN Depth:60 THRSH:30 Decay:0	Comp:0 Lo:52 Hi:50 VOL:31	GAIN:100 BASS:57 MIDDLE:45 TREBLE:58 PRESENCE:63 VOLUME:38 GAIN2:OFF CUT:0	LO:40 HI:64 BAL:100 VOL:-19.6	VOL:100 Min:0 Max:100 Curve:A	Depth:40 Rate:25 Tone:6 Mix:13	Time:463 F.B:25 Mix:22 Tail:ON	PreD:9 Decay:33 Mix:22 Tail:OFF
---	------------------------------------	---	--	--	---	---	--

051 : FusionLEAD

フュージョン向けのリードトーン。

LEVEL 100

DETECT:EFXIN Depth:80 THRSH:30 Decay:0	Gain:32 Bass:50 Treble:51 VOL:51	GAIN:50 BASS:59 MIDDLE:59 TREBLE:35 PRESENCE:36 VOLUME:47	LO:59 HI:51 BAL:100 VOL:-17.3	VOL:100 Min:0 Max:100 Curve:A	Shift:-12 Tone:90 Wet:37 Dry:80	Time:J F.B:17 Mix:30 Tail:OFF	PreD:1 Decay:42 Mix:17 Tail:OFF
---	---	--	--	--	--	--	--

052 : Fusion AMB

フュージョン向けのアンビエントサウンド。

LEVEL 100

VOL:100 Min:0 Max:100 Curve:A	GAIN:34 BASS:65 MIDDLE:76 TREBLE:65 PRESENCE:61 VOLUME:84 GAIN2:OFF CUT:0	LO:61 HI:64 BAL:100 VOL:-17.9	Pitch:0.05 Time:468 F.B:46 Mix:44	INTVL:OCT Time:J F.B:43 Mix:41	PreD:29 Decay:82 Mix:63 Tail:OFF	PreD:26 Decay:72 Mix:42 Tail:OFF
--	--	--	--	---	---	---

BANK N : BLUES

053 : Blues CLN

ブルース向きのクリーンサウンド。

LEVEL 120

ZNR DETCT:EFXIN Depth:100 THRSH:30 Decay:0	PEDAL VOL VOL:100 Min:0 Max:100 Curve:A	FD SPRING Color:0 Lo:100 Hi:100 Mix:26	FD DLXR GAIN:32 BASS:58 MIDDLE:51 TREBLE:58 PRESENCE:75 VOLUME:80 INPUT:NORMAL SPEED:12	IR LO:67 HI:60 BAL:100 VOL:-16.8	DELAY Time:J F.B:36 Mix:65 Tail:ON	PINGPONG DELAY Time:J F.B:30 Mix:25 Tail:ON	HD HALL PreD:52 Decay:26 Mix:25 Tail:ON
---	--	---	--	---	---	--	--

054 : Blues DRV

ブルース向きのドライブサウンド。

LEVEL 110

ZNR DETCT:EFXIN Depth:100 THRSH:30 Decay:0	CHROME WAH FREQ:50 Range:50 Dry:0 VOL:80	SWEET DRIVE Gain:20 Tone:50 Focus:67 VOL:50	SPRING PreD:1 Decay:15 Mix:9 Tail:OFF	FD DLXR GAIN:78 BASS:63 MIDDLE:51 TREBLE:63 PRESENCE:84 VOLUME:69 INPUT:NORMAL SPEED:0	IR LO:53 HI:57 BAL:100 VOL:-16.2	DELAY Time:J F.B:36 Mix:65 Tail:ON	AIR Size:26 REF:5 Mix:53 Tail:OFF	HD HALL PreD:64 Decay:26 Mix:28 Tail:ON
---	---	--	--	---	---	---	--	--

055 : Blues LEAD

ブルース向きのリードトーン。

LEVEL 120

ZNR DETCT:EFXIN Depth:100 THRSH:30 Decay:0	CHROME WAH FREQ:50 Range:50 Dry:0 VOL:80	TS DRIVE Gain:20 Boost:OFF Tone:62 VOL:90	FD DLXR GAIN:69 BASS:59 MIDDLE:40 TREBLE:61 PRESENCE:72 VOLUME:70 INPUT:NORMAL SPEED:0	IR LO:62 HI:61 BAL:100 VOL:-15.4	SOFT ECHO MOD:ON Time:384 F.B:37 Mix:50	AIR Size:18 REF:5 Mix:55 Tail:OFF	HD HALL PreD:52 Decay:26 Mix:25 Tail:ON
---	---	--	---	---	--	--	--

056 : Blues FUZZ

ブルース向きのファズサウンド。

LEVEL 120

ZNR DETCT:EFXIN Depth:100 THRSH:30 Decay:0	CHROME WAH FREQ:50 Range:50 Dry:0 VOL:80	TS DRIVE Gain:20 Boost:OFF Tone:62 VOL:90	OCT FUZZ Color:2 Mode:CHO RS VOL:100	THE VIBE Speed:25 Depth:60 Mod:CHO RS VOL:80	FD TWINR GAIN:33 BASS:34 MIDDLE:44 TREBLE:39 PRESENCE:78 VOLUME:64 BRIGHT:OFF SPEED:0	IR LO:52 HI:60 BAL:100 VOL:-16.0	SOFT ECHO MOD:ON Time:384 F.B:37 Mix:50	CHURCH PreD:69 Decay:37 Mix:29 Tail:OFF
---	---	--	---	--	--	---	--	--

BANK 0 : PROG.M

057 : Prog.M CLN

プログレッシブメタル向けのクリーンサウンド。

COMP STONE PHASER ANALOG CHORUS HW100 IR LMT-76 CHORUS STEREO CHORUS PINGPONG DELAY PLATE

Sense:6 ATTCK:FAST Tone:8 VOL:65	Color:1 Depth:60 Rate:30 RESO:0	Depth:60 Rate:30 Mix:50	GAIN:30 BASS:64 MIDDLE:16 TREBLE:72 PRESENCE:76 VOLUME:67 INPUT:BRILL	LO:45 HI:53 BAL:100 VOL:-17.5	Input:36 Ratio:4:1 REL:20 Output:37	Depth:80 Rate:20 Mix:34	Depth:80 Rate:30 Mix:50	Time:570 F.B:21 Mix:53 Tail:OFF	PreD:30 Decay:40 Mix:25 Tail:OFF
---	--	-------------------------------	---	--	--	-------------------------------	-------------------------------	--	---

LEVEL

112

058 : Prog.M DRV

プログレッシブメタル向けのドライブサウンド。

ZNR EP STOMP POLLEX IR PEDAL VOL GUITAR GEQ 7 DELAY

DETCT:GTRIN Depth:100 THRSH:82 Decay:0	Gain:64 Bass:-2 Trebble:0 VOL:100	GAIN:28 BASS:63 MIDDLE:40 TREBLE:68 PRESENCE:31 VOLUME:62	LO:53 HI:55 BAL:100 VOL:-16.7	VOL:100 Min:0 Max:100 Curve:A	100:1.0 200:1.5 400:-0.5 800:-4.5 1.6k:2.5 3.2k:3.0 6.4k:-0.5 VOL:80	Time:380 F.B:17 Mix:40 Tail:ON
---	--	--	--	--	---	---

LEVEL

52

059 : Prog.M DBL

プログレッシブメタル向けのダブリングサウンド。

NOISE GATE TS DRIVE PARAMETORIC EQ 7 HEAVEN IR PEDAL VOL DELAY GEMINGS

DETCT:GTRIN Depth:100 THRSH:60 Decay:0	Gain:0 Rate:30 Tone:75 VOL:72	Depth:60 Boost:OFF Tone:50 Mix:50	GAIN:30 BASS:64 MIDDLE:16 TREBLE:72 PRESENCE:76 VOLUME:67 INPUT:BRILL	LO:45 HI:53 BAL:100 VOL:-17.5	Input:36 Ratio:4:1 REL:20 Output:37	Depth:80 Rate:20 Tone:7 Mix:34	Depth:80 Rate:30 Tone:7 Mix:50
---	--	--	---	--	--	---	---

LEVEL

100

060 : Prog.M LD

プログレッシブメタル向けのリードトーン。

ZNR BLACK WAH TS DRIVE KRAMPUS IR PINGPONG DELAY HD HALL

DETCT:GTRIN Depth:100 THRSH:50 Decay:0	FREQ:50 Range:50 Dry:0 VOL:80	Gain:30 Boost:OFF Tone:62 VOL:94	GAIN:65 BASS:29 MIDDLE:58 TREBLE:62 PRESENCE:62 VOLUME:56	LO:40 HI:74 BAL:100 VOL:-17.4	Time:J F.B:30 Mix:35 Tail:ON	PreD:29 Decay:40 Mix:40 Tail:ON
---	--	---	--	--	---------------------------------------	--

LEVEL

59

061 ~ 100 : G11 プリセットパッチメモリー Version 1.00 (for Guitar Amp)

061 ~ 100 のプリセットパッチメモリーは、ギターアンプの INPUT に接続した時に最適な音色が得られます。G11 をクリーンな音色に調節したギターアンプに接続してお楽しみください。

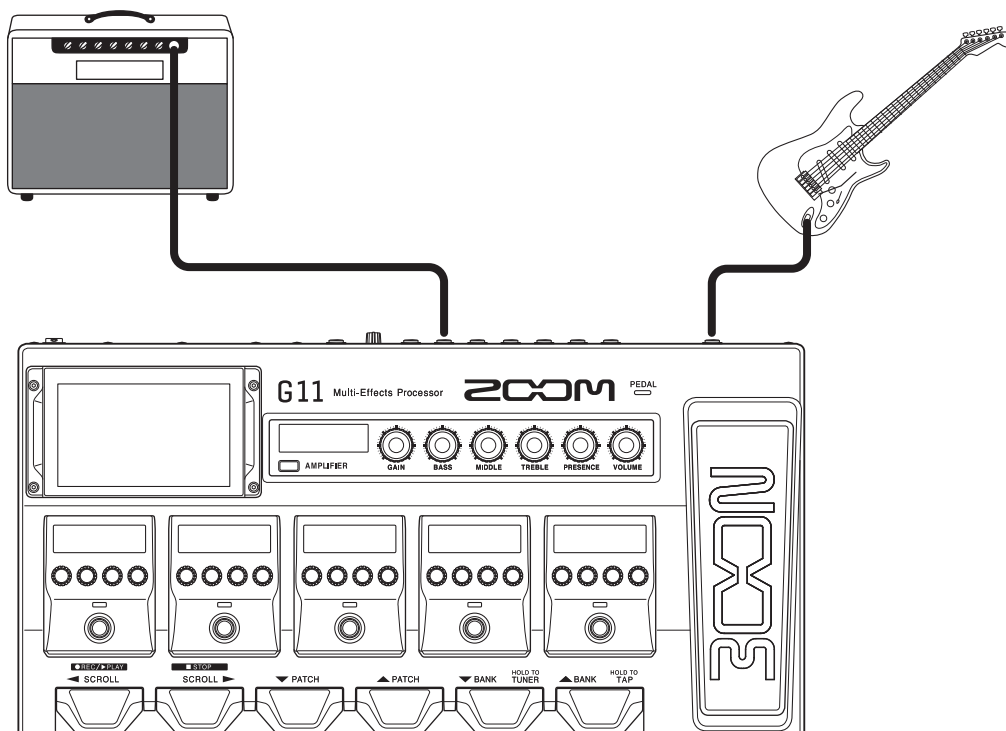

BANK P : FOR AMP 1

061 : KramLead

伸びやかなハイゲインリードトーン。

LEVEL: 60

ZNR DETCT:GTRIN Depth:100 THRSH:0 Decay:0	BLACK WAH FREQ:50 Range:50 Dry:0 VOL:80	WAVE SHAPER Gain:10 Shape:12 Comp:70 VOL:93	KRAMPUS GAIN:37 BASS:27 MIDDLE:61 TREBLE:61 PRESENCE:60 VOLUME:47	KP 4x12 MIC:OFF D57:D421:50 Hi:55 Lo:48	SOFT ECHO MOD:ON Time:362 F.B:19 Mix:44	CHAMBER PreD:85 Decay:48 Mix:18 Tail:ON
--	--	--	--	--	--	--

062 : PLX DRV_A

ストレートなドライブサウンド。アンプ用。

LEVEL: 52

ZNR DETCT:GTRIN Depth:75 THRSH:20 Decay:0	PEDAL VOL. VOL:100 Min:0 Max:100 Curve:A	EP STOMP Gain:30 Bass:-5 Treble:-1 VOL:57	POLLEX GAIN:20 BASS:32 MIDDLE:52 TREBLE:53 PRESENCE:54 VOLUME:55	BGN 4x12 MIC:OFF D57:D421:50 Hi:52 Lo:45	TAPE ECHO Time:327 F.B:41 Mix:34 Tail:OFF	HALL PreD:23 Decay:7 Mix:22 Tail:OFF
--	---	--	---	---	--	---

063 : Plate Pit

オクターブ上を重ねた美しい残響音を持つクリーンサウンド。

LEVEL: 52

ZNR DETCT:GTRIN Depth:75 THRSH:20 Decay:0	OPT COMP Drive:5 Lo:50 Hi:50 VOL:37	REDLOOM GAIN:37 BASS:60 MIDDLE:23 TREBLE:57 PRESENCE:50 VOLUME:54	POLY SHIFT Shift:24 Tone:60 Wet:30 Dry:80	RED 4x10 MIC:OFF D57:D421:50 Hi:75 Lo:65	ANALOG CHORUS Depth:84 Rate:50 Tone:50 Mix:79	PLATE PreD:9 Decay:52 Mix:38 Tail:OFF	PEDAL VOL. VOL:100 Min:0 Max:100 Curve:A
--	--	--	--	---	--	--	---

064 : DnmCream

フュージョンに最適なクリーミーなリードトーン。

LEVEL: 49

ZNR DETCT:EFXIN Depth:100 THRSH:30 Decay:0	PEDAL VOL. VOL:100 Min:0 Max:100 Curve:A	OCT FUZZ Boost:15 Color:2 Tone:50 VOL:51	RC BOOST Gain:80 Bass:30 Treble:51 VOL:46	VELVET GAIN:47 BASS:29 MIDDLE:40 TREBLE:49 PRESENCE:58 VOLUME:50	GEMINOS Tight:46 Mode:MN-3 Wet:40 Dry:80	ANALOG DELAY Time:358 F.B:16 Mix:40 Tail:OFF	AMBIENCE PreD:28 Decay:68 Mix:74 Tail:ON
---	---	---	--	---	---	---	---

BANK Q : FOR AMP 2

065 : SwVibClean

柔らかいビブラートがかかるクリーンサウンド。

LEVEL 54

DETCT: GTRIN	THRSH:35	GAIN:30	MIC:OFF	Depth:29	Input:27	Depth:75	Time:480	PreD:81	VOL:100
Depth:100	Ratio:4	BASS:34	D57:D421:50	Speed:43	Ratio:8:1	Rate:25	F.B:30	Decay:45	Min:0
THRSH:16	ATTCK:7	MIDDLE:27	Hi:50	Rise:75	REL:35	Tone:7	Mix:49	Mix:62	Max:100
Decay:50	VOL:45	TREBLE:44	Lo:50	Vol:80	Output:40	Mix:50	Tail:ON	Tail:OFF	Curve:A
		PRESENCE:65							
		VOLUME:42							
		INPUT:BRILL							

066 : RazorPrncA

過激なフェイズアウトサウンド。アンプ用。

LEVEL 50

DETCT:EPFIN	Mode:UP	Gain:71	GAIN:31	MIC:OFF	PreD:4	VOL:100
Depth:100	Sense:7	Edge:17	BASS:54	D57:D421:50	Depth:62	Min:0
THRSH:54	RESO:6	Lo:0	MIDDLE:60	Hi:45	Rate:3	Max:100
Decay:0	VOL:80	VOL:39	TREBLE:44	Lo:52	RESO:3	Curve:A
			PRESENCE:53			
			VOLUME:51			
			BRIGHT:OFF			
			SPEED:0			

067 : MudBlues_A

クラシックなブルースに最適なクランチサウンド。アンプ用。

LEVEL 50

DETCT:GTRIN	FREQ:50	Gain:59	SUSTN:12	GAIN:42	MIC:OFF	PreD:28
Depth:75	Range:50	Bass:-1	Tone:30	BASS:64	D57:D421:50	Decay:11
THRSH:20	Dry:0	Treble:5	BAL:29	MIDDLE:62	Hi:50	Mix:60
Decay:0	VOL:80	VOL:65	VOL:64	TREBLE:42	Lo:50	Tail:OFF
				PRESENCE:52		
				VOLUME:60		

068 : 7HVN-DST_A

多弦ギターに合うタイトなジェントサウンド。アンプ用。

LEVEL 73

DETCT:GTRIN	Gain:0	FREQ:1.6K	GAIN:25	MIC:OFF	PreD:4	Time:380	VOL:100
Depth:100	Boost:OFF	Q:16.0	BASS:51	D57:D421:75	Depth:61	F.B:17	Min:0
THRSH:91	Tone:75	Gain:6.0	MIDDLE:22	Hi:50	Rate:41	Mix:40	Max:100
Decay:0	VOL:72	VOL:80	TREBLE:61	Lo:50	ON/OFF:UnLATCH	Tail:ON	Curve:A
			PRESENCE:58		RESO:73		
			VOLUME:33		Mix:67		
					RST-F:50		
					LFO:RESET		

BANK R : FOR AMP 3

069 : Rockabilly

ロカビリーに最適なクラッチサウンド。

PEDAL VOL.	SPRING	FD B-MAN	ZNR	SLAP BACK-D	ROOM	LEVEL 50
VOL:100 Min:0 Max:100 Curve:A	PreD:1 Decay:14 Mix:13 Tail:OFF	GAIN:29 BASS:0 MIDDLE:43 TREBLE:59 PRESENCE:45 VOLUME:60 INPUT:BRIGHT	DETECT:EFXIN Depth:80 THRSH:49 Decay:0	Time:134 F.B:23 Mix:40 SubDv: J	PreD:60 Decay:10 Mix:40 Tail:OFF	

070 : Memories

1 オクターブ上を重ねた煌びやかなアコースティックサウンド。

ZNR	Aco Sim.	POLY SHIFT	PEDAL VOL.	CHURCH	FD TWINR	BGN 4x12	LEVEL 71
DETECT:EFXIN Depth:100 THRSH:30 Decay:0	Top:80 Body:50 Tone:100 VOL:80	Shift:12 Tone:90 Wet:42 Dry:80	VOL:100 Min:0 Max:100 Curve:B	PreD:0 Decay:41 Mix:54 Tail:ON	GAIN:33 BASS:42 MIDDLE:44 TREBLE:39 PRESENCE:50 VOLUME:67 BRIGHT:OFF SPEED:0	MIC:OFF D57:D421:50 Hi:50 Lo:50	

071 : ArpMachine

ペダルでスピードをコントロールできるロータリーサウンド。

ZNR	PEDAL ROTO	REDLOOM	RACK COMP	DELAY	HD HALL	LEVEL 88
DETECT:EFXIN Depth:65 THRSH:30 Decay:0	Mode:FAST Drive:28 BAL:45 VOL:80	GAIN:45 BASS:39 MIDDLE:37 TREBLE:68 PRESENCE:40 VOLUME:50	THRSH:29 Ratio:6 ATTCK:6 VOL:72	Time:560 F.B:17 Mix:13 Tail:OFF	PreD:29 Decay:21 Mix:29 Tail:OFF	

072 : RectDRV

アンプのキャラクターを活かしたハイゲインサウンド。

ZNR	BLACK WAH	TS DRIVE	RCT ORG	RCT 4x12	GUITAR GEQ	DELAY	CHURCH	LEVEL 55
DETECT:EFXIN Depth:100 THRSH:40 Decay:0	FREQ:50 Range:50 Dry:0 VOL:80	Gain:70 Boost:OFF Tone:60 VOL:71	GAIN:68 BASS:21 MIDDLE:52 TREBLE:65 PRESENCE:50 VOLUME:36 MODE:MDRN	MIC:OFF D57:D421:50 Hi:69 Lo:50	160:1.0 400:0.5 800:0.0 3.2k:1.5 6.4k:0.5 12k:-0.5 VOL:80 CH SEL:LATCH	Time:700 F.B:30 Mix:35 Tail:ON	PreD:96 Decay:36 Mix:25 Tail:ON	

BANK S : FOR AMP 4

073 : 70'sRhythm

70年代風カッティングに適したクリーンサウンド。

LEVEL 43

ZNR	GRAY COMP	FD TWINR	FD 2x12	LMT-76	PEDAL VOL	DELAY	SPRING
DETECT: EFXIN Depth: 60 THRSH: 30 Decay: 0	SUSTN: 28 Lo: 60 Hi: 68 VOL: 40	GAIN: 30 BASS: 37 MIDDLE: 0 TREBLE: 65 PRESENCE: 87 VOLUME: 48 BRIGHT: OFF SPEED: 0	MIC: OFF D57: D421: 21 Hi: 56 Lo: 50	Input: 25 Ratio: 4: 1 REL: 20 Output: 53	VOL: 100 Min: 0 Max: 100 Curve: A	Time: 105 F.B: 17 Mix: 23 Tail: ON	PreD: 1 Decay: 20 Mix: 10 Tail: OFF

074 : StoneBoy

ストーナーロックのリズムギターに適したドライブサウンド。

LEVEL 52

ZNR	PEDAL VOL	OCTAVE	ORG120	BGN 4x12	WAVE SHAPER	DELAY	PLATE
DETECT: EFXIN Depth: 100 THRSH: 30 Decay: 0	VOL: 100 Min: 0 Max: 100 Curve: A	OCT1: 56 OCT2: 0 Tone: 8 Dry: 61	GAIN: 26 BASS: 50 MIDDLE: 50 TREBLE: 29 PRESENCE: 32 VOLUME: 45 INPUT: HI COLOR: 4	MIC: OFF D57: D421: 100 Hi: 50 Lo: 50	Gain: 55 Shape: 28 Comp: 60 VOL: 80	Time: 546 F.B: 30 Mix: 45 Tail: ON	PreD: 9 Decay: 39 Mix: 35 Tail: ON

075 : PulseDelay

フィルターディレイを使用したテンポシンクディレイサウンド。

LEVEL 43

BLACK WAH	BLACK OPT	REDLOOM	RED 4x10	SUPER CHORUS	FILTER DELAY	HD HALL
FREQ: 50 Range: 50 Dry: 0 VOL: 80	Comp: 36 Lo: 50 Hi: 50 VOL: 80	GAIN: 27 BASS: 42 MIDDLE: 23 TREBLE: 62 PRESENCE: 69 VOLUME: 61	MIC: OFF D57: D421: 70 Hi: 65 Lo: 50	Depth: 47 Rate: 50 Tone: 50 Mix: 41	Time: J F.B: 60 Mix: 70 Tail: ON	PreD: 29 Decay: 40 Mix: 30 Tail: ON

076 : NYC Blue

モダンなニューヨークブルースサウンド。

LEVEL 50

ZNR	PEDAL VOL	COMP	WAVE SHAPER	FD TWINR	MS 4x12 AL	SLAP BACK-D	ROOM
DETECT: EFXIN Depth: 60 THRSH: 30 Decay: 0	VOL: 100 Min: 0 Max: 100 Curve: A	Sense: 4 ATTCK: SLOW Tone: 4 VOL: 80	Gain: 16 Shape: 45 Comp: 0 VOL: 70	GAIN: 28 BASS: 46 MIDDLE: 49 TREBLE: 42 PRESENCE: 50 VOLUME: 71 BRIGHT: OFF SPEED: 0	MIC: OFF D57: D421: 72 Hi: 40 Lo: 50	Time: 99 F.B: 30 Mix: 23 SubDv: J	PreD: 5 Decay: 15 Mix: 55 Tail: OFF

BANK T : FOR AMP 5

077 : UK Clean

ブリティッシュ・コンボアンプを使用したエフェクティブなクリーンサウンド。

UK30A, BLACK OPT, PHASER, UK 2x12, PEDAL VOL, DELAY, PARTICLE-R, PLATE, HOLD VERB

LEVEL: 40

GAIN:15
BASS:46
MIDDLE:30
TREBLE:60
PRESENCE:60
VOLUME:58
CUT:78
SPEED:0

Comp:30
Lo:50
Hi:60
VOL:72

Color:8 STG
Depth:100
Rate:12
RESO:17

MIC:OFF
D57:D421:50
Hi:79
Lo:51

VOL:100
Min:0
Max:100
Curve:A

Time: 0
F.B:30
Mix:44
Tail:ON

Mode:STBL
Decay:39
Mix:41
Tail:ON

PreD:11
Decay:46
Mix:42
Tail:OFF

PreD:79
Decay:70
Mix:37
Tail:ON
Color:90
LoDMP:88
HiDMP:70
Hold:LATCH

078 : P Funk

ファンキーなリズムプレイに適したサウンド。

PEDAL VOL, COMP, RESONANCE, FD TWINR, UK 2x12, SPRING

LEVEL: 50

VOL:100
Min:0
Max:100
Curve:A

Sense:6
ATTCK:SLOW
Tone:3
VOL:80

Mode:UP
Sense:6
RESO:4
VOL:85

GAIN:33
BASS:31
MIDDLE:38
TREBLE:63
PRESENCE:61
VOLUME:62
BRIGHT:OFF
SPEED:0

MIC:OFF
D57:D421:50
Hi:51
Lo:43

PreD:1
Decay:12
Mix:15
Tail:OFF

079 : TXS Blues

テキサススタイルのブルースに最適なサウンド。

ZNR, RC BOOST, FD DLXR, FDDX 1x12, PEDAL VOL, DELAY, SPRING

LEVEL: 98

DETCT:EFXIN
Depth:70
THRSH:30
Decay:0

Gain:26
Bass:5
Treb:59
VOL:57

GAIN:86
BASS:37
MIDDLE:64
TREBLE:82
PRESENCE:62
VOLUME:70
INPUT:NORMAL
SPEED:0

MIC:OFF
D57:D421:50
Hi:55
Lo:50

VOL:100
Min:0
Max:100
Curve:A

Time:92
F.B:17
Mix:25
Tail:OFF

PreD:1
Decay:20
Mix:14
Tail:OFF

080 : Anthem

壮大なメロディに適したリードトーン。

ZNR, BLACK WAH, GOLD DRIVE, KRAMPUS, KP 4x12, MOD DELAY, CHURCH

LEVEL: 40

DETCT:EFXIN
Depth:100
THRSH:30
Decay:0

FREQ:50
Range:50
Dry:0
VOL:80

Gain:16
Bass:49
Treb:61
VOL:45

GAIN:72
BASS:59
MIDDLE:64
TREBLE:52
PRESENCE:63
VOLUME:70

MIC:OFF
D57:D421:49
Hi:50
Lo:44

Time:384
F.B:19
Mix:22
Tail:ON

PreD:84
Decay:38
Mix:25
Tail:OFF

BANK U : FOR AMP 6

081 : SciFiSyn_A

宇宙をイメージしたシンセ風サウンド。アンプ用。

LEVEL 50

ZNR DETECT:EPFXIN Depth:70 THRSH:30 Decay:0	PEDAL VOL. VOL:100 Min:0 Max:100 Curve:A	HOT SPICE Bend:11 Buzz:57 +1oct:36 VOL:80	RING MODULATOR FREQ:40 Tone:2 BAL:50 VOL:88	UK30A GAIN:74 BASS:42 MIDDLE:42 TREBLE:0 PRESENCE:26 VOLUME:77 CUT:78 SPEED:0	CORONA TRI Depth:100 Speed:25 Tone:100 Mix:86	SLOW ATTACK DELAY Swell:32 Time:490 F.B:75 Mix:64
--	---	--	--	--	--	--

082 : CntryCLN_A

コンプレッションの効いたカントリー向けのクリーンサウンド。アンプ用。

LEVEL 52

ZNR DETECT:EPFXIN Depth:70 THRSH:30 Decay:0	GRAY COMP SUSTN:100 Lo:60 Hi:68 VOL:28	FD TWINR GAIN:32 BASS:24 MIDDLE:43 TREBLE:65 PRESENCE:69 VOLUME:30 BRIGHT:OFF SPEED:0	FD 2x12 MIC:OFF D57:D421:21 Hi:50 Lo:50	LMT-76 Input:40 Ratio:4:1 REL:20 Output:47	PEDAL VOL. VOL:100 Min:0 Max:100 Curve:A	DELAY Time:94 F.B:17 Mix:38 Tail:OFF	SPRING PreD:1 Decay:20 Mix:19 Tail:OFF
--	---	--	--	---	---	---	---

083 : MudFuzz_A

オルタナティブロックに最適な轟音ファズサウンド。アンプ用。

LEVEL 45

ZNR DETECT:EPFXIN Depth:75 THRSH:20 Decay:0	BLACK WAH FREQ:50 Range:50 Dry:0 VOL:80	NYC MUFF SUSTN:29 Tone:44 BAL:46 VOL:96	MUDDY GAIN:47 BASS:94 MIDDLE:67 TREBLE:45 PRESENCE:61 VOLUME:48	MD 1x12 MIC:OFF D57:D421:50 Hi:50 Lo:55	SOFT ECHO MOD:ON Time:367 F.B:28 Mix:35	HALL PreD:8 Decay:9 Mix:25 Tail:OFF
--	--	--	--	--	--	--

084 : FD Chorus

コーラスを使用した爽やかなクリーンサウンド。

LEVEL 48

FD TWINR GAIN:29 BASS:38 MIDDLE:48 TREBLE:50 PRESENCE:65 VOLUME:50 BRIGHT:ON SPEED:0	BLACK OPT Comp:18 Lo:50 Hi:60 VOL:58	FD 2x12 MIC:OFF D57:D421:50 Hi:82 Lo:50	CHORUS Depth:34 Rate:25 Tone:7 Mix:50	DELAY Time:2 F.B:29 Mix:42 Tail:ON	HD HALL PreD:90 Decay:40 Mix:40 Tail:ON	PEDAL VOL. VOL:100 Min:0 Max:100 Curve:A
---	---	--	--	---	--	---

BANK V : FOR AMP 7

085 : FriDrive

プリティッシュ・スタックアンプをブッシュしたかのようなドライブサウンド。

LEVEL: 44

ZNR DETCT:EFXIN Gain:0 Depth:100 Tone:50 THRSH:42 BAL:53 Decay:0 VOL:100	BG GRID GAIN:23 BASS:33 MIDDLE:81 TREBLE:52 PRESENCE:48 VOLUME:55	KRAMPUS 160:0.0 400:1.0 800:1.0 3.2k:2.0 6.4k:0.0 12k:-7.0 VOL:83 CH SEL:LATCH	GUITAR BEQ MIC:OFF D57:D421:50 Hi:50 Lo:50	KP 4x12 Time:450 F.B:30 Decay:30 Mix:35 Tail:ON	DELAY PreD:1 Decay:30 Mix:35 Tail:ON	HD HALL VOL:100 Min:0 Max:100 Curve:B	PEDAL VOL. VOL:100 Min:0 Max:100 Curve:B
---	--	---	---	---	---	--	---

086 : 1959Crunch

バックイングに適したクランチサウンド。

LEVEL: 81

PEDAL VOL. VOL:100 Min:20 Max:100 Curve:A	ZNR DETCT:EFXIN Depth:80 THRSH:30 Decay:0	COMP Sense:3 ATTACK:SLOW Tone:5 VOL:60	MS1959 GAIN:24 BASS:60 MIDDLE:62 TREBLE:45 PRESENCE:49 VOLUME:63 INPUT2:24	BGN 4x12 MIC:OFF D57:D421:50 Hi:53 Lo:50	TAPE ECHO Time:560 F.B:34 Mix:41 Tail:ON
--	--	---	--	---	---

087 : Polyor

1 オクターブ上を重ねたシンセ風クリーンサウンド。

LEVEL: 63

COMP Sense:6 ATTACK:FAST Tone:6 VOL:80	MS450s GAIN:16 BASS:30 MIDDLE:70 TREBLE:36 PRESENCE:30 VOLUME:60 INPUT2:OFF	POLY SHIF Shift:12 Tone:90 Wet:80 Dry:80	MS 4x12 AL MIC:OFF D57:D421:50 Hi:50 Lo:50	PEDAL VOL. VOL:100 Min:0 Max:100 Curve:B	AUTO PAN Rate:20 Width:30 Clip:0 VOL:100	TAPE ECHO Time:560 F.B:64 Mix:56 Tail:ON	CHURCH PreD:96 Decay:49 Mix:51 Tail:ON
---	---	---	---	---	---	---	---

088 : WarmStrum

滑らかなコンプレッションをかけたウォームなクリーンサウンド。

LEVEL: 41

ZNR DETCT:EFXIN Depth:60 THRSH:30 Decay:0	PEDAL VOL. VOL:100 Min:0 Max:100 Curve:A	BLACK OPT Comp:50 Lo:52 Hi:50 VOL:73	DELAY Time:385 F.B:16 Mix:17 Tail:OFF	REDLOOM GAIN:37 BASS:67 MIDDLE:52 TREBLE:67 PRESENCE:85 VOLUME:49	UK 2x12 MIC:OFF D57:D421:50 Hi:62 Lo:50	LMT-76 Input:40 Ratio:4:1 REL:20 Output:36	HD HALL PreD:95 Decay:17 Mix:24 Tail:OFF
--	---	---	--	--	--	---	---

BANK W : FOR AMP 8

089 : ThickRiff

メタルリフに最適なハイゲインサウンド。

Gain:21 Bass:56 Treble:57 VOL:81 Input:40 Ratio:4:1 REL:20 Output:35 160:2.0 400:1.5 800:-2.0 3.2k:1.0 6.4k:0.5 12k:1.5 VOL:85 CH SEL:UnLATCH DETCT:GTRIN Depth:100 THRSH:68 Decay:0 GAIN:82 BASS:66 MIDDLE:37 TREBLE:66 PRESENCE:68 VOLUME:56 MIC:OFF D57:D421:51 Hi:75 Lo:67 VOL:100 Min:0 Max:100 Curve:A

090 : SyncDLY_A

タイムの異なるディレイを組み合わせたサウンド。アンプ用。

VOL:100 Min:0 Max:100 Curve:A DETCT:EFXIN Depth:100 THRSH:30 Decay:0 Comp:50 Lo:50 Hi:50 VOL:76 GAIN:20 BASS:14 MIDDLE:44 TREBLE:66 PRESENCE:43 VOLUME:80 CUT:78 SPEED:0 MIC:OFF D57:D421:50 Hi:56 Lo:48 Time:J F.B:16 Mix:42 Tail:OFF Time:J F.B:17 Mix:30 Tail:OFF PreD:56 Decay:70 Mix:63 Tail:OFF

091 : R&B Clean

R&Bに最適な滑らかなクリーンサウンド。

VOL:100 Min:1 Max:100 Curve:B Sense:6 ATTACK:FAST Tone:2 VOL:80 GAIN:40 BASS:52 MIDDLE:51 TREBLE:63 PRESENCE:59 VOLUME:60 BRIGHT:OFF SPEED:0 MIC:OFF D57:D421:50 Hi:50 Lo:50 Depth:52 Rate:54 Tone:49 Mix:82 Time:560 F.B:21 Mix:27 Tail:OFF PreD:1 Decay:14 Mix:32 Tail:OFF

092 : FuzzBend_A

ペダルでピッチをコントロールするファズサウンド。アンプ用。

Bend:0 Color:+1 OCT Mode:UP DETCT:EFXIN Depth:100 THRSH:55 Decay:0 Comp:50 Lo:50 Hi:50 VOL:76 Boost:65 Color:2 Tone:52 Focus:69 VOL:68 Gain:28 Tone:51 Focus:69 VOL:100 GAIN:50 BASS:15 MIDDLE:39 TREBLE:76 PRESENCE:68 VOLUME:46 MIC:OFF D57:D421:50 Hi:50 Lo:50 Time:J F.B:53 Mix:50 Tail:OFF PreD:88 Decay:38 Mix:22 Tail:OFF

BANK X : FOR AMP 9

093 : ICE Clean

残響音にピッチシフト音を重ねたクリーントーン。

LEVEL 100

ZNR	GRAY COMP	HW100	HW 4x12	CLONE CHORUS	ICE DELAY	PARTICLE-R	PEDAL VOL.
DETECT:GTRIN Depth:100 THRSH:30 Decay:25	SUSTN:63 Lo:50 Hi:50 VOL:46	GAIN:19 BASS:44 MIDDLE:49 TREBLE:73 PRESENCE:69 VOLUME:65 INPUT:BRILL	MIC:OFF D57:D421:50 Hi:52 Lo:50	Depth:2 Rate:0 Tone:100 Mix:60	INTVL:OCT Time:J. F.B:45 Mix:45	Mode:STBL Decay:0 Mix:30 Tail:ON	VOL:100 Min:0 Max:100 Curve:A

094 : StayWavy

トレモロを使用したロックバラード向けのクリーンサウンド。

LEVEL 45

ZNR	PEDAL VOL.	EP STOMP	TREMOLO	HW100	MS 4x12	FD SPRING
DETECT:EPXIN Depth:65 THRSH:30 Decay:0	VOL:100 Min:0 Max:100 Curve:A	Gain:25 Bass:-1 Treble:1 VOL:53	Wave:TRI Depth:65 Rate:50 VOL:70	GAIN:39 BASS:41 MIDDLE:44 TREBLE:50 PRESENCE:56 VOLUME:36 INPUT:BRILL	MIC:OFF D57:D421:50 Hi:50 Lo:50	Color:0 Lo:100 Hi:99 Mix:30

095 : FuzzyTail

サステインが個性的なファズサウンド。

LEVEL 34

ZNR	WAVE SHAPER	FD B-MAN	OPT COMP	MS 4x12	PEDAL VOL.	FILTER DELAY	HD HALL
DETECT:GTRIN Depth:100 THRSH:40 Decay:0	Gain:26 Shape:87 Comp:37 VOL:70	GAIN:20 BASS:27 MIDDLE:65 TREBLE:59 PRESENCE:45 VOLUME:50 INPUT:BRIGHT	Drive:7 Lo:50 Hi:50 VOL:52	MIC:OFF D57:D421:50 Hi:50 Lo:50	VOL:100 Min:0 Max:100 Curve:A	Time:563 F.B:40 Mix:64 Tail:OFF	PreD:108 Decay:21 Mix:23 Tail:OFF

096 : Andromeda

逆再生ディレイを使用したスペースなクリーンサウンド。

LEVEL 35

LMT-76	CHORUS	REVERSE DELAY	HD HALL	REDLOOM	HW 4x12	PEDAL VOL.
Input:30 Ratio:4:1 REL:20 Output:55	Depth:12 Rate:16 Tone:1 Mix:24	Time:1000 F.B:20 BAL:50 Tail:OFF	PreD:105 Decay:100 Mix:45 Tail:OFF	GAIN:32 BASS:44 MIDDLE:56 TREBLE:67 PRESENCE:55 VOLUME:72	MIC:OFF D57:D421:56 Hi:54 Lo:44	VOL:100 Min:0 Max:100 Curve:A

BANK Y : FOR AMP 10

097 : ExtraLD

アンプのキャラクターを活かした滑らかなリードトーン。

ZNR DETCT:EFXIN Depth:100 THRS:42 Decay:0	BLACK WAH FREQ:40 Range:50 Dry:0 VOL:81	GOLD DRIVE Gain:13 Bass:33 Treble:43 VOL:56	XTACY BL GAIN:52 BASS:70 MIDDLE:40 TREBLE:60 PRESENCE:64 VOLUME:61 STRCT:HI	BGN 4x12 MIC:OFF D57:D421:62 Hi:50 Lo:50	SOFT ECHO MOD:ON Time:386 F.B:31 Mix:31	CHAMBER PreD:40 Decay:23 Mix:30 Tail:ON	LEVEL 45
--	--	--	---	---	--	--	-------------

098 : Sequencer

ファジーなシーケンスフィルターサウンド。

RAZOR DRIVE Gain:33 Edge:93 Lo:39 VOL:15	VELVET GAIN:63 BASS:65 MIDDLE:50 TREBLE:38 PRESENCE:50 VOLUME:55	SEQ FILTER Step:8 PTTRN:7 Speed:28 RESO:6	RED 4x10 MIC:OFF D57:D421:50 Hi:54 Lo:50	NOISE GATE DETCT:EFXIN Depth:100 THRS:85 Decay:0	HD HALL PreD:29 Decay:21 Mix:29 Tail:OFF	PEDAL VOL. VOL:100 Min:0 Max:100 Curve:A	LEVEL 47
---	---	--	---	---	---	---	-------------

099 : PLX-DST

ミッドスクープの効いたプログレッシブメタルサウンド。

ZNR DETCT:GTRIN Depth:100 THRS:82 Decay:0	EP STOMP Gain:64 Bass:2 Treble:0 VOL:100	POLLEX GAIN:28 BASS:46 MIDDLE:41 TREBLE:67 PRESENCE:64 VOLUME:47	PL 4x12 MIC:OFF D57:D421:0 Hi:50 Lo:50	GUITAR GEQ 7 100:0.0 200:0.0 400:-0.5 800:-4.5 1.6k:2.5 3.2k:1.0 6.4k:0.0 VOL:80	DELAY Time:380 F.B:17 Mix:40 Tail:ON	PEDAL VOL. VOL:100 Min:0 Max:100 Curve:A	LEVEL 52
--	---	---	---	---	---	---	-------------

100 : DarkMatter

サイケデリックなファズサウンド。

ZNR DETCT:EFXIN Depth:100 THRS:30 Decay:0	SLOW ATTACK Time:21 Curve:10	AUTO WAH Mode:UP Sense:8 RESO:8 VOL:80	WAVE SHAPER Gain:51 Shape:21 Comp:27 VOL:83	BG MK1 GAIN:172 BASS:49 MIDDLE:56 TREBLE:53 PRESENCE:55 VOLUME:75 GAIN2:70	RED 4x10 MIC:OFF D57:D421:50 Hi:44 Lo:50	WARP PHASER Mode:BACK Speed:17 RESO:7 VOL:44	TAPE ECHO Time:560 F.B:64 Mix:56 Tail:ON	PEDAL VOL. VOL:100 Min:0 Max:100 Curve:B	CHURCH PreD:96 Decay:43 Mix:35 Tail:ON	LEVEL 66
--	---	---	--	--	---	---	---	---	---	-------------



101 ~ 240 : EMPTY

101 ~ 240 は空きのパッチメモリーです。

241 ~ 340 : Guitar 用追加プリセットパッチメモリー (for PA System)

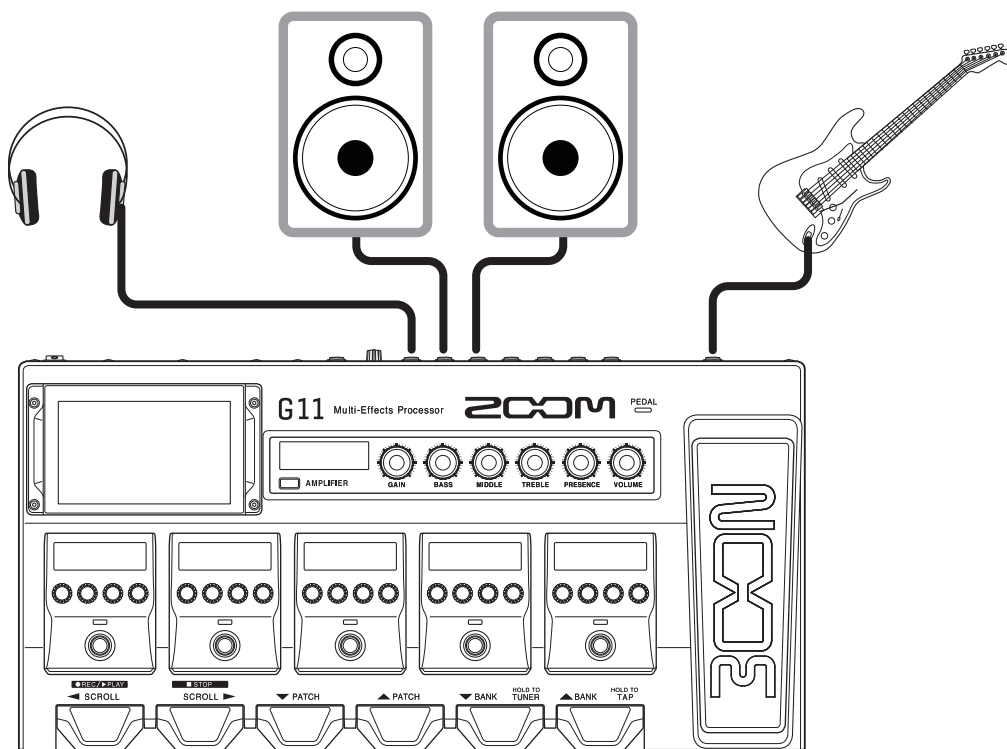
241 ~ 340 のプリセットパッチメモリーは、PA システムに接続した時に最適な音色が得られます。G11 を PA システムやパワードのモニタースピーカー / ヘッドフォンに接続してお楽しみください。



ギターアンプに接続する場合は、プリセットパッチメモリーの CABINET ( や  のアイコン) と IR  を OFF にして、接続したギターアンプの EQ をお好みに合わせて調節してください。

ギターから入力されるノイズが多い時は、ノイズリダクション  やノイズゲート  をご使用ください。

BANK BI : ZOOM AMPS

241 : KRAMPUS

ZOOMオリジナルアンプKRAMPUSを使用したバーサタイルなハイゲインサウンドです。フレーズに合わせてTS DriveをONしてください。

DETCT:EPFXIN
 Depth:85
 THRSH:30
 Decay:0

FREQ:50
 Range:50
 Dry:0
 VOL:80

Gain:2
 Boost:OFF
 Tone:58
 Vol:80

GAIN:47
 BASS:47
 MIDDLE:61
 TREBLE:51
 PRESENCE:63
 VOLUME:56

LO:50
 HI:50
 BAL:100
 VOL:-22.9

FREQ:6.3K
 Q:1.2
 Gain:4.5
 VOL:84

PreD:55
 Decay:14
 Mix:18
 Tail:OFF

LEVEL 80

242 : POLLEX

ZOOMオリジナルアンプ POLLEXを使用した歯切れ良いクランチサウンドです。2ハムバッカーレイアウトのミックスポジションで単音リフをお試しください。GEMINOSをONにするとダブルトラックサウンドが得られます。

DETCT:GTRIN
 Depth:100
 THRSH:30
 Decay:0

Gain:37
 Tone:55
 BAL:31
 VOL:66

GAIN:50
 BASS:39
 MIDDLE:50
 TREBLE:58
 PRESENCE:77
 VOLUME:49

LO:58
 HI:50
 BAL:100
 VOL:-17.5

PreD:45
 Decay:9
 Mix:31
 Tail:OFF

Tight:50
 Mode:ST-2
 Wet:86
 Dry:85

VOL:100
 Min:0
 Max:100
 Curve:A

LEVEL 80

243 : REDLOOM

ZOOMオリジナルアンプREDLOOMを使用したアルペジオに適したクリーンサウンドです。ピックアップをミックスポジションやハーフトーンにてお試しください。PolyShiftをONにするとオクターブアップをプラスします。

GAIN:30
 BASS:64
 MIDDLE:44
 TREBLE:49
 PRESENCE:75
 VOLUME:75

LO:56
 HI:62
 BAL:100
 VOL:-19.2

Shift:12
 Tone:70
 Wet:29
 Dry:70

Depth:80
 Rate:30
 Tone:7
 Mix:51

Time:475
 F.B:34
 Mix:27
 Tail:OFF

PreD:49
 Decay:23
 Tone:7
 Mix:27

LEVEL 80

244 : VELVET

ZOOMオリジナルアンプVELVETを使用した伸びやかなソロフレーズに適した太くクリーミーなリードサウンドです。

DETCT:GTRIN
 Depth:100
 THRSH:34
 Decay:0

FREQ:40
 Range:50
 Dry:0
 VOL:80

Gain:4
 Boost:OFF
 Tone:53
 VOL:84

GAIN:63
 BASS:58
 MIDDLE:63
 TREBLE:66
 PRESENCE:62
 VOLUME:54

LO:50
 HI:55
 BAL:100
 VOL:-18.6

Time:389
 F.B:37
 Mix:23
 Tail:ON

PreD:1
 Decay:13
 Tone:9
 Mix:25

LEVEL 80

BANK BJ : CLASSIC

245 : DLXTremolo

FD DLXRとTremoloを合わせたブルーギーなバックングフレーズに適したサウンドです。

Gain:6
Tone:53
Voice:57
VOL:86

Mode:SLOW
Drive:20
BAL:50
VOL:80

Wave:TUBE
Depth:81
Rate:50
VOL:60

GAIN:79
BASS:42
MIDDLE:73
TREBLE:72
PRESENCE:74
VOLUME:91
INPUT:NORMAL
SPEED:0

LO:50
HI:50
BAL:100
VOL:-15.1

Time:395
F.B:29
Mix:25
Tail:OFF

PreD:1
Decay:10
Tone:7
Mix:54

LEVEL
80

246 : OctFuzz

OctFuzzを使用したプリミティブなファズサウンドです。ギターのトーンを絞って12フレットより高いポジションを単音で弾くと独特のアップーオクターブサウンドが得られます。

Boost:14
Color:2
Tone:50
VOL:55

FREQ:50
Range:50
Dry:0
VOL:80

GAIN:65
BASS:67
MIDDLE:65
TREBLE:45
PRESENCE:70
VOLUME:50

MIC:ON
D57:D421:
50
HI:50
Lo:50

DETECT:GTRIN
Depth:53
THRSH:32
Decay:45

Time:560
F.B:27
Mix:39
Tail:OFF

PreD:1
Decay:14
Tone:5
Mix:41

LEVEL
90

247 : ORG Crunch

ORG120を使ったローコードのバックング演奏に適したストレートなクランチサウンドです。

FREQ:25
Depth:40
Dry:0
VOL:80

Gain:17
Tone:51
Focus:67
VOL:57

Speed:18
Depth:54
Mode:CHO
RS
VOL:80

GAIN:41
BASS:82
MIDDLE:65
TREBLE:56
PRESENCE:44
VOLUME:83
INPUT:HI
COLOR:2

LO:59
HI:50
BAL:100
VOL:-15.0

PreD:51
Decay:8
Tone:5
Mix:29

LEVEL
80

248 : Unchain

KRAMPUSとKickFLNGを組み合わせた、リアハムでのバックングフレーズに適したフランジャーサウンドです。

DETECT:GTRIN
Depth:100
THRSH:70
Decay:35

Gain:40
Bass:50
Treb:61
VOL:43

GAIN:77
BASS:78
MIDDLE:47
TREBLE:65
PRESENCE:65
VOLUME:70

LO:40
HI:64
BAL:100
VOL:-22.5

PreD:4
Depth:61
Rate:41
ON/OFF:LATCH
RESO:73
Mix:63
RST-F:50
LFO:RESET

Time:371
F.B:19
Mix:27
Tail:OFF

VOL:100
Min:0
Max:100
Curve:A

LEVEL
80

BANK BK : CRUNCH

249 : MS RoomMic

ルームマイクのIRによって空気感を演出したリアルなクランチサウンドです。シングルコイルでは鋭く、ハムバッカーではレンジの広いクランチサウンドが得られます。

LEVEL 80

ZNR DETCT:EFXIN Depth:100 THRSH:30 Decay:0	MS1959 GAIN:26 BASS:40 MIDDLE:66 TREBLE:56 PRESENCE:47 VOLUME:57 INPUT2:OFF	IR LO:49 HI:52 BAL:100 VOL:-11.4	IR LO:30 HI:43 BAL:4 VOL:-0.6	TAPE ECHO Time:382 F.B:28 Mix:24 Tail:OFF	ROOM PreD:8 Decay:12 Mix:34 Tail:OFF	PEDAL VOL. VOL:100 Min:0 Max:100 Curve:A
---	---	---	--	--	---	---

250 : MudBlues

ZOOMオリジナルアンプMUDDYを使用したブルースに最適なクランチサウンドです。ギターのボリュームをコントロールすることで、バックングからソロまで幅広くカバーします。

LEVEL 80

ZNR DETCT:GTRIN Depth:75 THRSH:20 Decay:0	BLACK WAH FREQ:50 Range:50 Dry:0 VOL:80	EP STOMP Gain:34 Bass:5 Treble:-3 VOL:66	MUDDY GAIN:73 BASS:77 MIDDLE:69 TREBLE:40 PRESENCE:52 VOLUME:45	IR LO:48 HI:60 BAL:100 VOL:-16.7	TAPE ECHO Time:314 F.B:34 Mix:16 Tail:OFF	SPRING PreD:1 Decay:11 Mix:19 Tail:OFF
--	--	---	--	---	--	---

251 : PugetPsy

WaveSHPRを使用したサイケデリックなドライブサウンドです。演奏中にギターのボリュームを回すことでWaveSHPR独特の音色変化を得ることができます。

LEVEL 80

ZNR DETCT:EFXIN Depth:100 THRSH:50 Decay:0	BLACK WAH FREQ:50 Range:50 Dry:0 VOL:80	WAVE SHAPER Gain:50 Shape:100 Comp:0 VOL:27	HW100 GAIN:100 BASS:65 MIDDLE:42 TREBLE:60 PRESENCE:66 VOLUME:27 INPUT:BRILL	TAPE ECHO Time:534 F.B:34 Mix:32 Tail:ON	IR LO:44 HI:60 BAL:65 VOL:-14.3	GUITAR GEQ 7 100:0.5 200:0.0 400:0.5 800:-2.0 1.6k:0.5 3.2k:0.5 6.4k:5.5 VOL:80
---	--	--	--	---	--	--

252 : MasterDRV

FD MASTERを使用した、リアハムでのパワーコードに相性が良いドライなクランチサウンドです。

LEVEL 80

BLACK WAH FREQ:50 Range:50 Dry:0 VOL:80	EP STOMP Gain:38 Bass:0 Treble:1 VOL:78	CRY Range:7 RESO:8 Sense:7 BAL:100	FD MASTER GAIN:54 BASS:59 MIDDLE:67 TREBLE:63 PRESENCE:73 VOLUME:57 FAT:OFF	IR LO:50 HI:50 BAL:100 VOL:-15.1	DELAY Time:J F.B:5 Mix:28 Tail:OFF	HD HALL PreD:120 Decay:45 Mix:21 Tail:OFF
--	--	---	---	---	---	--

BANK BL : DRIVE

253 : MassiveDZ

DZ DRVを使用した、リアハムでザクザクと刻むヘビーリフに最適なドライブサウンドです。

LEVEL 80

ZNR DETCT:GTRIN Depth:100 THRS:50 Decay:0	PEDAL MONO PITCH Bend:0 Color:+1 OCT Tone:10 Mode:UP	GOLD DRIVE Gain:9 Bass:50 Treble:56 VOL:64	DZ DRIVE GAIN:76 BASS:50 MIDDLE:70 TREBLE:74 PRESENCE:49 VOLUME:80 DEEP:6 MID CUT:21	IR LO:45 HI:50 BAL:87 VOL:-17.2	PHASE DELAY Time:J F.B:24 Mix:19 Tail:ON COLOR:4 STG DEPTH:100 RATE:J x4 RESO:48	BRIGHT HALL PreD:57 Decay:10 Tone:5 Mix:29
--	---	---	---	--	---	---

254 : XtasyDRV

XtasyBlueを使用した、ピックアップポジションのキャラクターがハッキリと出る汎用性の高いドライブサウンドです。

LEVEL 80

WAH 100 FREQ:25 Depth:40 Dry:0 VOL:80	ZNR DETCT:EFXIN Depth:100 THRS:30 Decay:0	RC BOOST Gain:38 Bass:49 Treble:52 VOL:64	XTACY BL GAIN:62 BASS:85 MIDDLE:64 TREBLE:65 PRESENCE:72 VOLUME:47 STRCT:HI	IR LO:64 HI:59 BAL:100 VOL:-15.5	DETUNE Cent:11 PreD:0 Tone:6 Mix:50	PINGPONG DELAY Time:J F.B:3 Mix:19 Tail:OFF	BRIGHT HALL PreD:53 Decay:10 Tone:2 Mix:29
--	--	--	---	---	--	--	---

255 : Djent7

コンテンポラリーな7弦/8弦ギターにマッチするZOOMオリジナルアンプ 7 HEAVENのDJENT系ハイゲインサウンドです。フレーズに合わせてVinFLNGRをONしてください。

LEVEL 80

NOISE GATE DETCT:GTRIN Depth:100 THRS:60 Decay:0	TS DRIVE Gain:0 Boost:OFF Tone:75 VOL:72	PARAMETRIC EQ FREQ:1.6K Q:16.0 Gain:6.0 VOL:80	7 HEAVEN GAIN:25 BASS:61 MIDDLE:33 TREBLE:64 PRESENCE:70 VOLUME:48	IR LO:52 HI:56 BAL:100 VOL:-15.6	PARAMETRIC EQ FREQ:8.0K Q:0.6 Gain:1.0 VOL:80	VINTAGE FLANGER PreD:4 Depth:34 Rate:17 RESO:6	PEDAL VOL VOL:100 Min:0 Max:100 Curve:A
---	---	---	---	---	--	---	--

256 : RectoPan

GEMINOSのステレオダブルトラック効果と重厚なRecti ORGを使用したリアハムでのバックングプレイに最適なメタルサウンドです。

LEVEL 80

ZNR DETCT:EFXIN Depth:100 THRS:30 Decay:0	TS DRIVE Gain:0 Boost:OFF Tone:57 VOL:77	RCT ORG GAIN:70 BASS:57 MIDDLE:54 TREBLE:59 PRESENCE:56 VOLUME:70 MODE:VNTG	IR LO:58 HI:50 BAL:100 VOL:-14.8	PARAMETRIC EQ FREQ:100 Q:0.6 Gain:-3.5 VOL:80	GEMINOS Tight:49 Mode:ST-1 Wet:80 Dry:86	HALL PreD:20 Decay:7 Mix:17 Tail:ON	PEDAL VOL VOL:100 Min:0 Max:100 Curve:A
--	---	---	---	--	---	--	--

BANK BM : CLEAN

257 : TransAC

Aco.SimとLMT-76を使用してストロークからフィンガーピッキングまでカバーする透明感のあるアコースティックギターサウンドです。シングルコイルのフロントピックアップを使用すると効果的です。

LEVEL: 97

DETECT:EFXIN	160:-1.0	Top:80	Input:40	Depth:40	Time:463	PreD:77	VOL:100
Depth:50	400:2.0	Body:94	Ratio:4:1	Rate:25	F.B:25	Decay:12	Min:0
THRS:30	800:0.5	Tone:86	REL:20	Tone:6	Mix:22	Mix:15	Max:100
Decay:0	3.2k:0.0	VOL:61	Output:38	Mix:13	Tail:ON	Tail:OFF	Curve:A
	6.4k:-1.5						
	12k:3.0						
	VOL:80						
	CH SEL:LATCH						

258 : MATCH CIn

MATCH30とAIRを組み合わせた、シングルコイル搭載ギターでのカッティングに適したグロッキーなクリーンサウンドです。

LEVEL: 80

FREQ:50	Gain:22	GAIN:23	LO:50	Time:384	Size:20	PreD:5
Range:50	Bass:45	BASS:36	HI:50	F.B:24	REF:5	Decay:10
Dry:0	Treble:53	MIDDLE:52	BAL:100	Mix:26	Mix:60	Tone:7
VOL:80	VOL:30	TREBLE:71	VOL:-17.2	Tail:OFF	Tail:OFF	Mix:60
		PRESENCE:52				
		VOLUME:63				
		GAIN2:OFF				
		CUT:0				

259 : CntryCLN

シングルコイル・リアポジションでのチキンピッキングを使ったカントリーリックに良く合うGrayCompを使用したクリーンサウンドです。

LEVEL: 80

DETECT:GTRIN	SUSTN:100	GAIN:32	LO:49	Input:40	Time:109	PreD:1	VOL:100
Depth:75	Lo:60	BASS:37	HI:60	Ratio:4:1	F.B:0	Decay:12	Min:0
THRS:30	Hi:68	MIDDLE:63	BAL:100	REL:20	Mix:35	Mix:24	Max:100
Decay:0	VOL:28	TREBLE:58	VOL:-16.5	Output:46	Tail:OFF	Tail:OFF	Curve:A
		PRESENCE:71					
		VOLUME:59					
		BRIGHT:OFF					
		SPEED:0					

260 : WorshipAMB

Churchを使用した、ゴスペルミュージックの白玉コードプレイに最適なアンビエントサウンドです。

LEVEL: 80

DETECT:EFXIN	Shift:12	Depth:94	GAIN:23	LO:51	VOL:100	Time:1	PreD:0
Depth:100	Fine:0	Rate:37	BASS:47	HI:63	Min:0	F.B:24	Decay:33
THRS:30	Tone:3	Tone:50	MIDDLE:57	BAL:100	Max:100	Mix:33	Mix:37
Decay:0	BAL:34	Mix:50	TREBLE:57	VOL:-13.5	Curve:A	Tail:OFF	Tail:ON
			PRESENCE:80				
			VOLUME:59				
			INPUT2:OFF				

BANK BN : US ROCK

261 : PanOHalen

1984年に笑顔が最高のスーパーギタリストがアメリカ西海岸から大ヒットさせたアルバムをイメージしたリア・ハムバッカーに最適なハードロックサウンドです。

LEVEL 80

ZNR	7HEAVEN	RCT 4x12	GUITAR GEQ	STEREO CHORUS	DELAY	HALL
DETCT:EPXIN Depth:100 THRSH:30 Decay:0	GAIN:48 BASS:29 MIDDLE:43 TREBLE:66 PRESENCE:57 VOLUME:33	MIC:OFF D57:D421:50 Hi:72 Lo:46	160:0.0 400:0.5 800:0.0 3.2k:0.0 6.4k:6.5 12k:0.0 VOL:80 CH SEL:LATCH	Depth:80 Rate:1 Tone:7 Mix:10	Time:366 F.B:23 Mix:33 Tail:OFF	PreD:59 Decay:12 Mix:30 Tail:OFF

262 : The 'Cuda

アメリカの姉妹を中心としたバンドの1977年ヒットソングをイメージしたリア・ハムバッカーに適したフランジャーサウンドです。

LEVEL 80

VINTAGE FLANGER	HW100	HW 4x12	LMT-76	PEDAL VOL.	PINGPONG DELAY
PreD:3 Depth:47 Rate:4 RESO:3	GAIN:100 BASS:29 MIDDLE:80 TREBLE:63 PRESENCE:69 VOLUME:25 INPUT:BRILL	MIC:OFF D57:D421:50 Hi:53 Lo:50	Input:40 Ratio:4:1 REL:20 Output:33	VOL:100 Min:0 Max:100 Curve:A	Time:81 F.B:0 Mix:34 Tail:OFF

263 : Exit Light

1992年にグラミーのベスト・ハードロック/メタル・パフォーマンス賞に輝いた名曲をイメージしたリア・ハムバッカーに適したモダンハイゲインサウンドです。

LEVEL 80

ZNR	COMP	EP STOMP	7HEAVEN	RCT 4x12	GUITAR GEQ
DETCT:GTRIN Depth:100 THRSH:43 Decay:0	Sense:6 ATTCK:SLOW Tone:0 VOL:80	Gain:17 Bass:4 Treb:6 VOL:62	GAIN:60 BASS:72 MIDDLE:10 TREBLE:66 PRESENCE:54 VOLUME:39	MIC:OFF D57:D421:50 Hi:52 Lo:83	160:0.0 400:0.0 800:0.0 3.2k:0.0 6.4k:5.0 12k:0.0 VOL:80 CH SEL:LATCH

264 : FlyHigh

トリプル・ギターが炸裂するサザンロックバンドが1973年に発表した初スタジオアルバムのラストを飾る名曲のライドギターをイメージしたリア・ハムバッカーに最適なディストーションサウンドです。

LEVEL 80

ZNR	TS DRIVE	PHASER	MS450s	MS 4x12 AL	PEDAL VOL.	SPRING
DETCT:GTRIN Depth:100 THRSH:19 Decay:0	Gain:74 Boost:OFF Tone:57 VOL:82	Color:INV 8 Depth:88 Rate:4 RESO:50	GAIN:53 BASS:44 MIDDLE:70 TREBLE:18 PRESENCE:22 VOLUME:61 INPUT:2:OFF	MIC:OFF D57:D421:20 Hi:50 Lo:50	VOL:100 Min:0 Max:100 Curve:A	PreD:1 Decay:20 Mix:33 Tail:OFF

BANK BO : UK ROCK

265 : SOS Bottle

ロックにレゲエの要素を加えたイギリスのトリオバンドが1979年に発表した2ndアルバムのオープニング曲をイメージしたシングルコイルピックアップに適したクリーンサウンドです。

ZNR
 DETCT:GTRIN
 Depth:100
 THRSH:9
 Decay:0

COMP
 Sense:6
 ATTK: SLOW
 Tone:9
 VOL:80

SWEET DRIVE
 Gain:40
 Tone:50
 Focus:52
 VOL:62

STEREO CHORUS
 Depth:80
 Rate:26
 Tone:7
 Mix:100

MATCH30
 GAIN:22
 BASS:11
 MIDDLE:62
 TREBLE:74
 PRESENCE:78
 VOLUME:46
 GAIN2:OFF
 CUT:0

MA 2x12
 MIC:OFF
 D57:D421:50
 Hi:50
 Lo:31

LEVEL
 80

266 : RunRunRun

イギリスのプロGRESSIVEロックバンドが1979年発表し全米で大ヒットしたの2枚組アルバムのサウンドをイメージしたシングルコイルピックアップに合うエコー&クランチサウンドです。

COMP
 Sense:2
 ATTK: SLOW
 Tone:6
 VOL:82

EP STOMP
 Gain:39
 Bass:-1
 Treble:1
 VOL:83

VINTAGE FLANGER
 PreD:4
 Depth:6
 Rate:2
 RESO:5

FD B-MAN
 GAIN:22
 BASS:27
 MIDDLE:82
 TREBLE:40
 PRESENCE:66
 VOLUME:36
 INPUT: BRIGHT

BM 4x10
 MIC:OFF
 D57:D421:50
 Hi:50
 Lo:50

MDD DELAY
 Time:380
 F.B:50
 Mix:50
 Tail:OFF

TAPE ECHO
 Time:507
 F.B:5
 Mix:40
 Tail:OFF

HD HALL
 PreD:81
 Decay:45
 Mix:20
 Tail:OFF

LEVEL
 80

267 : SultanOJaz

独特なフィンガーピッキングスタイルのギタリストが歌イギリスのロックバンドが1978年に発表したアルバムでパブロック・バンドの嘆きを表現した曲をイメージしたシングルコイルに最適なクリーンサウンドです。

COMP
 Sense:1
 ATTK: SLOW
 Tone:10
 VOL:82

FD TWINR
 GAIN:34
 Bass:42
 MIDDLE:44
 TREBLE:39
 PRESENCE:65
 VOLUME:35
 BRIGHT:ON
 SPEED:0

FD 2x12
 MIC:OFF
 D57:D421:50
 Hi:71
 Lo:50

GUITAR GEQ
 160:0.0
 400:6.0
 800:0.0
 3.2k:6.5
 6.4k:0.0
 12k:2.5
 VOL:80
 CH SEL:LATCH

PEDAL VOL.
 VOL:100
 Min:0
 Max:100
 Curve:A

BRIGHT ROOM
 PreD:5
 Decay:10
 Tone:7
 Mix:52

PLATE
 PreD:151
 Decay:29
 Mix:14
 Tail:OFF

LEVEL
 80

268 : RedFrames

正確無比な反復フレーズと椅子に座って演奏するスタイルで知られるギタリストがリーダーを務めるイギリスのプロGRESSIVEロックバンドが1981年に発表した名盤の2曲目をイメージしたハムバッカーに適したクリーンサウンドです。

ZNR
 DETCT:EFXIN
 Depth:100
 THRSH:30
 Decay:0

COMP
 Sense:6
 ATTK: SLOW
 Tone:9
 VOL:80

STEREO CHORUS
 Depth:80
 Rate:26
 Tone:7
 Mix:100

MATCH30
 GAIN:18
 BASS:11
 MIDDLE:62
 TREBLE:74
 PRESENCE:66
 VOLUME:53
 GAIN2:OFF
 CUT:0

MA 2x12
 MIC:OFF
 D57:D421:13
 Hi:50
 Lo:31

PEDAL VOL.
 VOL:100
 Min:0
 Max:100
 Curve:A

PINGPONG DELAY
 Time:68
 F.B:30
 Mix:40
 Tail:OFF

HALL
 PreD:71
 Decay:9
 Mix:23
 Tail:OFF

LEVEL
 80

BANK BP : LEGEND

269 : PlainCrazy

父親と共同制作したギターを6ペンスコインで演奏することや天文学物理学博士であることでも有名なギタリストの在籍するイギリスのバンドが1974年に発表したアルバムでベーシストが作曲に参加したハードロックナンバーをイメージしたリズム演奏向けのクランチサウンドです。

ZNR
DETECT:GTRIN
Depth:100
THRSH:12
Decay:0

EP STOMP
Gain:37
Bass:-6
Treble:4
VOL:62

UK30A
GAIN:92
BASS:31
MIDDLE:52
TREBLE:60
PRESENCE:66
VOLUME:72
CUT:63
SPEED:0

UK 2x12
MIC:OFF
D57:D421:50
Hi:50
Lo:50

IR
LO:50
HI:55
BAL:51
VOL:-19.5

GEMINOS
Tight:46
Mode:ST-1
Wet:93
Dry:81

LEVEL
80

270 : TheTower

#9thを使ったコードプレイや1969年のウッドストック・フェスティバルに出演したことで有名な左利きのギタリストが生前最後に発表した2枚組アルバムの曲をイメージしたリズムやブルージーなソロに最適なダーティー・ディストーションサウンドです。

CHROME WAH
FREQ:50
Range:50
Dry:0
VOL:80

MS1959
GAIN:82
BASS:50
MIDDLE:50
TREBLE:60
PRESENCE:63
VOLUME:58
INPUT2:OFF

MS 4x12 AL
MIC:OFF
D57:D421:50
Hi:50
Lo:50

TAPE ECHO
Time:383
F.B:36
Mix:24
Tail:OFF

SPRING
PreD:1
Decay:20
Mix:21
Tail:OFF

LEVEL
80

271 : Blisters

マッシュルームカットで有名なイギリス・リヴァプール出身のロックバンドが1968年に発売した9作目で、後のヘヴィメタルバンドにも大きな影響を与えた曲をイメージしたシングルコイルギターに最適なディストーションサウンドです。

BG GRID
Gain:41
Tone:0
BAL:100
VOL:74

FD TWINR
GAIN:84
BASS:0
MIDDLE:85
TREBLE:14
PRESENCE:25
VOLUME:53
BRIGHT:ON
SPEED:0

GUITAR GEQ
160:-12.0
400:-6.0
800:0.0
3.2k:8.0
6.4k:-5.5
12k:-12.0
VOL:86
CH SEL:LATCH

PARAMETORIC EQ
FREQ:2.0K
Q:4.3
Gain:6.0
VOL:68

PEDAL VOL.
VOL:100
Min:0
Max:100
Curve:A

LEVEL
80

272 : IfYouWanna

スローハンドの異名と素晴らしい歌声を持つギタリストが1977年発表のアルバムで薬について歌った曲をイメージしたシングルコイルギターに最適なサイケデリックなバイブサウンドです。

TS DRIVE
Gain:8
Boost:OFF
Tone:57
VOL:43

MS45os
GAIN:100
BASS:30
MIDDLE:70
TREBLE:0
PRESENCE:0
VOLUME:45
INPUT2:OFF

MS 4x12 GB
MIC:OFF
D57:D421:21
Hi:38
Lo:50

THE VIBE
Speed:3
Depth:52
Mode:VIBRT
VOL:82

STEREO CHORUS
Depth:80
Rate:30
Tone:7
Mix:20

PEDAL VOL.
VOL:100
Min:0
Max:100
Curve:A

ROOM
PreD:5
Decay:10
Mix:60
Tail:OFF

LEVEL
80

BANK BQ : R&R

273 : YouSoGotIt

1978年にアメリカ西海岸のハードロックバンドがデビューアルバムでカバーし大ヒットしたことで有名な曲のオリジナルであるイギリスロンドンのバンドから1964年に発表されたサウンドをイメージしたハムバッカーでのリブレイに適した金属的なローゲインディストーションサウンドです。

RAZOR DRIVE

Gain:13
Edge:46
Lo:48
VOL:80

FD TWINR

GAIN:41
BASS:14
MIDDLE:33
TREBLE:89
PRESENCE:64
VOLUME:46
BRIGHT:ON
SPEED:0

GUITAR GEQ

160:0.0
400:0.0
800:0.0
3.2k:0.0
6.4k:6.5
12k:1.0
VOL:80
CH SEL:LATCH

PEDAL VOL.

VOL:100
Min:0
Max:100
Curve:A

ROOM

PreD:27
Decay:7
Mix:32
Tail:OFF

LEVEL
80

274 : TheOne

2007年にロックの殿堂入りを果たしたアメリカ合衆国のオルタナティブ・ロックバンドが1987年に発表した5枚目のアルバムからのヒットソングをイメージしておりオープンコードを交えたバックングプレイに適したディストーションサウンドです。

EP STOMP

Gain:4
Bass:0
Treble:-2
VOL:84

UK30A

GAIN:56
BASS:49
MIDDLE:50
TREBLE:73
PRESENCE:59
VOLUME:59
CUT:0
SPEED:0

UK 2x12

MIC:OFF
D57:D421:50
Hi:50
Lo:50

GUITAR GEQ

160:0.0
400:0.0
800:0.0
3.2k:0.0
6.4k:0.5
12k:3.5
VOL:99
CH SEL:LATCH

PINGPONG DELAY

Time:238
F.B:6
Mix:26
Tail:OFF

HD HALL

PreD:81
Decay:45
Mix:20
Tail:OFF

LEVEL
80

275 : Odd Brew

1960年代後半にブルース・ロックとサイケデリック・ロックを融合させ、後のハードロックの基礎を作ったとも言われているイギリスロンドンの3ピースバンドが1967年に発表した2枚目のスタジオアルバムの1曲目をイメージしたハムバッカー搭載ギターに適したサイケデリックなピンチー・ディストーションサウンドです。

HG THR TTL

Gain:3
Tone:4
MdCut:63
VOL:93

FD TWINR

GAIN:22
BASS:31
MIDDLE:100
TREBLE:100
PRESENCE:100
VOLUME:43
BRIGHT:ON
SPEED:0

GUITAR GEQ 7

100:0.0
200:0.0
400:0.0
800:0.0
1.6k:0.0
3.2k:0.0
6.4k:7.5
VOL:80

SPRING

PreD:1
Decay:13
Mix:50
Tail:OFF

PEDAL VOL.

VOL:100
Min:0
Max:100
Curve:A

LEVEL
80

276 : SonicRokit

アメリカニューヨーク出身のギターノイズが美しいオルタナティブ・ロックバンドが1988年に発表したアルバムの2曲目をイメージしたザラツとした質感のリズム向けディストーションサウンドです。

SWEET DRIVE

Gain:17
Tone:31
Focus:56
VOL:62

BG GRID

Gain:17
Tone:46
BAL:100
VOL:40

MATCH30

GAIN:17
BASS:19
MIDDLE:50
TREBLE:58
PRESENCE:84
VOLUME:59
GAIN2:OFF
CUT:0

GUITAR GEQ

160:-9.0
400:6.0
800:-5.0
3.2k:4.5
6.4k:4.5
12k:2.5
VOL:80
CH SEL:LATCH

MD 1x12

MIC:ON
D57:D421:50
Hi:68
Lo:50

ROOM

PreD:49
Decay:9
Mix:37
Tail:OFF

LEVEL
80

BANK BR : METAL

277 : WildTrain

黒魔術やオカルトを題材にした楽曲でヘヴィメタルの開祖とも云われるイギリスのバンドでデビューした「マッドマン」などの異名を持つボーカリストのファーストソロアルバムをイメージしたハムバッカーに適したリード向けハイゲインサウンドです。

LEVEL 80

ZNR	OPT COMP	GOLD DRIVE	MS800	MS 4x12 GB	CHORUS	PINGPONG DELAY
DETECT:GTRIN Depth:100 THRSH:11 Decay:0	Drive:7 Lo:50 Hi:50 VOL:60	Gain:70 Bass:0 Treble:69 VOL:43	GAIN:77 BASS:8 MIDDLE:90 TREBLE:73 PRESENCE:30 VOLUME:66 INPUT:HI	MIC:OFF D57:D421:50 Hi:50 Lo:50	Depth:40 Rate:12 Tone:7 Mix:20	Time:78 F.B:8 Mix:27 Tail:OFF

278 : StukByJira

2017年にグラミーのベスト・メタル・パフォーマンス賞にノミネートされたフランスのメタルバンドのサウンドをイメージしたペダルを動かすとピッチバンド効果を得ることができるハイゲインサウンドです。

LEVEL 80

PEDAL MOND PITCH	METAL WORLD	COMP	RCT ORG	RCT 4x12	NOISE GATE	GUITAR GEQ
Bend:0 Color:+1 OCT Tone:10 Mode:UP	Gain:15 Bass:50 Treble:50 VOL:18	Sense:6 ATTCK:SLOW Tone:9 VOL:80	GAIN:74 BASS:11 MIDDLE:86 TREBLE:67 PRESENCE:62 VOLUME:28 MODE:MDRN	MIC:OFF D57:D421:50 Hi:72 Lo:55	DETECT:GTRIN Depth:100 THRSH:54 Decay:0	160:0.5 400:0.0 800:0.5 3.2k:0.0 6.4k:1.5 12k:0.5 VOL:80 CH SEL:LATCH

279 : StukMoshin

スラッシュメタル Big 4 であり14フレットまでしか無いギターと長いヒゲ&短パン姿が特徴的なギタリストのバンドが1987年に発表した3rdアルバムをイメージしたザクザクと刻むリフに最適なディストーションサウンドです。

LEVEL 80

ZNR	GOLD DRIVE	RCT ORG	MS 4x12	GUITAR GEQ 7	PEDAL VOL
DETECT:GTRIN Depth:100 THRSH:15 Decay:0	Gain:49 Bass:25 Treble:18 VOL:65	GAIN:28 BASS:19 MIDDLE:11 TREBLE:48 PRESENCE:49 VOLUME:51 MODE:MDRN	MIC:ON D57:D421:50 Hi:43 Lo:50	100:-5.0 200:-2.5 400:-4.5 800:-2.5 1.6k:-3.0 3.2k:3.5 6.4k:5.0 VOL:92	VOL:100 Min:0 Max:100 Curve:A

280 : Scopiane

第1回のモンスターズ・オブ・ロックにも参加した旧西ドイツ出身のハードロックバンドが1984年に発表した9枚目のスタジオアルバムをイメージしたハムバッカー搭載ギターに最適なリードサウンドです。

LEVEL 80

ZNR	SWEET DRIVE	RCT ORG	MS 4x12	GUITAR GEQ 7	DELAY	BRIGHT HALL
DETECT:GTRIN Depth:100 THRSH:30 Decay:0	Gain:35 Tone:100 Focus:77 VOL:54	GAIN:58 BASS:2 MIDDLE:94 TREBLE:58 PRESENCE:68 VOLUME:53 MODE:VNTG	MIC:OFF D57:D421:50 Hi:50 Lo:50	100:-6.5 200:-5.0 400:0.0 800:0.0 1.6k:0.0 3.2k:6.0 6.4k:2.5 VOL:80	Time:J F.B:24 Mix:20 Tail:OFF	PreD:24 Decay:11 Tone:2 Mix:38

BANK BS : POPS

281 : Pops CLN

REDLOOMとAnalogChoを使用した、シングルコイル搭載ギターでのアルペジオ/カッティングに適したクリーンサウンドです。

LEVEL: 80

ZNR DETCT:EFXIN Depth:100 THRSH:30 Decay:0	TS DRIVE Gain:10 Boost:OFF Tone:40 Vol:50	ANALOG CHORUS Depth:51 Rate:30 Tone:50 Mix:100	REDLOOM GAIN:28 BASS:59 MIDDLE:51 TREBLE:56 PRESENCE:75 VOLUME:65	IR LO:50 HI:63 BAL:100 VOL:-18.1	PEDAL VOL VOL:100 Min:0 Max:100 Curve:A	DELAY Time:J F.B:30 Mix:60 Tail:ON	BRIGHT HALL PreD:23 Decay:3 Tone:9 Mix:15
---	--	---	--	---	--	---	--

282 : Pops DRV

REDLOOMを使用した、シングルコイル搭載ギターでのバックイングプレイに適したドライブサウンドです。

LEVEL: 80

ZNR DETCT:EFXIN Depth:100 THRSH:30 Decay:0	TS DRIVE Gain:26 Boost:OFF Tone:51 VOL:55	ANALOG CHORUS Depth:70 Rate:20 Tone:48 Mix:92	REDLOOM GAIN:60 BASS:38 MIDDLE:35 TREBLE:59 PRESENCE:69 VOLUME:35	IR LO:50 HI:68 BAL:100 VOL:-17.0	PEDAL VOL VOL:100 Min:0 Max:100 Curve:A	DELAY Time:J F.B:30 Mix:25 Tail:ON	BRIGHT HALL PreD:19 Decay:3 Tone:8 Mix:24
---	--	--	--	---	--	---	--

283 : POPS LEAD

REDLOOMとSweetDrvを使用した、シングルコイル搭載ギターでのリードプレイに適したサウンドです。

LEVEL: 80

ZNR DETCT:EFXIN Depth:100 THRSH:30 Decay:0	SWEET DRIVE Gain:25 Tone:55 Focus:72 VOL:58	REDLOOM GAIN:72 BASS:50 MIDDLE:45 TREBLE:59 PRESENCE:76 VOLUME:37	IR LO:49 HI:59 BAL:100 VOL:-16.0	PINGPONG DELAY Time:J F.B:13 Mix:26 Tail:ON	BRIGHT HALL PreD:21 Decay:3 Tone:8 Mix:35
---	--	--	---	--	--

284 : POPS PAD

REDLOOMとBrightHallを使用した、シングルコイル搭載ギターでの白玉コードプレイに適したサウンドです。

LEVEL: 80

ZNR DETCT:EFXIN Depth:100 THRSH:30 Decay:0	COMP Sense:6 ATTCK:SLOW Tone:6 VOL:49	REDLOOM GAIN:35 BASS:46 MIDDLE:47 TREBLE:48 PRESENCE:73 VOLUME:55	IR LO:45 HI:60 BAL:100 VOL:-17.2	ANALOG CHORUS Depth:83 Rate:24 Tone:50 Mix:100	PEDAL VOL VOL:100 Min:0 Max:100 Curve:A	PINGPONG DELAY Time:J F.B:35 Mix:44 Tail:ON	BRIGHT HALL PreD:16 Decay:30 Tone:9 Mix:53
---	--	--	---	---	--	--	---

BANK BT : FUSION

285 : Fusion CLN

FD TWNRとChorusを使用した、フュージョンのアルペジオやカッティングに適したクリーンサウンドです。

LEVEL: 80

Comp:0 Lo:50 Hi:50 VOL:28	GAIN:34 BASS:75 MIDDLE:77 TREBLE:48 PRESENCE:66 VOLUME:47 BRIGHT:OFF SPEED:0	LO:48 HI:56 BAL:100 VOL:-17.5	Input:35 Ratio:4:1 Min:0 Max:100 Curve:A	VOL:100 Min:0 Max:100	Depth:40 Rate:25 Tone:6 Mix:16	Time:483 F.B:25 Mix:21 Tail:ON	PreD:53 Decay:4 Tone:7 Mix:28
------------------------------------	---	--	--	-----------------------------	---	---	--

286 : Fusion DRV

MATCH30とBlackOptを使用した、フュージョンのバックイングレイに適したドライブサウンドです。

LEVEL: 80

DETECT:EPXIN Depth:60 THRSH:30 Decay:0	Comp:0 Lo:52 Hi:50 VOL:31	GAIN:100 BASS:57 MIDDLE:45 TREBLE:58 PRESENCE:63 VOLUME:38 GAIN2:OFF CUT:0	LO:40 HI:64 BAL:100 VOL:-19.6	VOL:100 Min:0 Max:100 Curve:A	Depth:40 Rate:25 Tone:6 Mix:13	Time:463 F.B:25 Mix:22 Tail:ON	PreD:18 Decay:15 Mix:14 Tail:OFF
---	------------------------------------	---	--	--	---	---	---

287 : FusionLEAD

POLLEXにPolyShiftを組み合わせてオクターブ下を重ねた単音リードブレイに適したサウンドです。

LEVEL: 80

DETECT:EPXIN Depth:100 THRSH:28 Decay:0	GAIN:98 BASS:13 MIDDLE:59 TREBLE:35 PRESENCE:45 VOLUME:45	LO:50 HI:50 BAL:100 VOL:-18.0	Shift:-12 Tone:90 Wet:37 Dry:80	Time: J F.B:15 Mix:20 Tail:OFF	PreD:9 Decay:30 Mix:25 Tail:OFF
--	--	--	--	---	--

288 : Fusion AMB

Pitch DLYとICE Delayを組み合わせた、白玉コードブレイに適したアンビエントサウンドです。

LEVEL: 80

GAIN:34 BASS:65 MIDDLE:76 TREBLE:72 PRESENCE:83 VOLUME:84 GAIN2:OFF CUT:0	MIC:ON D57:D421:0 Hi:59 Lo:34	VOL:100 Min:0 Max:100 Curve:A	Pitch:0.05 Time:468 F.B:28 Mix:31	INTVL:OCT Time: J . F.B:43 Mix:38	Size:46 REF:4 Mix:32 Tail:OFF	PreD:46 Decay:72 Mix:31 Tail:OFF
--	--	--	--	--	--	---

BANK BU : BLUES

289 : Blues CLN

FD SpringとFD DLXRのトレモロを使用した、ブルースのバックングフレーズに適したクリーンサウンドです。

LEVEL 80

ZNR	FD DLXR	IR	PEDAL VOL	FD SPRING	DELAY	PINGPONG DELAY	BRIGHT HALL
DETECT:EFXIN Depth:100 THRSH:30 Decay:0	GAIN:32 BASS:58 MIDDLE:51 TREBLE:58 PRESENCE:75 VOLUME:80 INPUT:NORMAL SPEED:12	LO:67 HI:60 BAL:100 VOL:-15.8	VOL:100 Min:0 Max:100 Curve:A	Color:0 Lo:89 Hi:100 Mix:22	Time:J F.B:16 Mix:27 Tail:ON	Time:J F.B:19 Mix:24 Tail:ON	PreD:80 Decay:1 Tone:8 Mix:22

290 : Blues DRV

FD DLXRを使用した、ブルースのバックングフレーズに最適なドライブサウンドです。

LEVEL 80

ZNR	CHROME WAH	GOLD DRIVE	SPRING	FD DLXR	IR	AIR	BRIGHT HALL
DETECT:EFXIN Depth:100 THRSH:30 Decay:0	P-FREQ:50 Range:50 Dry:0 VOL:80	Gain:2 Bass:59 Treb:42 VOL:51	PreD:1 Decay:9 Mix:10 Tail:OFF	GAIN:78 BASS:63 MIDDLE:51 TREBLE:64 PRESENCE:84 VOLUME:69 INPUT:NORMAL SPEED:0	LO:53 HI:57 BAL:100 VOL:-15.1	Size:26 REF:5 Mix:53 Tail:OFF	PreD:55 Decay:1 Tone:6 Mix:20

291 : Blues LEAD

FD DLXRをTS Driveでブーストした、ブルースのリードフレーズに最適なオーバードライブサウンドです。

LEVEL 80

ZNR	CHROME WAH	TS DRIVE	FD DLXR	IR	TAPE ECHO	AIR	BRIGHT HALL
DETECT:EFXIN Depth:100 THRSH:30 Decay:0	FREQ:50 Range:50 Dry:0 VOL:80	Gain:20 Boost:OFF Tone:62 VOL:90	GAIN:69 BASS:59 MIDDLE:40 TREBLE:61 PRESENCE:72 VOLUME:70 INPUT:NORMAL SPEED:0	LO:62 HI:61 BAL:100 VOL:-13.3	Time:384 F.B:20 Mix:20 Tail:OFF	Size:18 REF:5 Mix:55 Tail:OFF	PreD:42 Decay:10 Tone:6 Mix:24

292 : Blues FUZZ

FD TWNRとOctFuzzを使用した、ハイフレットでのリードプレイに適したオクターブファズサウンドです。

LEVEL 80

ZNR	CHROME WAH	OCT FUZZ	FD TWNR	IR	TAPE ECHO	BRIGHT HALL
DETECT:EFXIN Depth:100 THRSH:30 Decay:0	FREQ:50 Range:50 Dry:0 VOL:80	Boost:17 Color:2 Tone:48 VOL:95	GAIN:33 BASS:34 MIDDLE:44 TREBLE:39 PRESENCE:78 VOLUME:64 BRIGHT:OFF SPEED:0	LO:52 HI:60 BAL:100 VOL:-16.1	Time:384 F.B:28 Mix:28 Tail:OFF	PreD:42 Decay:10 Tone:2 Mix:35

BANK BV : PROG.M

293 : Prog.M CLN

複数のモジュレーションを組み合わせた、ハムバッカー搭載ギターでのプログメタル系アルペジオに適したクリーンサウンドです。

COMP: Sense:6, ATTK:FAST, Tone:8, VOL:65
 STONE PHASER: Color:1, Depth:60, Rate:30, RESO:0
 ANALOG CHORUS: Depth:60, Rate:30, Tone:50, Mix:50
 HW100: GAIN:30, BASS:64, MIDDLE:16, TREBLE:72, PRESENCE:76, VOLUME:67, INPUT:BRILL
 IR: LO:42, HI:53, BAL:100, VOL:-15.2
 STEREO CHORUS: Depth:80, Rate:30, Tone:7, Mix:87
 PINGPONG DELAY: Time:570, F.B:17, Mix:39, Tail:OFF
 PLATE: PreD:30, Decay:36, Mix:16, Tail:OFF

LEVEL: 80

294 : Prog.M DRV

POLLEXを使用した、ハムバッカー搭載ギターでのDjent系バックイングプレイに適したドライブサウンドです。

ZNR: DETCT:GTRIN, Depth:100, THRSH:82, Decay:0
 EP STOMP: Gain:64, Bass:-2, Treble:0, VOL:100
 POLLEX: GAIN:28, BASS:63, MIDDLE:40, TREBLE:68, PRESENCE:31, VOLUME:62
 IR: LO:53, HI:55, BAL:100, VOL:-21.2
 PEDAL VOL: VOL:100, Min:0, Max:100, Curve:A
 GUITAR GEQ 7: 100:1.0, 200:1.5, 400:-0.5, 800:-4.5, 1.6k:2.5, 3.2k:3.0, 6.4k:-0.5, VOL:80
 DELAY: Time:380, F.B:17, Mix:36, Tail:ON

LEVEL: 80

295 : Prog.M DBL

7 HEAVENとGEMINOSを使用した、ハムバッカー搭載ギターでのDjent系リフプレイに適したダブルゲインサウンドです。

NOISE GATE: DETCT:EPFXIN, Depth:100, THRSH:60, Decay:0
 TS DRIVE: Gain:0, Boost:OFF, Tone:75, VOL:72
 PARAMETRIC EQ: FREQ:1.6K, Q:16.0, Gain:6.0, VOL:80
 7 HEAVEN: GAIN:25, BASS:73, MIDDLE:22, TREBLE:56, PRESENCE:83, VOLUME:48
 IR: LO:50, HI:55, BAL:100, VOL:-16.3
 PEDAL VOL: VOL:100, Min:0, Max:100, Curve:A
 DELAY: Time:380, F.B:17, Mix:40, Tail:ON
 GEMINOS: Tight:50, Mode:ST-2, Wet:75, Dry:75

LEVEL: 80

296 : Prog.M LD

KRAMPUSとP-P Delayを使用した、ハムバッカー搭載ギターでのリードプレイに適したハイゲインサウンドです。

ZNR: DETCT:EPFXIN, Depth:100, THRSH:50, Decay:0
 BLACK WAH: FREQ:50, Range:50, Dry:0, VOL:80
 TS DRIVE: Gain:30, Boost:OFF, Tone:62, VOL:94
 KRAMPUS: GAIN:65, BASS:29, MIDDLE:56, TREBLE:62, PRESENCE:62, VOLUME:56
 IR: LO:40, HI:74, BAL:100, VOL:-20.7
 PINGPONG DELAY: Time:J, F.B:30, Mix:35, Tail:ON
 BRIGHT HALL: PreD:22, Decay:13, Tone:6, Mix:46

LEVEL: 80

BANK BW : VINTAGE

297 : Rockabilly

FD B-MANとSlapBackDを組み合わせた、シングルコイル搭載ギターでのギャロップ奏法に適したロカビリーサウンドです。

PEDAL VOL.
VOL:100
Min:0
Max:100
Curve:A

GRAY COMP
SUSTN:17
Lo:36
Hi:60
VOL:53

RC BOOST
Gain:27
Bass:48
Treble:51
VOL:45

SLAP BACK-D
Time:99
F.B:29
Mix:40
SubDv: J

FD B-MAN
GAIN:34
BASS:13
MIDDLE:69
TREBLE:46
PRESENCE:79
VOLUME:39
INPUT:BRIGHT

IR
LO:50
HI:50
BAL:100
VOL:-14.5

BRIGHT ROOM
PreD:5
Decay:10
Tone:7
Mix:60

LEVEL
80

298 : EU Boogie

BG MK1を使用した、ハムバッカー搭載ギターに適した70年代風リードサウンドです。

BLACK WAH
FREQ:50
Range:50
Dry:0
VOL:80

EP STOMP
Gain:19
Bass:-2
Treble:-3
VOL:49

BG MK1
GAIN1:62
BASS:20
MIDDLE:72
TREBLE:65
PRESENCE:67
VOLUME:58
GAIN2:67

TAPE ECHO
Time:358
F.B:27
Mix:24
Tail:OFF

IR
LO:50
HI:50
BAL:100
VOL:-21.0

PLATE
PreD:9
Decay:34
Mix:22
Tail:OFF

LEVEL
80

299 : 60's

TapeEchoとFD Springを組み合わせた、シングルコイル搭載ギターで巻き弦を使った単音リフに適した60年代風サウンドです。

ZNR
DETECT:GTRIN
Depth:73
THRSH:30
Decay:0

FD SPRING
Color:1
Lo:100
Hi:100
Mix:23

FD DLXR
GAIN:42
BASS:16
MIDDLE:49
TREBLE:79
PRESENCE:68
VOLUME:100
INPUT:NORMAL
SPEED:0

IR
LO:50
HI:50
BAL:100
VOL:-14.0

PEDAL VOL.
VOL:100
Min:0
Max:100
Curve:A

TAPE ECHO
Time:99
F.B:20
Mix:66
Tail:OFF

LEVEL
80

300 : HazyFuzz

OctFuzzとMS1959を組み合わせた、シングルコイル搭載ギターでのリードプレイに適したファズサウンドです。ギターのトーンを絞って12フレットより高いポジションを単音で弾くと独特のアップパーオクターブサウンドが得られます。

ZNR
DETECT:EFXIN
Depth:100
THRSH:66
Decay:0

OCT FUZZ
Boost:41
Color:2
Tone:52
Dry:0
VOL:72

CHROME WAH
FREQ:50
Range:50
Dry:0
VOL:80

THE VIBE
Speed:25
Depth:60
Mode:CHORS
VOL:80

MS1959
GAIN:36
BASS:50
MIDDLE:70
TREBLE:60
PRESENCE:40
VOLUME:80
INPUT2:OFF

IR
LO:50
HI:50
BAL:100
VOL:-18.0

BRIGHT HALL
PreD:24
Decay:10
Tone:5
Mix:32

LEVEL
80

BANK BX : JAZZ-FUNK

301 : Jazz CLN

REDLOOMとLMT-76を使用した、ハムバッカー搭載ギターでのフロントポジションでのジャズプレイに適したクリーンサウンドです。

LEVEL 80

BLACK OPT	REDLOOM	IR	GUITAR GEQ 7	LMT-76	PEDAL VOL.	BRIGHT HALL
Comp:13 Lo:50 Hi:50 VOL:25	GAIN:24 BASS:80 MIDDLE:69 TREBLE:53 PRESENCE:46 VOLUME:65	LO:48 HI:50 BAL:58 VOL:-20.3	100:0.0 200:0.5 400:2.5 800:2.5 1.6k:-1.5 3.2k:0.0 6.4k:2.5 VOL:80	Input:40 Ratio:4:1 REL:20 Output:70	VOL:100 Min:0 Max:100 Curve:A	PreD:8 Decay:8 Tone:10 Mix:33

302 : 70'sRhythm

GrayCompとPhaserを使用した、カッティング奏法に適した70年代風サウンドです。

LEVEL 80

ZNR	GRAY COMP	PHASER	FD TWINR	FD 2x12	LMT-76	PEDAL VOL.	SPRING
DETECT:EFXIN Depth:60 THRSH:30 Decay:0	SUSTN:28 Lo:60 Hi:68 VOL:40	Color:8 STG Depth:95 Rate:7 RESO:50	GAIN:30 BASS:37 MIDDLE:0 TREBLE:87 PRESENCE:87 VOLUME:100 BRIGHT:OFF SPEED:0	MIC:ON D57:D421:21 Hi:56 Lo:50	Input:25 Ratio:4:1 REL:20 Output:49	VOL:100 Min:0 Max:100 Curve:A	PreD:1 Decay:20 Mix:10 Tail:OFF

303 : Sparky

REDLOOMとBlackOptを使用した、シングルコイル搭載ギターでのファンキーなカッティングプレイに最適なクリーンサウンドです。

LEVEL 80

ZNR	BLACK OPT	REDLOOM	IR	DELAY	BRIGHT ROOM	PEDAL VOL.
DETECT:EFXIN Depth:100 THRSH:30 Decay:0	Comp:50 Lo:50 Hi:50 VOL:76	GAIN:31 BASS:27 MIDDLE:39 TREBLE:65 PRESENCE:63 VOLUME:53	LO:37 HI:54 BAL:69 VOL:-12.3	Time:560 F.B:17 Mix:13 Tail:OFF	PreD:24 Decay:18 Tone:7 Mix:30	VOL:100 Min:0 Max:100 Curve:A

304 : FunkyWah

MS 1959とAutoWahを組み合わせた、ファンキーな単音フレーズに最適なオートワウサウンドです。

LEVEL 80

ZNR	AUTO WAH	PHASER	MS1959	IR	PINGPONG DELAY	ROOM	PEDAL VOL.
DETECT:EFXIN Depth:100 THRSH:30 Decay:0	Mode:UP Sense:9 RESO:8 VOL:80	Color:8 STG Depth:69 Rate:12 RESO:50	GAIN:23 BASS:33 MIDDLE:50 TREBLE:59 PRESENCE:40 VOLUME:68 INPUT2:30	LO:47 HI:57 BAL:100 VOL:-15.2	Time:J F.B:13 Mix:22 Tail:ON	PreD:17 Decay:10 Mix:46 Tail:OFF	VOL:100 Min:0 Max:100 Curve:A

BANK BY : ALT-ROCK

305 : Alt.HW

NYC MuffとHW100を組み合わせた、オルタナティブ・ロックのバックイングプレイに適したサウンドです。

LEVEL 80

ZNR DETCT:GTRIN Depth:100 THRSH:30 Decay:0	NYC MUFF SUSTN:73 Tone:72 BAL:40 VOL:84	WAH 100 FREQ:25 Depth:40 Dry:0 VOL:80	STONE PHASER Color:1 Depth:100 Rate:35 RESO:89	REVERSE DELAY Time: J x2 F.B:20 BAL:50 Tail:OFF	HW100 GAIN:61 BASS:35 MIDDLE:76 TREBLE:72 PRESENCE:93 VOLUME:59 INPUT:BRILL	IR LO:50 HI:50 BAL:100 VOL:-18.0
---	--	--	---	--	---	---

306 : SwVibClean

SwellVibeを使用した、シングルコイル搭載ギターでのアルペジオに適した柔らかいビブラートのかかるクリーンサウンドです。

LEVEL 80

ZNR DETCT:GTRIN Depth:100 THRSH:16 Decay:50	HW100 GAIN:39 BASS:31 MIDDLE:24 TREBLE:68 PRESENCE:65 VOLUME:37 INPUT:BRILL	HW 4x12 MIC:ON D57:D421:50 Hi:50 Lo:47	SWELL VIBE Depth:49 Speed:51 Rise:47 Vol:80	STEREO CHORUS Depth:75 Rate:25 Tone:7 Mix:55	PEDAL VOL VOL:100 Min:0 Curve:A	PINGPONG DELAY Time:480 F.B:30 Tail:ON	HD HALL PreD:81 Decay:45 Mix:62 Tail:OFF
--	---	---	--	---	---	--	---

307 : DC.Crunch

MATCH30を使用した、バックイング演奏に適した明るいクランチサウンドです。

LEVEL 80

ZNR DETCT:EFXIN Depth:100 THRSH:59 Decay:0	BLACK OPT Comp:50 Lo:50 Hi:50 VOL:76	TS DRIVE Gain:67 Boost:OFF Tone:50 VOL:75	MATCH30 GAIN:46 BASS:56 MIDDLE:43 TREBLE:41 PRESENCE:56 VOLUME:95 GAIN2:OFF CUT:0	IR LO:50 HI:50 BAL:100 VOL:-16.7	DELAY Time: J F.B:18 Mix:25 Tail:OFF	BRIGHT HALL PreD:100 Decay:10 Tone:7 Mix:24	PEDAL VOL VOL:100 Min:0 Max:100 Curve:A
---	---	--	--	---	---	--	--

308 : MudFuzz

MUDDYとNYC Muffを組み合わせた、シングルコイル搭載ギターでの単音リフに適したファズサウンドです。

LEVEL 80

ZNR DETCT:EFXIN Depth:100 THRSH:30 Decay:0	BLACK WAH FREQ:50 Range:50 Dry:0 VOL:80	OUTPUT BOOST Range:3 Boost:60 Tone:50 VOL:90	NYC MUFF SUSTN:24 Tone:62 BAL:31 VOL:92	MUDDY GAIN:30 BASS:38 MIDDLE:69 TREBLE:57 PRESENCE:62 VOLUME:50	IR LO:45 HI:58 BAL:100 VOL:-17.2	SPRING PreD:20 Decay:18 Mix:20 Tail:OFF
---	--	---	--	--	---	--

BANK BZ : AMBIENT

309 : AMB PAD

複数のリバーブを組み合わせた、白玉コードプレイに適した巨大な残響を持つPADサウンドです。

LEVEL 80

BLACK OPT Comp:50 Lo:50 Hi:53 VOL:76	IR LO:51 HI:66 BAL:100 VOL:-15.3	SLOW ATTACK DELAY Swell:9 Time: J F.B:71 Mix:64	PARTICLE-R Mode:STBL Decay:75 Mix:60 Tail:OFF	BRIGHT HALL PreD:100 Decay:30 Tone:9 Mix:63	PEDAL VOL. VOL:100 Min:0 Max:100 Curve:A
---	---	--	--	--	---

310 : MoonSnow

PolyShiftとReverseDLを組み合わせた、白玉コードプレイに適した幻想的なサウンドです。

LEVEL 80

ZNR DETCT:EFXIN Depth:60 THRS:30 Decay:0	POLY SHIFT Shift:12 Tone:48 Wet:73 Dry:70	FD TWINR GAIN:61 BASS:74 MIDDLE:50 TREBLE:36 PRESENCE:34 VOLUME:69 BRIGHT:OFF SPEED:0	REVERSE DELAY Time:1000 F.B:14 BAL:31 Tail:ON	IR LO:81 HI:55 BAL:100 VOL:-10.0	PEDAL REVERB InLvl:100 PreD:49 Decay:24 Mix:90
---	--	--	--	---	---

311 : Sequencer

SeqFLTRとRazor DRVを組み合わせた、白玉コードプレイに適したシーケンスフィルターサウンドです。

LEVEL 50

RAZOR DRIVE Gain:33 Edge:93 Lo:39 VOL:15	VELVET GAIN:63 BASS:65 MIDDLE:50 TREBLE:38 PRESENCE:50 VOLUME:55	SEQ FILTER Step:8 PTRRN:7 Speed:28 RESO:6	RED 4x10 MIC:OFF D57:D421:50 Hi:54 Lo:50	NOISE GATE DETCT:EFXIN Depth:100 THRS:85 Decay:0	HD HALL PreD:29 Decay:21 Mix:29 Tail:OFF	PEDAL VOL. VOL:100 Min:0 Max:100 Curve:A
---	---	--	---	---	---	---

312 : Polyor

PolyShiftとAutoPanを組み合わせた、アルペジオに適したシンセ風サウンドです。

LEVEL 80

COMP Sense:6 ATTACK:FAST Tone:6 VOL:80	MS450s GAIN:16 BASS:30 MIDDLE:70 TREBLE:36 PRESENCE:30 VOLUME:60 INPUT2:OFF	POLY SHIFT Shift:12 Tone:90 Wet:80 Dry:80	MS 4x12 AL MIC:OFF D57:D421:50 Hi:50 Lo:50	PEDAL VOL. VOL:100 Min:0 Max:100 Curve:B	AUTO PAN Rate:20 Width:30 Clip:0 VOL:100	TAPE ECHO Time:560 F.B:64 Mix:56 Tail:ON	CHURCH PreD:96 Decay:49 Mix:51 Tail:ON
---	---	--	---	---	---	---	---

BANK CA : COMBO AMPS

313 : Red Hot

REDLOOMを使用してシンプルなトーンと60's 小型チューブアンプの豊かな倍音を兼ね備えたモダンブルースサウンドです。

LEVEL 80

ZNR DETCT:EPFXIN Depth:60 THRSH:25 Decay:0	RC BOOST Gain:48 Bass:48 Treble:52 VOL:48	REDLOOM GAIN:70 BASS:52 MIDDLE:42 TREBLE:61 PRESENCE:53 VOLUME:49	IR LO:35 HI:62 BAL:100 VOL:-16.0	SLAP BACK-D Time:188 F.B:29 Mix:11 SubDv: J	PEDAL VOL. VOL:100 Min:0 Max:100 Curve:A	HALL PreD:70 Decay:8 Mix:24 Tail:ON
---	--	--	---	--	---	--

314 : UK Combo

UK 30Aを使用した、シングルコイル搭載ギターでのバックিংに適したプリティッシュコンボアンプサウンドです。

LEVEL 80

ZNR DETCT:EPFXIN Depth:70 THRSH:30 Decay:0	TS DRIVE Gain:15 Boost:OFF Tone:88 VOL:82	TAPE ECHO Time:600 F.B:10 Tail:OFF	UK30A GAIN:42 BASS:30 MIDDLE:50 TREBLE:52 PRESENCE:59 VOLUME:49 CUT:56 SPEED:0	IR LO:47 HI:52 BAL:100 VOL:-21.6	LMT-76 Input:31 Ratio:4:1 REL:20 Output:38	ROOM PreD:3 Decay:13 Mix:36 Tail:OFF	PEDAL VOL. VOL:100 Min:0 Max:100 Curve:A
---	--	--	---	---	---	---	---

315 : NYC Blue

WaveSHPRとFD TWNRを使用した、ニューヨークブルースに適したコンボアンプサウンドです。

LEVEL 88

ZNR DETCT:EPFXIN Depth:60 THRSH:30 Decay:0	PEDAL VOL. VOL:100 Min:0 Max:100 Curve:A	COMP Sense:4 ATTCK:SLOW Tone:4 VOL:80	WAVE SHAPER Gain:16 Shape:45 Comp:0 VOL:70	FD TWNR GAIN:39 BASS:46 MIDDLE:49 TREBLE:42 PRESENCE:50 VOLUME:100 BRIGHT:OFF SPEED:0	MS 4x12 AL MIC:ON D57:D421:72 Hi:40 Lo:50	SLAP BACK-D Time:99 F.B:30 Mix:23 SubDv: J	ROOM PreD:5 Decay:15 Mix:55 Tail:OFF
---	---	--	---	--	--	---	---

316 : TXS Blues

FD DLXRとSpringを使用した、シングルコイル搭載ギターに適したテキサスブルースサウンドです。

LEVEL 80

ZNR DETCT:EPFXIN Depth:70 THRSH:30 Decay:0	RC BOOST Gain:26 Bass:5 Treble:59 VOL:57	FD DLXR GAIN:86 BASS:37 MIDDLE:64 TREBLE:82 PRESENCE:62 VOLUME:86 INPUT:NORMAL SPEED:0	FDDX 1x12 MIC:ON D57:D421:50 Hi:55 Lo:50	PEDAL VOL. VOL:100 Min:0 Max:100 Curve:A	DELAY Time:92 F.B:17 Mix:25 Tail:OFF	SPRING PreD:1 Decay:20 Mix:14 Tail:OFF
---	---	---	---	---	---	---

BANK CB : STACK AMPS

317 : PunchLine

FD MASTERを使用した、リアハムでのバックイング演奏に適したドライブサウンドです。

LEVEL 80

ZNR DETCT:GTRIN Depth:100 THRS:36 Decay:0	BLACK WAH FREQ:50 Range:50 Dry:0 VOL:80	TREMOLO Wave:TUBE Depth:99 Rate: VOL:60	FD MASTER GAIN:63 BASS:58 MIDDLE:51 TREBLE:68 PRESENCE:77 VOLUME:57 FAT:ON	IR LO:63 HI:55 BAL:100 VOL:-18.0	PHASER Color:8 STG Depth:76 Rate:4 RESO:25	DELAY Time:J F.B:10 Mix:24 Tail:OFF	AIR Size:28 REF:5 Mix:41 Tail:OFF
--	--	--	--	---	--	--	--

318 : PLX-DST

POLLEXを使用した、ハムバッカー搭載ギターでの単音バックイングに適したミッドスクープの効いたプログレッシブメタルサウンドです。

LEVEL 80

ZNR DETCT:GTRIN Depth:100 THRS:82 Decay:0	EP STOMP Gain:64 Bass:-2 Treble:0 VOL:100	POLLEX GAIN:28 BASS:46 MIDDLE:41 TREBLE:67 PRESENCE:64 VOLUME:47	IR LO:50 HI:54 BAL:76 VOL:-18.0	GUITAR GEQ 7 100:0.0 200:0.0 400:-0.5 800:-4.5 1.6k:2.5 3.2k:1.0 6.4k:0.0 VOL:80	DELAY Time:380 F.B:17 Mix:40 Tail:ON	PEDAL VOL VOL:100 Min:0 Max:100 Curve:A
--	--	---	--	---	---	--

319 : ExtraLD

XtasyBlueとGoldDriveを使用した、ハムバッカー搭載ギターでのリードプレイに適したドライブサウンドです。

LEVEL 80

ZNR DETCT:EFXIN Depth:100 THRS:17 Decay:0	BLACK WAH FREQ:40 Range:50 Dry:0 VOL:81	GOLD DRIVE Gain:14 Bass:35 Treble:44 VOL:56	XTACY BL GAIN:60 BASS:70 MIDDLE:55 TREBLE:60 PRESENCE:66 VOLUME:61 STRCT:HI	IR LO:50 HI:50 BAL:82 VOL:-13.7	SOFT ECHO MOD:ON Time:386 F.B:31 Mix:31
--	--	--	---	--	--

320 : ThickRiff

KRAMPUSとMetalWRLDを使用した、ハムバッカー搭載ギターでのメタルリフに最適なハイゲインサウンドです。

LEVEL 80

METAL WRLD Gain:21 Bass:56 Treble:57 VOL:81	LMT-76 Input:40 Ratio:4:1 REL:20 Output:35	GUITAR GEQ 160:3.0 400:1.5 800:-1.0 3.2k:3.0 6.4k:3.0 12k:2.5 VOL:85 CH SEL:LATCH	ZNR DETCT:GTRIN Depth:100 THRS:68 Decay:0	KRAMPUS GAIN:82 BASS:66 MIDDLE:37 TREBLE:66 PRESENCE:68 VOLUME:56	IR LO:50 HI:50 BAL:100 VOL:-19.3	PEDAL VOL VOL:100 Min:0 Max:100 Curve:A
--	---	--	--	--	---	--

BANK CC : DELAY

321 : PulseDelay

REDLOOMとFilterDlyを使用した、シングルコイル搭載ギターに適した符点8分でマスターテンポのBPM設定に同期するフィルターディレイサウンドです。

LEVEL: 80

BLACK WAH	BLACK OPT	REDLOOM	RED 4x10	SUPER CHORUS	FILTER DELAY	HD HALL
P-FREQ:50 Range:50 Dry:0 VOL:80	Comp:36 Lo:50 Hi:50 VOL:80	GAIN:27 BASS:42 MIDDLE:23 TREBLE:62 PRESENCE:69 VOLUME:61	MIC:ON DS7:D421:70 Hi:65 Lo:50	Depth:47 Rate:50 Tone:50 Mix:41	Time:♪ F.B:60 Mix:70 Tail:ON	PreD:29 Decay:40 Mix:30 Tail:ON

322 : HW Dotted

HW 100とModDelayを使用した、符点8分でマスターテンポのBPM設定に同期するモジュレーションディレイサウンドです。

LEVEL: 80

BLACK OPT	HW100	IR	PEDAL VOL.	MOD DELAY	HD HALL
Comp:50 Lo:50 Hi:50 VOL:76	GAIN:36 BASS:31 MIDDLE:69 TREBLE:66 PRESENCE:68 VOLUME:60 INPUT:BRILL	LO:71 HI:55 BAL:100 VOL:-16.7	VOL:100 Min:0 Max:100 Curve:A	Time:♪ F.B:24 Mix:48 Tail:OFF	PreD:18 Decay:27 Mix:22 Tail:OFF

323 : Andromeda

REDLOOMとReverseDLを使用した、白玉フレーズに適したアンビエントサウンドです。

LEVEL: 80

LMT-76	CHORUS	REVERSE DELAY	REDLOOM	IR	BRIGHT HALL	PEDAL VOL.
Input:30 Lo:4:1 REL:20 Output:55	Depth:12 Rate:16 Tone:1 Mix:24	Time:1000 F.B:20 BAL:50 Tail:OFF	GAIN:32 BASS:44 MIDDLE:56 TREBLE:67 PRESENCE:55 VOLUME:72	LO:50 HI:50 BAL:58 VOL:-17.6	PreD:49 Decay:10 Tone:5 Mix:46	VOL:100 Min:0 Max:100 Curve:A

324 : 1959Crunch

MS 1959とTapeEchoを使用した、リアラムでのバックিং演奏に適したクランチサウンドです。

LEVEL: 80

PEDAL VOL.	ZNR	COMP	MS1959	IR	TAPE ECHO	ROOM
VOL:100 Min:20 Max:100 Curve:A	DETECT:EFXIN Depth:80 THRSH:30 Decay:0	Sense:3 ATTCK:SLOW Tone:5 VOL:60	GAIN:24 BASS:60 MIDDLE:62 TREBLE:45 PRESENCE:49 VOLUME:63 INPUT2:24	LO:50 HI:57 BAL:79 VOL:-15.5	Time:560 F.B:34 Mix:41 Tail:ON	PreD:52 Decay:13 Mix:26 Tail:OFF

BANK CD : SWAY

325 : Swellvibe

MUDDYとSwellVibeを使用した、アルペジオに適したモジュレーションサウンドです。

LEVEL: 80

SWELL VIBE Depth:42 Speed:61 Rise:40 Vol:80	MUDDY GAIN:39 BASS:31 MIDDLE:40 TREBLE:49 PRESENCE:79 VOLUME:36	IR LO:50 HI:50 BAL:100 VOL:-18.8	LMT-76 Input:22 Ratio:4:1 REL:39 Output:46	PEDAL VOL. VOL:100 Min:0 Max:100 Curve:A	ANALOG DELAY Time:360 F.B:27 Mix:49 Tail:OFF	BRIGHT HALL PreD:1 Decay:23 Tone:8 Mix:26
--	--	---	---	---	---	--

326 : ArpMachine

PDL RotoとREDLOOMを使用した、アルペジオに適したロータリーサウンドです。

LEVEL: 80

ZNR DETCT:EFXIN Depth:65 THRSH:30 Decay:0	PEDAL ROTO Mode:FAST Drive:28 BAL:45 VOL:80	REDLOOM GAIN:45 BASS:39 MIDDLE:37 TREBLE:68 PRESENCE:40 VOLUME:75	RACK COMP THRSH:29 Ratio:6 ATTCK:6 VOL:72	DELAY Time:560 F.B:17 Mix:13 Tail:OFF	HD HALL PreD:29 Decay:21 Mix:29 Tail:OFF
--	--	--	--	--	---

327 : UK Clean

UK30AにPhaserとParticleRを組み合わせた、アルペジオに適したエフェクティブなクリーンサウンドです。

LEVEL: 100

UK30A GAIN:15 BASS:46 MIDDLE:30 TREBLE:60 PRESENCE:60 VOLUME:40 CUT:78 SPEED:0	BLACK OPT Comp:30 Lo:50 HI:60 VOL:72	PHASER Color:8 STG Depth:100 Rate:12 RESO:17	UK 2x12 MIC:ON D57:D421:50 Hi:79 Lo:51	PEDAL VOL. VOL:100 Min:0 Max:100 Curve:A	DELAY Time:J. F.B:30 Mix:44 Tail:ON	PARTICLE R Mode:STBL Decay:39 Tail:ON	BRIGHT HALL PreD:1 Decay:30 Tone:10 Mix:63
---	---	---	---	---	--	---	---

328 : StayWavy

FD SpringとTremoloを使用した、ポップスやロックバラードのバックিং演奏に適したサウンドです。

LEVEL: 80

ZNR DETCT:EFXIN Depth:65 THRSH:30 Decay:0	PEDAL VOL. VOL:100 Min:0 Max:100 Curve:A	EP STOMP Gain:25 Bass:-1 Treble:1 VOL:53	TREMOLO Wave:TRI Depth:65 Rate:50 VOL:70	HW100 GAIN:39 BASS:41 MIDDLE:44 TREBLE:50 PRESENCE:56 VOLUME:36 INPUT:BRILL	IR LO:59 HI:63 BAL:100 VOL:-17.5	FD SPRING Color:0 Lo:100 Hi:99 Mix:30
--	---	---	---	---	---	--

BANK CE : VERSATILE

329 : Gig800

MS800を使用した、ロック系バックイングに適したクランチサウンドです。

LEVEL 80

BLACK WAH	TS DRIVE	MS800	IR	DELAY	BRIGHT HALL
FREQ:50 Range:50 Dry:0 VOL:80	Gain:0 Boost:OFF Tone:54 VOL:98	GAIN:76 BASS:53 MIDDLE:58 TREBLE:47 PRESENCE:39 VOLUME:70 INPUT:HI	LO:52 MI:50 BAL:100 VOL:-16.9	Time:373 F.B:13 Mix:25 Tail:OFF	PreD:58 Decay:10 Tone:5 Mix:34

330 : 45 Clean

MS 45osを使用した、バックイングに適した明瞭なクリーンサウンドです。

LEVEL 80

ZNR	RC BOOST	MS45os	IR	PEDAL VOL	PINGPONG DELAY	DELAY	CHAMBER
DETCT:EFXIN Depth:100 THRSH:30 Decay:0	Gain:20 Bass:48 Treb:50 VOL:48	GAIN:29 BASS:50 MIDDLE:70 TREBLE:58 PRESENCE:42 VOLUME:78 INPUT2:OFF	LO:50 HI:58 BAL:100 VOL:-16	VOL:100 Min:0 Max:100 Curve:A	Time:J F.B:30 Tail:OFF	Time:J F.B:40 Tail:ON	PreD:52 Decay:40 Mix:30 Tail:ON

331 : R&B Clean

FD TWNRを使用した、R&Bのバックイングに最適なクリーンサウンドです。

LEVEL 80

PEDAL VOL	COMP	FD TWNR	IR	ANALOG CHORUS	DELAY	SPRING
VOL:100 Min:1 Max:100 Curve:B	Sense:6 ATTCK:FAST Tone:2 VOL:80	GAIN:40 BASS:52 MIDDLE:51 TREBLE:68 PRESENCE:64 VOLUME:60 BRIGHT:OFF SPEED:0	LO:50 HI:50 BAL:100 VOL:-7.9	Depth:52 Rate:54 Tone:49 Mix:82	Time:560 F.B:21 Mix:27 Tail:OFF	PreD:1 Decay:14 Mix:30 Tail:OFF

332 : FD Clean

FD TWNRを使用した、バックイング演奏に適したシンプルなクリーンサウンドです。

LEVEL 80

CHROME WAH	OPT COMP	FD TWNR	IR	LMT-76	ROOM
FREQ:50 Range:50 Dry:0 VOL:80	Drive:5 Lo:50 Hi:50 VOL:60	GAIN:30 BASS:42 MIDDLE:44 TREBLE:39 PRESENCE:50 VOLUME:90 BRIGHT:OFF SPEED:0	LO:50 HI:50 BAL:100 VOL:-13.7	Input:29 Ratio:4:1 REL:20 Output:44	PreD:5 Decay:10 Mix:38 Tail:OFF

BANK CF : HEAVY EFX

333 : Endorphin

Razor DRVを使用した、単音リードプレイに適した過激なフェイズアウトサウンドです。

LEVEL: 80

NOISE GATE	AUTO WAH	RAZOR DRIVE	FD B-MAN	IR	PITCH SHIFT	VINTAGE FLANGER	ROOM
DETECT:EFXIN Depth:100 THRSH:54 Decay:0	Mode:UP Sense:7 RESO:6 VOL:80	Gain:71 Edge:17 Lo:0 VOL:39	GAIN:27 BASS:62 MIDDLE:49 TREBLE:38 PRESENCE:57 VOLUME:63 INPUT:BRIGTH	LO:60 HI:61 BAL:100 VOL:-19	Shift:-12 Fine:0 Tone:10 BAL:20	PreD:4 Depth:62 Rate:3 RESO:3	PreD:1 Decay:10 Mix:60 Tail:OFF

334 : OctDown

KRAMPUSにPolyShiftを使用してオクターブ下を重ねた単音リードプレイに適したドライブサウンドです。

LEVEL: 80

ZNR	KRAMPUS	IR	POLY SHIFT	BRIGHT HALL	PEDAL VOL.
DETECT:EFXIN Depth:100 THRSH:30 Decay:0	GAIN:50 BASS:50 MIDDLE:50 TREBLE:56 PRESENCE:40 VOLUME:50	LO:39 HI:66 BAL:100 VOL:-19	Shift:-12 Tone:58 Wet:67 Dry:79	PreD:1 Decay:16 Tone:7 Mix:24	VOL:100 Min:0 Max:100 Curve:A

335 : FuzzyTail

WaveSHPRを使用したサステインが個性的な単音リードプレイ向きファズサウンドです。

LEVEL: 80

ZNR	WAVE SHAPER	FD B-MAN	IR	PEDAL VOL.	FILTER DELAY	BRIGHT HALL
DETECT:GTRIN Depth:100 THRSH:40 Decay:0	Gain:26 Shape:87 Comp:37 VOL:70	GAIN:20 BASS:27 MIDDLE:65 TREBLE:59 PRESENCE:45 VOLUME:50 INPUT:BRIGTH	LO:50 HI:59 BAL:67 VOL:-17.1	VOL:100 Min:0 Max:100 Curve:A	Time:563 F.B:40 Mix:64 Tail:OFF	PreD:49 Decay:10 Tone:5 Mix:46

336 : DarkMatter

WaveSHPRとSlowATTCKを組み合わせた、サイケデリックなファズサウンドです。

LEVEL: 60

ZNR	SLOW ATTACK	AUTO WAH	WAVE SHAPER	RED 4x10	WARP PHASER	TAPE ECHO	PEDAL VOL.	CHURCH
DETECT:EFXIN Depth:100 THRSH:30 Decay:0	Time:21 Curve:10 Tone:100 VOL:80	Mode:UP Sense:8 RESO:8 VOL:80	Gain:51 Shape:21 Comp:27 VOL:83	MIC:OFF D57:D421:50 Hi:44 Lo:50	Mode:BACK Time:560 Speed:17 RESO:7 VOL:44	F.B:64 Mix:56 Tail:ON	VOL:100 Min:0 Max:100 Curve:B	PreD:96 Decay:43 Mix:35 Tail:ON

BANK CG : MAGICAL

337 : ICE Clean

ICE DelayとParticleRを使用した、幻想的なクリーンサウンドです。

LEVEL: 90

ZNR DETECT:EFXIN Depth:100 THRSH:30 Decay:0	COMP Sense:6 ATTCK:SLOW Tone:5 VOL:74	HW100 GAIN:22 BASS:32 MIDDLE:24 TREBLE:75 PRESENCE:77 VOLUME:92 INPUT:BRILL	HW 4x12 MIC:OFF D57:D421:50 Hi:52 Lo:35	PEDAL VOL VOL:100 Min:0 Max:100 Curve:A	CLONE CHORUS Depth:2 Rate:0 Tone:99 Mix:64	ICE DELAY INTVL:OCT Time:J. F.B:45 Mix:45	PARTICLE-R Mode:STBL Decay:11 Mix:62 Tail:ON
--	--	---	--	--	---	--	---

338 : SciFiSyn

RingModとSlwAtkDlyを組み合わせた、シンセ風サウンドです。

LEVEL: 80

PEDAL VOL VOL:100 Min:0 Max:100 Curve:A	HOT SPICE Bend:11 Buzz:57 +1oct:36 VOL:80	RING MODULATOR FREQ:40 Tone:2 BAL:50 VOL:88	UK30A GAIN:33 BASS:63 MIDDLE:54 TREBLE:33 PRESENCE:33 VOLUME:45 CUT:78 SPEED:0	CORONA TRI Depth:100 Speed:25 Tone:100 Mix:86	SLOW ATTACK DELAY Swell:31 Time:490 F.B:75 Mix:64	ORG 4x12 MIC:ON D57:D421:50 Hi:32 Lo:71	BRIGHT HALL PreD:54 Decay:29 Tone:7 Mix:51
--	--	--	---	--	--	--	---

339 : Memories

PolyShiftとAco.Simを組み合わせた、煌びやかなアコースティックサウンドです。

LEVEL: 80

ZNR DETECT:EFXIN Depth:100 THRSH:30 Decay:0	Aco Sim. Top:80 Body:50 Tone:100 VOL:80	POLY SHIFT Shift:12 Tone:90 Wet:42 Dry:80	PEDAL VOL VOL:100 Min:0 Max:100 Curve:B	CHURCH PreD:0 Decay:41 Mix:54 Tail:ON	FD TWINR GAIN:33 BASS:42 MIDDLE:44 TREBLE:39 PRESENCE:50 VOLUME:51 BRIGHT:OFF SPEED:0	BGN 4x12 MIC:OFF D57:D421:50 Hi:50 Lo:50
--	--	--	--	--	--	---

340 : BOMBER!!!

BomberにICE Delayを組み合わせた、爆発音を増幅するサウンドです。



LEVEL: 80

BOMBER Decay:50 Tone:4 Mix:30 ON/OFF:TRGGR	MATCH30 GAIN:33 BASS:46 MIDDLE:49 TREBLE:61 PRESENCE:52 VOLUME:73 GAIN2:OFF CUT:0	IR LO:38 HI:56 BAL:100 VOL:-18.6	PITCH DELAY Pitch:-0.05 Time:90 F.B:80 Mix:80	ICE DELAY INTVL:OCT Time:J. F.B:62 Mix:76	BRIGHT HALL PreD:8 Decay:8 Tone:9 Mix:42	PEDAL VOL VOL:100 Min:0 Max:100 Curve:A
---	--	---	--	--	---	--

341 ~ 440 : Bass 用追加プリセットパッチメモリー (for PA System)

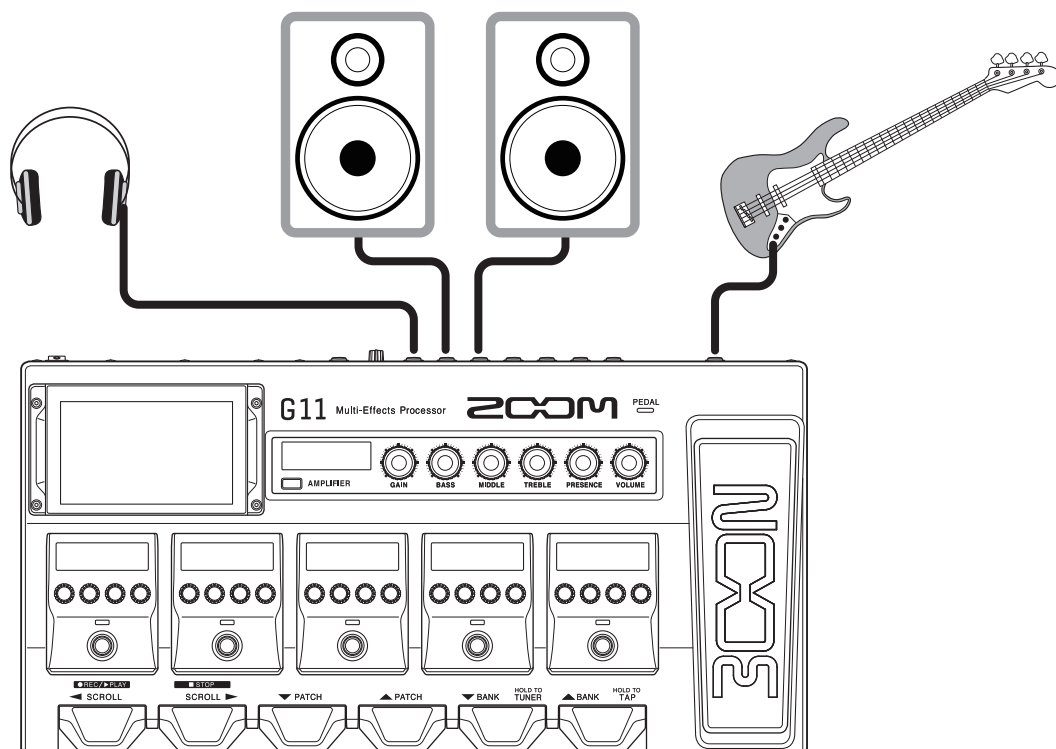
341 ~ 440 プリセットパッチメモリーは、PA システムに接続した時に最適な音色が得られます。
G11 を PA システムやパワードのモニタースピーカー／ヘッドフォンに接続してお楽しみください。



ベースアンプに接続する場合は、プリセットパッチメモリーの CABINET ( や  のアイコン) と IR  を OFF にして、接続したベースアンプの EQ をお好みに合わせて調節してください。

ベースから入力されるノイズが多い時は、ノイズリダクション  やノイズゲート  をご使用ください。

BANK CH : BassAmps 1

341 : SVT Drive

AMPG SVTと8x10インチのキャビネットのIRを組み合わせた王道ロックサウンドです。

Gain:40
Bass-F:220
Bass:0
TRBL-F:16K
Treble:34
VOL:67
MID-F:1.6K
MID:0

GAIN:36
BASS:66
MIDDLE:50
TREBLE:50
PRESENCE:0
VOLUME:75
MID-F:250
ULTRA:HI

LO:50
HI:50
BAL:100
VOL:-18.0

LEVEL
40

342 : Fat B-MAN

BMAN100とFD-B4x12を組み合わせた太く暖かみのあるチューブアンプサウンドです。

Gain:36
Bass:0
Treble:-4
VOL:40

GAIN:53
BASS:47
MIDDLE:50
TREBLE:63
PRESENCE:0
VOLUME:43
MID-F:220
DEEP:OFF

DYN20:65
DYN57:50
Bottom:55
BAL:100

LEVEL
73

343 : SVT Clean

AMPG SVTとツイーター搭載のハーフスタックキャビネットを組み合わせたクリーンサウンドです。

Comp:30
Lo:50
Hi:50
VOL:68

GAIN:24
BASS:51
MIDDLE:55
TREBLE:63
PRESENCE:0
VOLUME:80
MID-F:200
ULTRA:HI

LO:52
HI:42
BAL:80
VOL:-18.0

LEVEL
100

344 : Natural AG

AG750とAG4x10TWを組み合わせたナチュラルかつパワフルなクリーンサウンドです。

Gain:40
LoType:SHELF
LoFREQ:120
Lo:-15
HiFREQ:3.5K
Hi:-6
VOL:85
HMCS:47

GAIN:35
BASS:53
MIDDLE:48
TREBLE:50
PRESENCE:0
VOLUME:76
DEEP:OFF
BRIGHT:ON

DYN20:56
DYN57:48
Bottom:50
BAL:100

LEVEL
100

BANK CI : BassAmps 2

345 : SMR Slap

SMR400とツイーター搭載のハーフスタックキャビネットを組み合わせたスラップに適したクリーンサウンドです。

160 COMP

SMR 400

SMR 4x10 TW

LEVEL 100

THRSH:-15
Ratio:4.0
Knee:HARD
VOL:62

GAIN:65
BASS:75
MIDDLE:63
TREBLE:50
PRESENCE:0
VOLUME:43
MID-F:800
ENHANCE:0

DYN20:50
DYN57:72
Bottom:65
BAL:90

346 : Warm AC370

AC370と18インチのスピーカーを1発だけ搭載した独特な構造のキャビネットを組み合わせたウォームなサウンドです。

SPLITTER

AC 370

IR

LEVEL 100

FREQ:200
Lo:26
Hi:46
VOL:70

GAIN:14
BASS:55
MIDDLE:45
TREBLE:74
PRESENCE:0
VOLUME:45
MID-F:350
BRIGHT:OFF

LO:65
HI:75
BAL:65
VOL:-5.5

347 : Sunny DRV

SUN CBとSN2x15を組み合わせた70~80年代のロックに適したパワフルなドライブサウンドです。

LMT-76

BA FZ SMILE

SUN CB

SN 2x15

LEVEL 115

Input:40
Ratio:4.1
REL:20
Output:30

Gain:32
Tone:50
BAL:79
VOL:35

GAIN:70
BASS:50
MIDDLE:50
TREBLE:60
PRESENCE:0
VOLUME:40
INPUT:NORMAL
COLOR:OFF

DYN20:65
DYN57:70
Bottom:50
BAL:100

348 : EBH Slap

EBH360とツイーター搭載のハーフスタックキャビネットを組み合わせたスラップに適したブライトなサウンドです。

MB COMP

EBH 360

EB 4x10 TW

LEVEL 100

Comp:60
LoTHR:67
HiTHR:25
VOL:33

GAIN:15
BASS:65
MIDDLE:58
TREBLE:50
PRESENCE:22
VOLUME:65
MID-F:2.0K
CHARA:OFF

DYN20:52
DYN57:42
Bottom:55
BAL:50

BANK CJ : BassAmps 3

349 : Mark Tone

Mini MarkBとMk2x8TWを組み合わせたミッドレンジが特徴的なコンボアンプサウンドです。

Gain:50
Bass-F:55
Bass:0
TRBL-F:10K
Treble:0
VOL:60
MID-F:1.6K
MID:21

GAIN:62
BASS:50
MIDDLE:45
TREBLE:51
PRESENCE:0
VOLUME:61

DYN20:51
DYN57:83
Bottom:50
BAL:100

LEVEL
92

350 : Classic TE

TE400SXとTE4x10を組み合わせたロックやフュージョンに適したクリーンサウンドです。

Comp:70
LoTHR:50
HiTHR:50
VOL:25

GAIN:57
BASS:52
MIDDLE:55
TREBLE:68
PRESENCE:0
VOLUME:50
STYLE-FINGER
SHAPE:2

DYN20:50
DYN57:50
Bottom:50
BAL:49

LEVEL
80

351 : Flip Tone

FlipTopとAM1x15を組み合わせたソウルやモータウンに適したピンテージチューブサウンドです。

Gain:40
Nature:45
Blend:61
VOL:36

GAIN:35
BASS:71
MIDDLE:64
TREBLE:60
PRESENCE:0
VOLUME:70
BRIGHT:OFF
ULTRA:OFF

DYN20:40
DYN57:70
Bottom:55
BAL:71

Input:28
Ratio:4:1
REL:31
Output:39

LEVEL
69

352 : Poly Combo

MonotoneにルームマイクのIRを組み合わせたジャズに適したコンボアンプサウンドです。

OCT1:30
OCT2:0
MOD:0
Dry:86

GAIN:50
BASS:40
MIDDLE:68
TREBLE:35
PRESENCE:0
VOLUME:50
MODE:NORMAL

LO:50
HI:50
BAL:100
VOL:-17.6

LEVEL
75

BANK CK : LEGENDS

353 : Portrait

ハーモニクス奏法やフレットレスベースの使用が有名なフュージョンベーシストをイメージしたサウンドです。

Gain:39
FLTR:31
VOL:67
DryMx:60

Depth:85
Speed:40
Tone:40
Mix:76

GAIN:50
BASS:53
MIDDLE:73
TREBLE:50
PRESENCE:21
VOLUME:49
MODE:NORMAL

DYN20:45
DYN57:48
Bottom:50
BAL:34

LEVEL
83

354 : Liverpool

60年代にリバプールで結成された伝説的なロックバンドをイメージしたサウンドです。

Gain:50
Bass:-F:55
Bass:-10
TRBL-F:10K
Treble:-1
Vol:60
MID-F:700
MID:3

GAIN:62
BASS:50
MIDDLE:60
TREBLE:50
PRESENCE:0
VOLUME:37

LO:50
HI:50
BAL:80
VOL:-6.9

LEVEL
74

355 : GZR Wah

ヘヴィメタルの黎明期を牽引したイギリスのバンドのベーシストをイメージした使用したダークでパワフルなワウサウンドです。

GAIN:10
BASS:65
MIDDLE:44
TREBLE:52
PRESENCE:0
VOLUME:40
INPUT:NORMAL
COLOR:OFF

DYN20:50
DYN57:50
Bottom:60
BAL:100

Gain:18
FLTR:62
VOL:59
DryMx:85

Sense:4
RESO:2
Dry:50
VOL:80

LEVEL
88

356 : LarryJet

スラップ奏法を生み出したと言われるファンクベーシストをイメージしたジェットフェイズサウンドです。

Mode:4
Rate:31
RESO:2
VOL:100

GAIN:49
BASS:50
MIDDLE:42
TREBLE:86
PRESENCE:0
VOLUME:67
DEEP:OFF
BRIGHT:ON

LO:44
HI:60
BAL:80
VOL:-12.7

LEVEL
48

BANK CL : JAZZ&FUNK

357 : MM Clean

ニューヨークのフュージョンベーシストをイメージしたクリーンなスラップサウンドです。

LMT-76
Input:28
Ratio:4:1
REL:15
Output:42

POLY SHIFT
Shift:-12
Tone:90
Wet:55
Dry:80

EXCITER
Bass:15
Treble:0
VOL:78
ON/OFF:LATCH

BASS STEREO CHORUS
Depth:24
Rate:14
LoCut:280
Mix:23

BASS GEQ
50:0.0
120:2.0
400:-2.5
500:-1.0
800:3.5
4.5k:3.0
10k:4.0
VOL:80

LEVEL: 88

358 : ModernJazz

ヘヴィなミッドレンジが特徴的なモダンジャズフュージョンサウンドです。

DYN COMP
Sense:5
ATTCK:SLOW
Tone:59
VOL:60

PRE 1073
Gain:50
Bass-F:220
Bass:16
TRBL-F:10K
Treble:71
VOL:49
MID-F:700
MID:23

BASS ANALOG OCTAVE
OCT1:65
OCT2:8
MOD:25
Dry:86

BASS STEREO CHORUS
Depth:75
Rate:27
LoCut:180
Mix:76

BRIGHT HALL
PreD:70
Decay:11
Tone:4
Mix:18

LEVEL: 100

359 : BootFunk

星形のサングラスやベースが印象的なファンクベーシストをイメージしたオートワウサウンドです。

BASS OCT FLUZZ
Boost:26
Tone:55
Fuzz:15
Dry:85

BASS A-WAH
Sense:1
RESO:6
Dry:70
VOL:65

AMPG SVT
GAIN:24
BASS:55
MIDDLE:53
TREBLE:73
PRESENCE:0
VOLUME:55
MID-F:630
ULTRA:OFF

FD-B 4x12
DYN20:60
DYN57:55
Bottom:65
BAL:100

LEVEL: 65

360 : Wonderful

世界的に有名なアメリカのシンガーソングライターのキーボードの左手をイメージしたファンキーなシンセサウンドです。

Z-SYNTH
FREQ:5
Range:8
Decay:72
RESO:6
Wave:SAW
Tone:7
BAL:80
VOL:80

BASS OCTAVE
Oct:50
Lo:0
Hi:0
Dry:80

PRE 1073
Gain:50
Bass-F:55
Bass:12
TRBL-F:10K
Treble:0
VOL:50
MID-F:1.6K
MID:0

OPT COMP
Drive:7
Lo:50
Hi:60
VOL:50

LEVEL: 60

BANK CM : POP MUSIC

361 : Pop Clean

スムーズなポップベースラインに最適なクリーンサウンドです。

Gain:20
BASS:58
MIDDLE:45
TREBLE:63
PRESENCE:36
VOLUME:50
MID-F:400
CHARA:OFF

Comp:70
LoTHR:50
HiTHR:50
VOL:43

PreD:35
Decay:7
Mix:15
Tail:OFF

LEVEL
73

362 : Pop Drive

ポップミュージック向けの汎用的なオーバードライブサウンドです。

Gain:33
Bass:50
Treble:49
VOL:41

Bass:48
Treble:46
PRNSC:29
Blend:48
Gain:56
VOL:48
MID-F:1.0K
MID:61

GAIN:50
BASS:56
MIDDLE:48
TREBLE:50
PRESENCE:13
VOLUME:50
MODE:NORMAL

DYN20:53
DYN57:62
Bottom:60
BAL:100

LEVEL
76

363 : 80' Studio

スラップバックディレイをかけたピック弾き用80年代スタジオサウンドです。

Gain:50
Bass-F:55
Bass:9
TRBL-F:10K
Treble:0
VOL:65
MID-F:1.6K
MID:0

THRSH:-22
Ratio:4.0
Knee:HARD
VOL:89

50:0.0
120:0.0
400:0.0
500:0.0
800:4.0
4.5k:2.5
10k:0.0
VOL:80

Time:63
F.B:0
Mix:32
Tail:OFF

LEVEL
63

364 : Slap 42

マシンガンスタイルと呼ばれる高速スラップが特徴的なベースボーカリストをイメージした、コーラスの効いたブライトなスラップサウンドです。

Gain:50
Bass-F:55
Bass:22
TRBL-F:10K
Treble:24
VOL:53
MID-F:700
MID:-14

Input:40
Ratio:8:1
REL:20
Output:47

GAIN:20
BASS:52
MIDDLE:55
TREBLE:77
PRESENCE:0
VOLUME:60
STYLE:SLAP
SHAPE:2

Depth:2
Rate:23
Tone:100
Mix:100

LEVEL
32

BANK CN : ROCK

365 : M's Milk

1983年にロサンゼルスで結成されたロックバンドの4thアルバムをイメージしたスラップサウンドです。



Diagram of a pedalboard for the '365 : M's Milk' preset. It features four pedals: Z TRON (orange), DUAL COMP (purple), EXCITER (orange), and TE 400 (green). A LEVEL knob is set to 85. Four red indicator lights are shown above the pedals.

Z TRON
Sense:3
RESO:7
Dry:22
VOL:83

DUAL COMP
FREQ:1.0K
LoCMP:8
HiCMP:24
VOL:72

EXCITER
Bass:72
Treble:94
VOL:56
ON/OFF:LATCH

TE 400
GAIN:20
BASS:65
MIDDLE:78
TREBLE:73
PRESENCE:0
VOLUME:54
STYLE:SLAP
SHAPE:OFF

LEVEL
85

366 : Blue Stone

アメリカ テキサス州のスリーピースブルースロックバンドをイメージした、指弾きに最適なクリーンサウンドです。

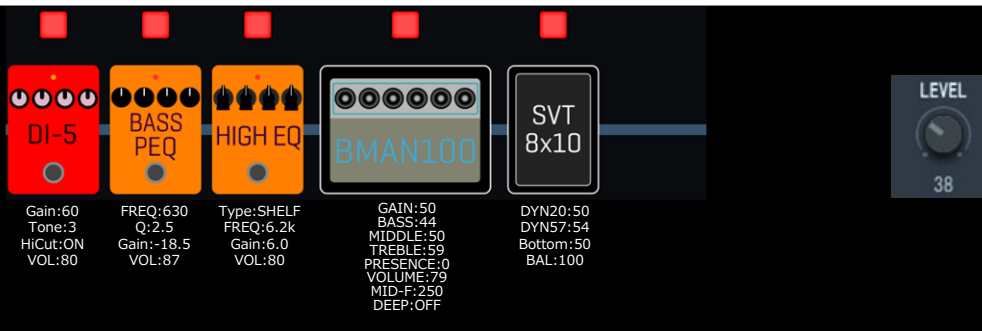

Diagram of a pedalboard for the '366 : Blue Stone' preset. It features five pedals: DI-5 (red), BASS PEQ (orange), HIGH EQ (orange), BMAN100 (grey), and SVT 8x10 (white). A LEVEL knob is set to 38. Five red indicator lights are shown above the pedals.

DI-5
Gain:60
Tone:3
HiCut:ON
VOL:80

BASS PEQ
FREQ:630
Q:2.5
Gain:-18.5
VOL:87

HIGH EQ
Type:SHELF
FREQ:6.2k
Gain:6.0
VOL:80

BMAN100
GAIN:50
BASS:44
MIDDLE:50
TREBLE:59
PRESENCE:0
VOLUME:79
MID-F:250
DEEP:OFF

SVT 8x10
DYN20:50
DYN57:54
Bottom:50
BAL:100

LEVEL
38

367 : RockSlap

ロックのスラップに最適なドライブサウンドです。激しい楽曲でも存在感を出すことができます。

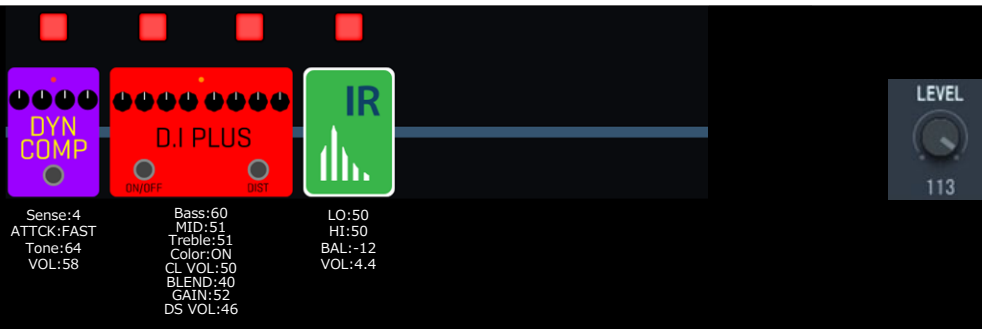

Diagram of a pedalboard for the '367 : RockSlap' preset. It features three pedals: DYN COMP (purple), D.I PLUS (red), and IR (green). A LEVEL knob is set to 113. Three red indicator lights are shown above the pedals.

DYN COMP
Sense:4
ATTCK:FAST
Tone:64
VOL:58

D.I PLUS
ON/OFF
DIST
Bass:60
MID:51
Treble:51
Color:ON
CL VOL:50
BLEND:40
GAIN:52
DS VOL:46

IR
LO:50
HI:50
BAL:-12
VOL:4.4

LEVEL
113

368 : ProgBass

プログレッシブな演奏が特徴的なカナダのベースボーカリストをイメージしたサウンドです。

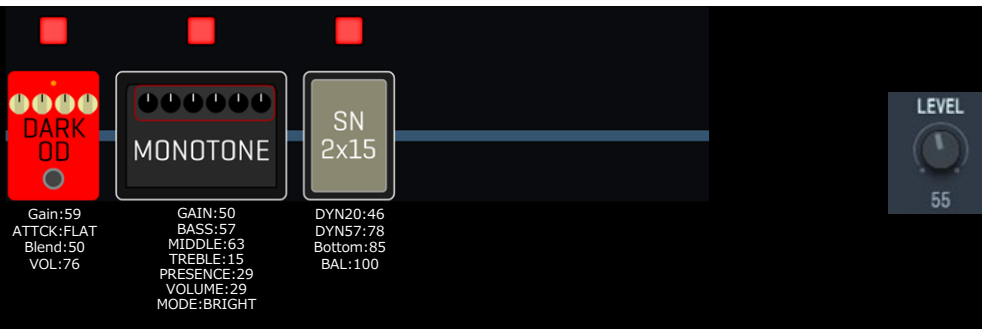

Diagram of a pedalboard for the '368 : ProgBass' preset. It features three pedals: DARK OD (red), MONOTONE (grey), and SN 2x15 (grey). A LEVEL knob is set to 55. Three red indicator lights are shown above the pedals.

DARK OD
Gain:59
ATTCK:FLAT
Blend:50
VOL:76

MONOTONE
GAIN:50
BASS:57
MIDDLE:63
TREBLE:15
PRESENCE:29
VOLUME:29
MODE:BRIGHT

SN 2x15
DYN20:46
DYN57:78
Bottom:85
BAL:100

LEVEL
55

BANK CO : UK ROCK

369 : The Ox Rox

The Ox (雄牛) の異名を持つベーシストをイメージしたドライブサウンドです。

BASS DJENT PREAMP
ON/OFF HI BOOST

SUN CB

SN 2x15

LEVEL 60

Bass:48
L-MID:71
H-MID:67
Treble:50
LoCut:40
Gain:14
VOL:40
HI BST:50

GAIN:64
BASS:50
MIDDLE:50
TREBLE:50
PRESENCE:0
VOLUME:40
INPUT:NORMAL
COLOR:OFF

DYN20:50
DYN57:50
Bottom:60
BAL:100

370 : Synchroniz

ロックにレゲエの要素を加えたイギリスのトリオバンドが1983年に発表した5thアルバムの曲をイメージした浮遊感のあるサウンドです。

KICK FLANGER
ON/OFF LFO

AMPG SVT

IR

ROOM

LEVEL 60

PreD:6
Depth:40
Rate:20
ON/OFF:LATCH
RESO:60
Mix:80
RST-F:50
LFO:RESET

GAIN:30
BASS:47
MIDDLE:53
TREBLE:46
PRESENCE:0
VOLUME:71
MID-F:200
ULTRA:OFF

LO:45
HI:36
BAL:80
VOL:-18.0

PreD:10
Decay:8
Mix:58
Tail:OFF

371 : Heartbreak

1968年にイギリスでデビューしたハードロックバンドのセカンドアルバムの名曲をイメージしたサウンドです。

NYC MUFF

BASS OD

CLONE CHORUS

AC 370

AC 1x18

LEVEL 50

SUSTN:20
Tone:55
BAL:69
VOL:39

Gain:0
Tone:20
BAL:50
VOL:60

Depth:2
Rate:38
Tone:100
Mix:100

GAIN:40
BASS:48
MIDDLE:58
TREBLE:58
PRESENCE:0
VOLUME:45
MID-F:220
BRIGHT:OFF

DYN20:60
DYN57:57
Bottom:44
BAL:100

372 : RoundAB

イギリスのプログレッシブロックバンドが1971年に発表した4thアルバムの1曲目をイメージしたサウンドです。

VOODOO -B

SUN CB

IR

LEVEL 85

Gain:35
Tone:58
Blend:85
VOL:85

GAIN:50
BASS:64
MIDDLE:82
TREBLE:31
PRESENCE:0
VOLUME:46
INPUT:NORMAL
COLOR:OFF

LO:50
HI:48
BAL:80
VOL:-18.0

BANK CP : HR&METAL

373 : 3 Finger

タッピングやスリーフィンガー奏法で有名なロックベーシストをイメージしたリードプレイ向きドライブサウンドです。

DYN COMP
Sense:7
ATTCK:FAST
Tone:55
VOL:50

D.I PLUS
Bass:63
MID:32
Treble:8
Color:ON
CL VOL:50
BLEND:50
GAIN:0
DS VOL:63

BASS TS DRIVE
Gain:97
Tone:32
BAL:49
VOL:82

AMPG SVT
GAIN:23
BASS:61
MIDDLE:48
TREBLE:50
PRESENCE:0
VOLUME:99
MID-F:400
ULTRA:OFF

LEVEL 97

374 : Wrathchild

パーカッシブな指弾きが特徴的なヘヴィメタルベーシストをイメージしたサウンドです。

DUAL COMP
FREQ:900
LoCMP:15
HiCMP:30
VOL:74

RC BOOST
Gain:26
Bass:54
Treble:54
VOL:38

BMAN100
GAIN:50
BASS:44
MIDDLE:73
TREBLE:82
PRESENCE:0
VOLUME:44
MID-F:630
DEEP:OFF

TE 4x10
DYN20:50
DYN57:68
Bottom:50
BAL:78

LEVEL 85

375 : EdgyBalls

ピック弾きに最適なエッジの効いたスラッシュメタルサウンドです。

BMAN100
GAIN:61
BASS:33
MIDDLE:56
TREBLE:67
PRESENCE:0
VOLUME:50
MID-F:800
DEEP:OFF

SVT 8x10
DYN20:50
DYN57:50
Bottom:50
BAL:100

DARK PRE
Bass:30
L-MID:35
H-MID:45
Treble:40
Blend:80
Gain:81
VOL:65
BOOST:LO+HI

LEVEL 65

376 : Djent Bass

メタリックで歯切れのよいジェントサウンドです。

ZNR
DETECT:EFXIN
Depth:100
THRS:75
Decay:15

DARK OD
Gain:60
ATTCK:BOOST
Blend:60
VOL:75

MONOTONE
GAIN:50
BASS:72
MIDDLE:40
TREBLE:50
PRESENCE:10
VOLUME:39
MODE:BRIGHT

SN 2x15
DYN20:50
DYN57:42
Bottom:75
BAL:100

LEVEL 45

BANK CQ : SYNTH 1

377 : FunkyVoice

ファンキーなベースシンセサウンドです。

FREQ:3
Range:8
Decay:72
RESO:18
Wave:SAW
Tone:8
BAL:100
VOL:18

GAIN:50
BASS:52
MIDDLE:70
TREBLE:63
PRESENCE:28
VOLUME:44
MODE:NORMAL

DYN20:60
DYN57:70
Bottom:55
BAL:100

LEVEL
80

378 : Synth Bass

オクターバーを使用した厚みのあるベースシンセサウンドです。

FREQ:6
Range:7
Decay:66
RESO:13
Wave:SAW
Tone:7
BAL:86
VOL:80

OCT1:26
OCT2:0
MOD:10
Dry:80

GAIN:50
BASS:60
MIDDLE:50
TREBLE:55
PRESENCE:60
VOLUME:26
MODE:NORMAL

DYN20:50
DYN57:60
Bottom:65
BAL:100

LEVEL
49

379 : Low Devil

地を這うようなベースシンセサウンドです。

Sense:6
ATTCK:SLOW
Tone:50
VOL:50

Mode:DOWN
Sense:50
ATTCK:50
Range:56
RESO:58
BAL:100
VOL:80
Oct:80

PreD:14
Decay:9
Mix:20
Tail:OFF

LEVEL
80

380 : FM Bass

80年代デジタルベースシンセサウンド。タイトで反復的なアップビートのベースラインに最適です。

THRSH:-22
Ratio:7.9
Knee:HARD
VOL:80

FREQ:4
Range:14
Decay:33
RESO:2
Wave:SAW
Tone:10
BAL:70
VOL:53

Gain:66
Tone:OFF
HiCut:ON
VOL:40

PreD:5
Decay:6
Tone:7
Mix:61

LEVEL
43

BANK CR : SYNTH 2

381 : Chameleon

Z-SynとA-Filterを使用したジャズ・ファンクに適したシンセサウンドです。

LEVEL 35

LMT-76 Input:29 Ratio:4:1 REL:20 Output:38	Z-SYNTH FREQ:7 Range:6 Decay:72 RESO:13 Wave:SAW Tone:7 BAL:64 VOL:80	A-FILTER Mode:UP Sense:8 Peak:3 Dry:68	BASS STEREO CHORUS Depth:19 Rate:36 LoCut:120 Mix:18
---	--	---	---

382 : JustBeatIt

80年代アメリカンポップソングの名曲のイントロをイメージしたシンセサウンドです。

LEVEL 16

BLACK OPT Comp:27 Lo:64 Hi:67 VOL:85	BASS SYNTH TALK Type:UE Sense:40 ATTCK:95 RESO:74 Tone:2 BAL:52 VOL:88 OCT:100	BASS CRY Range:1 RESO:7 Sense:10 BAL:5	BASS STEREO CHORUS Depth:80 Rate:42 LoCut:180 Mix:85	DELAY Time:417 F.B:40 Mix:17 Tail:OFF
---	---	---	---	--

383 : Raw Synth

Z-Synを使用したレゾナンスの効いたシンセサウンドです。

LEVEL 41

LMT-76 Input:40 Ratio:4:1 REL:20 Output:38	SQUEAK Gain:20 FLTR:44 VOL:64 DryMx:46	Z-SYNTH FREQ:4 Range:8 Decay:40 RESO:18 Wave:SAW Tone:9 BAL:63 VOL:80
---	---	--

384 : MOOGYFONIC

Z-SynとBa OctaveにCloneChoを組み合わせたアナログシンセサウンドです。

LEVEL 27

LMT-76 Input:32 Ratio:4:1 REL:20 Output:46	Z-SYNTH FREQ:5 Range:8 Decay:72 RESO:18 Wave:SAW Tone:7 BAL:80 VOL:80	BASS OCTAVE Oct:23 Lo:5 Hi:9 Dry:80	CLONE CHORUS Depth:2 Rate:23 Tone:73 Mix:39
---	--	--	--

BANK CS : CLEAN&DRV

385 : NYC Slap

ジャズ・フュージョンに適したスラップサウンドです。

DYN COMP
Sense:6
ATTCK:FAST
Tone:57
VOL:50

AMPG SVT
GAIN:30
BASS:75
MIDDLE:48
TREBLE:7
PRESENCE:0
VOLUME:71
MID-F:120
ULTRA:OFF

BASS PEQ
FREQ:100
Q:6.0
Gain:3.5
VOL:80

TAPE ECHO
Time:560
F.B:64
Mix:8
Tail:OFF

LEVEL
47

386 : Sweet SVT

LMT-76とAMPG SVTを組み合わせたシンプルなクリーンサウンドです。

LMT-76
Input:31
Ratio:4:1
REL:20
Output:54

AMPG SVT
GAIN:26
BASS:61
MIDDLE:63
TREBLE:80
PRESENCE:0
VOLUME:71
MID-F:220
ULTRA:OFF

LEVEL
25

387 : DirtyOGB15

FlipTopとCloneChoを組み合わせたダーティーなドライブサウンドです。

BLACK OPT
Comp:29
Lo:50
Hi:50
VOL:76

FLIP TOP
GAIN:30
BASS:61
MIDDLE:59
TREBLE:51
PRESENCE:0
VOLUME:70
BRIGHT:OFF
ULTRA:HI

CLONE CHORUS
Depth:1
Rate:29
Tone:86
Mix:40

LEVEL
30

388 : DISTORT ME

DYN CompとD.I Plusを組み合わせたアタックが気持ち良いディストーションサウンドです。

DYN COMP
Sense:6
ATTCK:SLOW
Tone:50
VOL:50

D.I PLUS
ON/OFF DIST
Bass:66
MID:50
Treble:67
Color:ON
CL VOL:50
BLEND:52
GAIN:46
DS VOL:85

TAPE ECHO
Time:560
F.B:64
Mix:12
Tail:OFF

LEVEL
32

BANK CT : DRIVE

389 : US Punk

2000年代の米国西海岸スケートパンクをイメージしたサウンドです。

EXCITER
Bass:0
Treble:53
VOL:65
ON/OFF:LATCH

AMPG SVT
GAIN:44
BASS:30
MIDDLE:66
TREBLE:64
PRESENCE:0
VOLUME:95
MID-F:1.0K
ULTRA:OFF

SVT 8x10
DYN20:29
DYN57:57
Bottom:29
BAL:100

LEVEL
98

390 : RockDrive

ロックに最適なドライブサウンドです。

SQUEAK
Gain:27
FLTR:43
VOL:50
DryMx:63

BASS OD
Gain:30
Tone:14
BAL:63
VOL:60

BMAN100
GAIN:59
BASS:64
MIDDLE:58
TREBLE:77
PRESENCE:0
VOLUME:51
MID-F:160
DEEP:OFF

SN 2x15
DYN20:55
DYN57:71
Bottom:65
BAL:100

LEVEL
60

391 : DirtyDist

クラシックな太く荒々しいディストーションサウンドです。

BMAN100
GAIN:50
BASS:44
MIDDLE:50
TREBLE:59
PRESENCE:0
VOLUME:50
MID-F:250
DEEP:OFF

VOODOO -B
Gain:41
Tone:46
Blend:100
VOL:80

LEVEL
78

392 : Race Car

ローエンドをカットしたローファイなファズサウンドです。

MONOTONE
GAIN:50
BASS:0
MIDDLE:63
TREBLE:80
PRESENCE:59
VOLUME:80
MODE:NORMAL

MT 1x15
DYN20:50
DYN57:70
Bottom:27
BAL:100

VOODOO -B
Gain:39
Tone:71
Blend:92
VOL:80

LEVEL
47

BANK CU : FUZZ&OCT

393 : FuzzyLead

BaFzSmileとBaMnPitchを組み合わせたリードプレイに適したファズサウンドです。

LEVEL 81

LMT-76	BASS MONO PITCH	SPLITTER	BA FZ SMILE	DELAY
Input:40 Ratio:4:1 REL:20 Output:51	Shift:12 Fine:0 Tone:10 BAL:10	FREQ:125 Lo:58 Hi:46 VOL:83	Gain:28 Tone:38 BAL:100 VOL:80	Time:560 F.B:30 Mix:14 Tail:OFF

394 : Fuzzynator

BassOctFZとBaVinFLNGを組み合わせたフランジャーサウンドです。

LEVEL 47

DYN COMP	BASS OCT FUZZ	BASS VINTAGE FLANGER
Sense:6 ATTCK:FAST Tone:50 VOL:13	Boost:70 Tone:23 Fuzz:61 Dry:64	Depth:47 Rate:7 RESO:8 LoCut:120

395 : Octavious

Ba AnaOctにBass Cryで軽くフィルターをかけたオクターブサウンドです。

LEVEL 51

LMT-76	BASS ANALOG OCTAVE	BASS CRY
Input:40 Ratio:4:1 REL:20 Output:38	OCT1:26 OCT2:8 MOD:29 Dry:83	Range:4 RESO:9 Sense:8 BAL:15

396 : OctaFlange

Ba AnaOctとBaVinFLNGを組み合わせたクロスオーバーサウンドです。

LEVEL 24

LMT-76	BASS ANALOG OCTAVE	BASS VINTAGE FLANGER
Input:26 Ratio:4:1 REL:20 Output:65	OCT1:11 OCT2:0 MOD:17 Dry:86	Depth:23 Rate:7 RESO:8 LoCut:400

BANK CV : OCTAVER

397 : Octaver

80年代、90年代の典型的なオクターバーサウンドです。

SOLID PRE
Gain:40
LoType:SHELF
LoFREQ:80
Lo:0
HiFREQ:1.5K
Hi:6
VOL:87
HMNCS:50

BASS ANALOG OCTAVE
OCT1:28
OCT2:0
MOD:0
Dry:75

EXCITER
Bass:23
Treble:49
VOL:69
ON/OFF:LATCH

LEVEL: 52

398 : OctChorus

オクターバーとコーラスを組み合わせたクールなベースサウンドです。

BASS ANALOG OCTAVE
OCT1:65
OCT2:8
MOD:25
Dry:86

BASS STEREO CHORUS
Depth:75
Rate:19
LoCut:200
Mix:76

LEVEL: 69

399 : OctVerb

オクターバーとリバーブを組み合わせた広がりのあるサウンドです。

DUAL COMP
FREQ:1.5K
LoCMP:24
HiCMP:24
VOL:75

BASS OCTAVE
Oct:36
Lo:2
Hi:8
Dry:98

DARK PRE
Bass:88
L-MID:61
H-MID:50
Treble:45
Blend:41
Gain:39
VOL:78
BOOST:LO

SPRING
PreD:1
Decay:20
Mix:50
Tail:OFF

LEVEL: 41

400 : ReggaeSub

超低音を強調したレゲエ、ダブ向けのサウンドです。

SUPER LO PREAMP
Gain:50
ENHNC:45
Lo:54
Mid:65
Hi:27
BAL:100
VOL:52
SUB:64

VOODOO -B
Gain:2
Tone:54
Blend:38
VOL:72

AMPG SVT
GAIN:30
BASS:50
MIDDLE:50
TREBLE:50
PRESENCE:0
VOLUME:71
MID-F:220
ULTRA:OFF

AG 4x10 TW
DYN20:50
DYN57:50
Bottom:50
BAL:100

LEVEL: 87

BANK CW : FILTER&WAH

401 : Fretless

DefretとBassStChoを組み合わせたフレットレスベースのシミュレートサウンドです。

LEVEL 42

Input:33 Ratio:4:1 REL:20 Output:62	Gain:44 Tone:6 HiCut:ON VOL:80	Sense:0 Color:8 Tone:37 VOL:80	Depth:28 Rate:27 LoCut:180 Mix:26	Time:560 F.B:30 Mix:16 Tail:OFF
--	---	---	--	--

402 : FilterThis

EnvFilterを使用したリズムにもリードにも使えるファンキーなフィルターサウンドです。

LEVEL 33

Sense:2 ATTCK:FAST Tone:39 VOL:95	Gain:35 LoType:SHELF LoFREQ:97 Lo:9 HiFREQ:5.9K Hi:2 VOL:100 HMNCS:79	THRSH:5 ATTCK:80 Mode:UP VOL:84	Time:560 F.B:30 Mix:9 Tail:OFF
--	--	--	---

403 : WahsMyFuzz

VooDoo-BとBass Cryを組み合わせたフィルターファズサウンドです。

LEVEL 93

THRSH:-22 Ratio:4.0 Knee:SOFT VOL:80	Gain:41 Tone:46 Blend:45 VOL:80	Range:4 RESO:9 Sense:8 BAL:25
---	--	--

404 : FunnyFunk

ファンキーなベースラインに適したオートワウサウンドです。

LEVEL 45

Gain:42 LoType:PEQ LoFREQ:80 Lo:5 HiFREQ:1.5K Hi:5 VOL:87 HMNCS:70	Sense:2 RESO:3 Dry:0 VOL:73	THRSH:-23 Ratio:2.5 Knee:HARD VOL:95
---	--------------------------------------	---

BANK CX : FUNKY EFX

405 : WawaFriend

Pre1073とEnvFilterを組み合わせたアナログフィルターサウンドです。

LEVEL: 30

LMT-76 Input:23 Ratio:4:1 REL:20 Output:62	PRE 1073 Gain:45 Bass-F: 55 Bass:15 TRBL-F:10K Treble:1 VOL:60 MID-F:700 MID:20	ENV FILTER THRSH:15 ATTCK:0 Mode:UP VOL:94	DELAY Time:560 F.B:23 Mix:10 Tail:OFF
---	--	---	--

406 : Wah Solo

エモーショナルなソロに最適なオートワウサウンドです。

LEVEL: 80

BASS A-WAH Sense:1 RESO:6 Dry:50 VOL:80	DYN COMP Sense:7 ATTCK:SLOW Tone:68 VOL:50	BASS TSDRIVE Gain:100 Tone:58 BAL:56 VOL:90	AMPG SVT GAIN:30 BASS:50 MIDDLE:61 TREBLE:56 PRESENCE:0 VOLUME:28 MID-F:150 ULTRA:OFF	HALL PreD:49 Decay:10 Mix:46 Tail:OFF
--	---	--	--	--

407 : FunkySolo

ハードコンプの効いたフェイスサウンドです。ソロの最後にBomberをON。

LEVEL: 55

MB COMP Comp:80 LoTHR:60 HiTHR:40 VOL:61	PHASER Color:INV 8 Depth:84 Rate:15 RESO:70	SPLITTER FREQ:125 Lo:38 Hi:44 VOL:80	SPRING PreD:40 Decay:10 Mix:8 Tail:OFF	BOMBER Decay:48 Tone:10 Mix:89 ON/OFF:TRGGR
---	--	---	---	--

408 : Jet Bomber

ジェット機のような強烈な爆発音。

LEVEL: 100

BOMBER Decay:80 Tone:8 Mix:26 ON/OFF:LATCH	BASS VINTAGE FLANGER Depth:60 Rate:19 RESO:8 LoCut:180	PLATE PreD:44 Decay:52 Mix:44 Tail:OFF
---	---	---

BANK CY : MODULATION

409 : CureLike

コーラスとフランジャーを組み合わせたAMPG SVTのクリーンサウンドです。

LEVEL: 59

AMPG SVT GAIN:75 BASS:40 MIDDLE:40 TREBLE:40 PRESENCE:0 VOLUME:71 MID-F:160 ULTRA:BOTH	SVT 8x10 DYN20:50 DYN57:50 Bottom:50 BAL:100	BASS STEREO CHORUS Depth:75 Rate:27 LoCut:180 Mix:76	BASS VINTAGE FLANGER Depth:65 Rate:3 RESO:2 LoCut:OFF
---	---	---	--

410 : SlapDtune

ピッチとタイミングをわずかにずらした音を加えることで、厚みを出したスラップサウンドです。

LEVEL: 120

BASS DETUNE Cent:18 PreD:0 Tone:9 Mix:35	BASS DETUNE Cent:-18 PreD:0 Tone:8 Mix:35	DUAL DELAY ON/OFF MOD TimeA:81 F.B A:1 TimeB:170 F.B B:1 DlyMx:0 BAL:6 DEPTH:MN-0 SPEED:25	HIGH EQ Type:SHELF FREQ:10k Gain:4.0 VOL:90
---	--	---	--

411 : HotMonkey

ファジーなフランジャーサウンドです。ピックで演奏することでよりアグレッシブになります。

LEVEL: 48

ENV FILTER THRSH:8 ATTCK:66 Mode:UP VOL:45	BASS OCT FUZZ Boost:73 Tone:50 Fuzz:34 Dry:48	BASS VINTAGE FLANGER Depth:47 Rate:7 RESO:8 LoCut:60	BRIGHT HALL PreD:49 Decay:10 Tone:5 Mix:46
---	--	---	---

412 : StarshipTr

存在感のあるトレモロサウンドです。

LEVEL: 100

FLIP TOP GAIN:30 BASS:80 MIDDLE:50 TREBLE:60 PRESENCE:0 VOLUME:70 BRIGHT:OFF ULTRA:OFF	TE 4x10 DYN20:50 DYN57:50 Bottom:50 BAL:100	TREMOLO Wave:TRI Depth:90 Rate:50 VOL:62
---	--	---

BANK CZ : TREMOLO

413 : WesternMOV

TremoloとAnalogDlyを組み合わせた西部劇をイメージしたサウンドです。



WesternMOV pedalboard configuration showing five pedals: LMT-76, PRE 1073, TREMOLO, Voodoo-B, and ANALOG DELAY. A LEVEL knob is set to 12.

Pedal	Parameters
LMT-76	Input:40 Ratio:8:1 REL:20 Output:53
PRE 1073	Gain:40 Bass-F:55 Bass:7 TRBL-F:10K Treb:7 VOL:80 MID-F:700 MID:20
TREMOLO	Wave:TUBE Depth:73 Rate:67 VOL:87
Voodoo-B	Gain:39 Tone:59 Blend:6 VOL:83
ANALOG DELAY	Time:360 F.B:28 Mix:24 Tail:OFF

414 : SawFuzzing

TremoloとBaFzSmileを組み合わせたファズサウンドです。

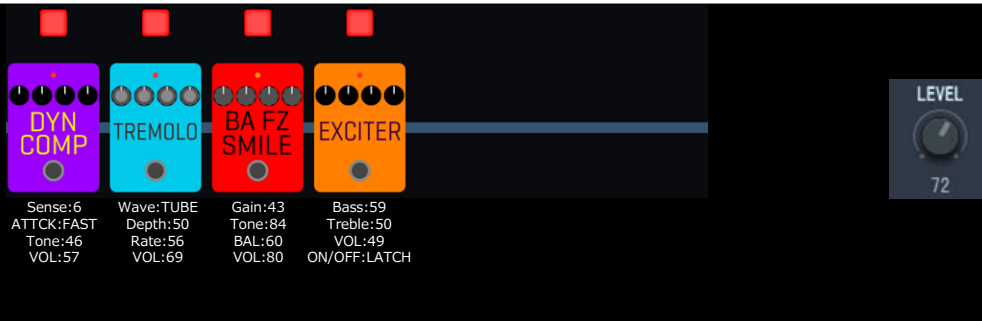

SawFuzzing pedalboard configuration showing four pedals: DYN COMP, TREMOLO, BA FZ SMILE, and EXCITER. A LEVEL knob is set to 72.

Pedal	Parameters
DYN COMP	Sense:6 ATTCK:FAST Tone:46 VOL:57
TREMOLO	Wave:TUBE Depth:50 Rate:56 VOL:69
BA FZ SMILE	Gain:43 Tone:84 BAL:60 VOL:80
EXCITER	Bass:59 Treb:50 VOL:49 ON/OFF:LATCH

415 : MagnumGuy

SqueakとBaAnaOctとTremoloを組み合わせた分厚いトレモロサウンドです。

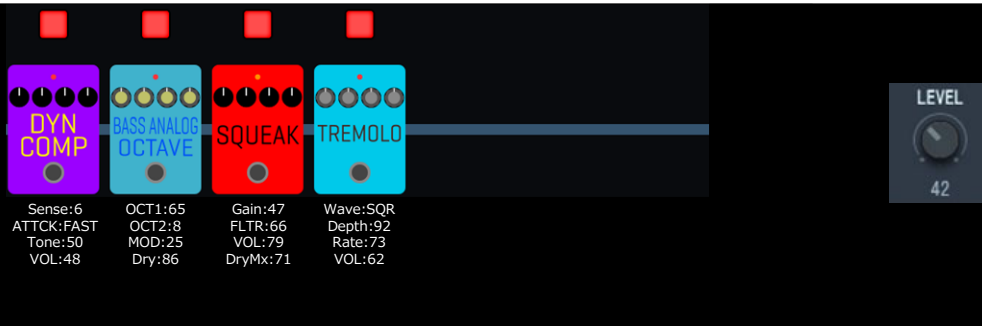

MagnumGuy pedalboard configuration showing four pedals: DYN COMP, BASS ANALOG OCTAVE, SQUEAK, and TREMOLO. A LEVEL knob is set to 42.

Pedal	Parameters
DYN COMP	Sense:6 ATTCK:FAST Tone:50 VOL:48
BASS ANALOG OCTAVE	OCT1:65 OCT2:8 MOD:25 Dry:86
SQUEAK	Gain:47 FLTR:66 VOL:79 DryMx:71
TREMOLO	Wave:SQR Depth:92 Rate:73 VOL:62

416 : BlackHawk

BaFzSmileとTremoloを組み合わせたロングトーンに合うファズサウンドです。

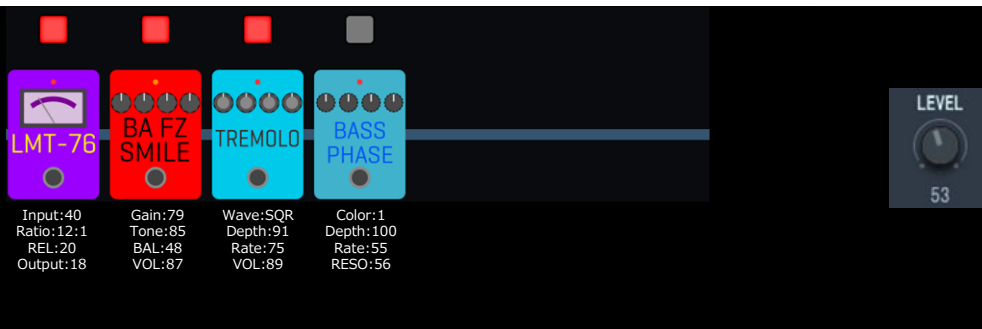

BlackHawk pedalboard configuration showing four pedals: LMT-76, BA FZ SMILE, TREMOLO, and BASS PHASE. A LEVEL knob is set to 53.

Pedal	Parameters
LMT-76	Input:40 Ratio:12:1 REL:20 Output:18
BA FZ SMILE	Gain:79 Tone:85 BAL:48 VOL:87
TREMOLO	Wave:SQR Depth:91 Rate:75 VOL:89
BASS PHASE	Color:1 Depth:100 Rate:55 RESO:56

BANK DA : PITCH&SYN

417 : MoStrings

5度のハーモニーをさらにオクターブシフトしたサウンドです。

LEVEL 36

LMT-76	PITCH SHIFT	POLY SHIFT	DELAY
Input:27 Ratio:4:1 REL:20 Output:60	Shift:7 Fine:0 Tone:3 BAL:27	Shift:12 Tone:68 Wet:60 Dry:80	Time:560 F.B:30 Mix:13 Tail:OFF

418 : Metheneish

Ba PDLmNpとVooDoo-BにCloneChoを組み合わせたシンセプラス風のサウンドです。

LEVEL 43

LMT-76	BASS PEDAL MONO PITCH	VOODOO -B	CLONE CHORUS	TAPE ECHO
Input:26 Ratio:4:1 REL:49 Output:46	Bend:100 Color:+1 OCT Tone:5 Mode:UP	Gain:16 Tone:66 Blend:84 VOL:80	Depth:2 Rate:23 Tone:100 Mix:100	Time:560 F.B:24 Mix:21 Tail:OFF

419 : Minotaurio

BaStdSynとHPSを組み合わせた3度上のハーモニーを重ねたシンセサウンドです。(Key C)

LEVEL 26

LMT-76	BASS STANDARD SYNTH	H.P.S	SPLITTER	DELAY
Input:40 Ratio:4:1 REL:20 Output:47	Mode:UP Sense:64 ATTCK:50 Range:64 RESO:57 BAL:40 VOL:80 OCT:87	Scale:3 Key:C Tone:7 Mix:80	FREQ:100 Lo:46 Hi:64 VOL:80	Time:560 F.B:30 Mix:19 Tail:OFF

420 : BubbSynth

Z-SynthとZ TronとBass Cryを組み合わせたレゾナンスの効いたシンセサウンドです。

LEVEL 15

LMT-76	Z-SYNTH	Z TRON	BASS CRY
Input:40 Ratio:4:1 REL:20 Output:37	FREQ:9 Range:18 Decay:39 RESO:15 Wave:SAW Tone:10 BAL:42 VOL:71	Sense:2 RESO:6 Dry:76 VOL:83	Range:4 RESO:8 Sense:8 BAL:19

BANK DB : DELAY 1

421 : HarmChords

和音を奏でるのに最適なディレイサウンドです。

Gain:66
Tone:OFF
HiCut:OFF
VOL:80

Drive:7
Lo:50
Hi:50
VOL:60

Depth:57
Rate:41
Tone:50
Mix:40

Time:502
F.B:35
Mix:43
Tail:OFF

PreD:26
Decay:23
Mix:13
Tail:OFF

LEVEL
39

422 : Tapping

コード感を響かせる王道なタッピングサウンドです。

FREQ:1.5K
LoCMP:15
HiCMP:24
VOL:75

Gain:50
Bass-F:220
Bass:8
TRBL-F:10K
Treble:18
VOL:52
MID-F:1.6K
MID:4

Shift:12
Fine:0
Tone:5
BAL:8

Time:314
F.B:42
Mix:50
Tail:OFF

PreD:49
Decay:10
Mix:56
Tail:OFF

LEVEL
71

423 : Solo Bass

ディレイとリバーブを組み合わせたソロプレイに適したクリーンサウンドです。

Time:560
F.B:64
Mix:56
Tail:OFF

PreD:9
Decay:52
Mix:44
Tail:OFF

Comp:50
Lo:50
Hi:50
VOL:76

LEVEL
100

424 : SpaceDelay

オートワウとディレイを組み合わせたスペースーなサウンドです。

Time:21
Curve:10
Tone:100
VOL:80

Sense:2
RESO:8
Dry:50
VOL:80

Time:560
F.B:30
Mix:70
Tail:OFF

LEVEL
100

BANK DC : DELAY 2

425 : Dramabass

TheVibeとDual DLYを組み合わせたアンビエントサウンドです。

LEVEL: 21

LMT-76 Input:40 Ratio:4:1 REL:20 Output:52	THE VIBE Speed:18 Depth:60 Mode:CHORS VOL:80	CORONA TRI Depth:100 Speed:28 Tone:100 Mix:66	DUAL DELAY TimeA:500 F.B A:50 TimeB:375 F.B B:50 DlyMx:24 BAL:17 DEPTH:MN-0 SPEED:25
---	---	--	---

426 : Lowismo

オクターブ下の音を強調した、リードプレイに適したディレイサウンドです。

LEVEL: 42

DYN COMP Sense:6 ATTCK:SLOW Tone:50 VOL:50	BASS MONO PITCH Shift:-12 Fine:0 Tone:7 BAL:50	SPLITTER FREQ:125 Lo:32 Hi:38 VOL:80	BASS STEREO CHORUS Depth:75 Rate:27 LoCut:180 Mix:76	TAPE ECHO Time:560 F.B:64 Mix:56 Tail:OFF
---	---	---	---	--

427 : Copy Glass

BaPiShiftとDual DLYを組み合わせたガラスのようなディレイサウンドです。

LEVEL: 30

LMT-76 Input:40 Ratio:4:1 REL:20 Output:47	POLY SHIFT Shift:12 Tone:90 Wet:60 Dry:95	DUAL DELAY TimeA:500 F.B A:50 TimeB:375 F.B B:50 DlyMx:17 BAL:23 DEPTH:MN-0 SPEED:25	KICK FLANGER Prd:4 Depth:61 Rate:41 ON/OFF:LATCH RESO:73 Mix:10 RST-F:50 LFO:RESET
---	--	---	---

428 : OUTAWORLD

PitchSHFTとReverseDLを組み合わせた不思議なサウンドです。

LEVEL: 34

LMT-76 Input:40 Ratio:4:1 REL:20 Output:53	PITCH SHIFT Shift:7 Fine:0 Tone:10 BAL:60	REVERSE DELAY Time:1000 F.B:20 BAL:50 Tail:OFF	CORONA TRI Depth:100 Speed:13 Tone:100 Mix:45
---	--	---	--

BANK DD : SFX

429 : SwellUpper

SlowAttckを使用しオクターブ上下の音を重ねたロングトーン向きのアンビエントサウンドです。

LEVEL 10

SLOW ATTACK Time:21 Curve:10 Tone:100 VOL:100	BASS ANALOG OCTAVE OCT1:65 OCT2:6 MOD:18 Dry:65	BASS PEDAL MONO PITCH Bend:100 Color:DWN/OCT Tone:7 Mode:UP	PRE 1073 Gain:50 Bass-F:55 Bass:0 TRBL-F:10K Treble:0 VOL:91 MID-F:1.6K MID:0	TAPE ECHO Time:560 F.B:64 Mix:18 Tail:OFF
--	--	--	--	--

430 : Lunarchoir

BaMnPitchとPitchSHFTとReverseDLを組み合わせたエフェクティブなオルガンサウンドです。

LEVEL 11

LMT-76 Input:40 Ratio:8:1 REL:20 Output:49	BASS MONO PITCH Shift:24 Fine:0 Tone:7 BAL:62	PITCH SHIFT Shift:7 Fine:0 Tone:7 BAL:57	CORONA TRI Depth:100 Speed:22 Tone:100 Mix:72	REVERSE DELAY Time:1000 F.B:20 BAL:50 Tail:OFF
---	--	---	--	---

431 : PlayThe4

4半音のピッチシフトを使用したミステリアスなディレイサウンドです。

LEVEL 50

DYN COMP Sense:6 ATTCK:FAST Tone:64 VOL:60	TE 400 GAIN:21 BASS:52 MIDDLE:55 TREBLE:62 PRESENCE:0 VOLUME:71 STYLE:FINGER SHAPE:OFF	BASS MONO PITCH Shift:4 Fine:4 Tone:4 BAL:29	BASS CRY Range:3 RESO:6 Sense:7 BAL:20	DELAY Time:520 F.B:20 Mix:20 Tail:OFF
---	---	---	---	--

432 : Got Swells

ロングトーンに適したシーケンスサウンドです

LEVEL 56

DYN COMP Sense:6 ATTCK:FAST Tone:80 VOL:93	SLOW ATTACK Time:21 Curve:10 Tone:100 VOL:80	POLY SHIFT Shift:12 Tone:90 Wet:30 Dry:88	SEQ FILTER Step:8 PTRN:7 Speed:26 RESO:10	PLATE PreD:9 Decay:52 Mix:15 Tail:OFF
---	---	--	--	--

BANK DE : Aco.Basic

433 : PiezoUpRig

アップライトベース用のベーシックなクリーンサウンドです。

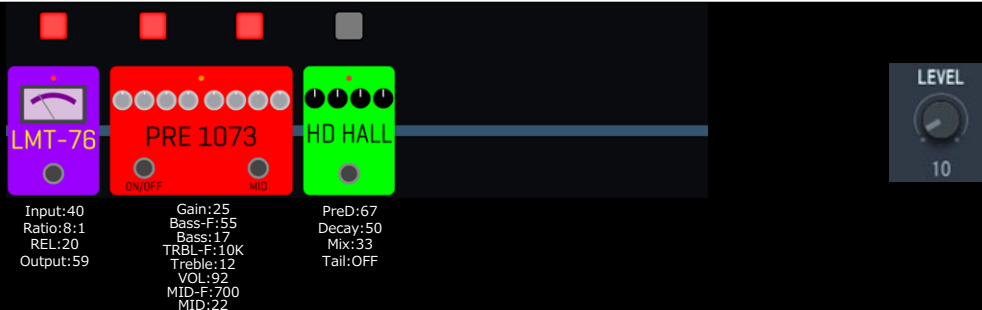

Diagram showing the audio chain for PiezoUpRig. It consists of three modules: LMT-76 (purple), PRE 1073 (red), and HD HALL (green). A LEVEL knob is set to 10. Above the modules are four red square indicators, with the fourth one being grey.

LEVEL: 10

Module	Parameters
LMT-76	Input:40 Ratio:8:1 REL:20 Output:59
PRE 1073	Gain:25 Bass-F:55 Bass:17 TRBL-F:10K Treble:12 VOL:92 MID-F:700 MID:22
HD HALL	PreD:67 Decay:50 Mix:33 Tail:OFF

434 : Soloist

LMT-76とPre1073を組み合わせたクリーンサウンドです。

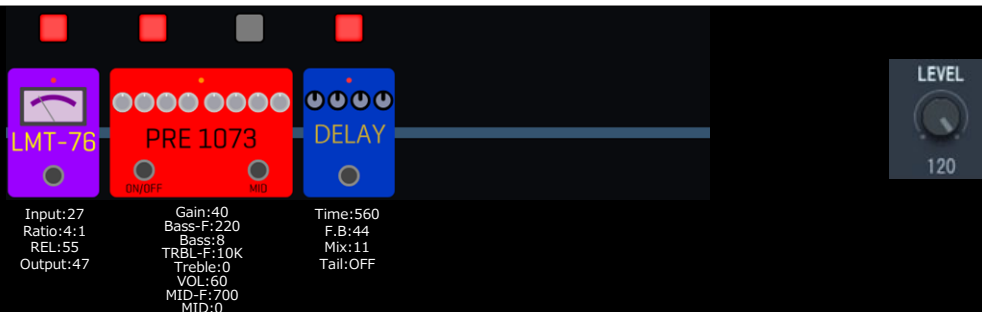

Diagram showing the audio chain for Soloist. It consists of three modules: LMT-76 (purple), PRE 1073 (red), and DELAY (blue). A LEVEL knob is set to 120. Above the modules are four red square indicators, with the second and fourth ones being grey.

LEVEL: 120

Module	Parameters
LMT-76	Input:27 Ratio:4:1 REL:55 Output:47
PRE 1073	Gain:40 Bass-F:220 Bass:8 TRBL-F:10K Treble:0 VOL:60 MID-F:700 MID:2
DELAY	Time:560 F.B:44 Mix:11 Tail:OFF

435 : SalsaBassQ

サルサ向きアップライトベース用のクリーンサウンドです。

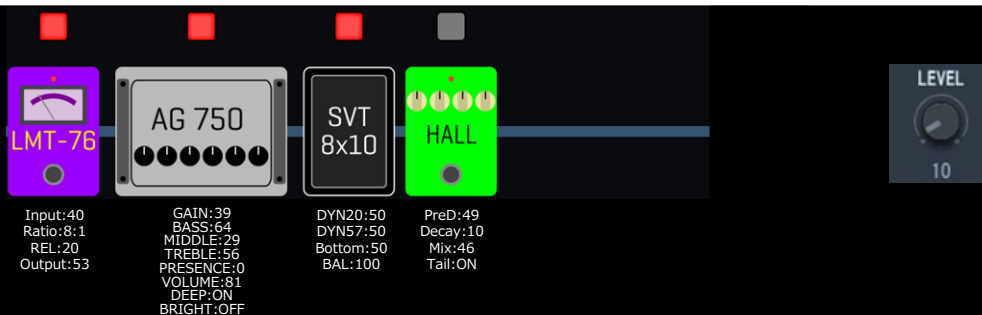

Diagram showing the audio chain for SalsaBassQ. It consists of four modules: LMT-76 (purple), AG 750 (grey), SVT 8x10 (grey), and HALL (green). A LEVEL knob is set to 10. Above the modules are four red square indicators, with the fourth one being grey.

LEVEL: 10

Module	Parameters
LMT-76	Input:40 Ratio:8:1 REL:20 Output:53
AG 750	GAIN:39 BASS:64 MIDDLE:29 TREBLE:56 PRESENCE:0 VOLUME:81 DEEP:ON BRIGHT:OFF
SVT 8x10	DYN20:50 DYN57:50 Bottom:50 BAL:100
HALL	PreD:49 Decay:10 Mix:46 Tail:ON

436 : Uborchestr

5度上の音を重ねたアップライトベース用のリードトーンです。

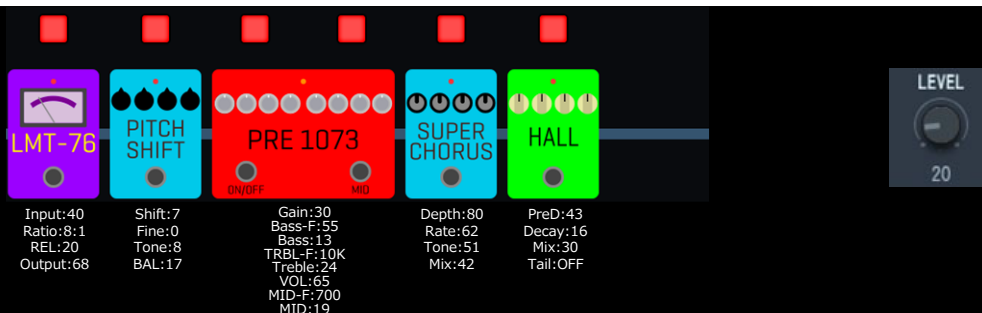

Diagram showing the audio chain for Uborchestr. It consists of five modules: LMT-76 (purple), PITCH SHIFT (cyan), PRE 1073 (red), SUPER CHORUS (cyan), and HALL (green). A LEVEL knob is set to 20. Above the modules are five red square indicators, with the second, third, and fourth ones being grey.

LEVEL: 20

Module	Parameters
LMT-76	Input:40 Ratio:8:1 REL:20 Output:68
PITCH SHIFT	Shift:7 Fine:0 Tone:8 BAL:17
PRE 1073	Gain:30 Bass-F:55 Bass:13 TRBL-F:10K Treble:24 VOL:65 MID-F:700 MID:19
SUPER CHORUS	Depth:80 Rate:62 Tone:51 Mix:42
HALL	PreD:43 Decay:16 Mix:30 Tail:OFF

BANK DF : Aco.Bow&FX

437 : BowOrch

弓での演奏に適したアップライトベース用のリードトーンです。

LEVEL: 15

LMT-76 Input:40 Ratio:8:1 REL:20 Output:65	BASS MONO PITCH Shift:-12 Fine:0 Tone:10 BAL:26	PRE 1073 Gain:30 Bass-F:220 Bass:10 TRBL-F:16K Treble:15 VOL:60 MID-F:700 MID:11	SPLITTER FREQ:100 Lo:52 Hi:62 VOL:80	HALL PreD:37 Decay:10 Mix:17 Tail:OFF
---	--	---	---	--

438 : BowUpright

弓での演奏に適したアップライトベース用のベーシックなクリーンサウンドです。

LEVEL: 8

LMT-76 Input:40 Ratio:8:1 REL:20 Output:66	PRE 1073 Gain:25 Bass-F:55 Bass:11 TRBL-F:16K Treble:6 VOL:82 MID-F:700 MID:13	BASS STEREO CHORUS Depth:54 Rate:43 LoCut:60 Mix:30	SPLITTER FREQ:160 Lo:54 Hi:58 VOL:80	BRIGHT HALL PreD:15 Decay:10 Tone:5 Mix:46
---	---	--	---	---

439 : Marscoding

PitchSHFTとBass Cryを組み合わせたアップライトベース用のモジュレーションサウンドです。

LEVEL: 6

LMT-76 Input:40 Ratio:8:1 REL:20 Output:70	PITCH SHIFT Shift:4 Fine:0 Tone:7 BAL:20	BASS CRY Range:4 RESO:9 Sense:4 BAL:48	PRE 1073 Gain:30 Bass-F:220 Bass:14 TRBL-F:10K Treble:13 VOL:91 MID-F:1.6K MID:16	THE VIBE Speed:17 Depth:60 Mode:VIBRT VOL:75
---	---	---	--	---

440 : MYOWNCOMPS

PitchSHFTとSeqFLTRを組み合わせたアップライトベース用のシーケンスサウンドです。

LEVEL: 7

BLACK OPT Comp:50 Lo:50 Hi:49 VOL:90	PITCH SHIFT Shift:7 Fine:0 Tone:9 BAL:15	SEQ FILTER Step:8 PTRN:7 Speed:26 RESO:10	AG 750 GAIN:68 BASS:57 MIDDLE:56 TREBLE:56 PRESENCE:0 VOLUME:84 DEEP:OFF BRIGHT:ON	BASS STEREO CHORUS Depth:76 Rate:27 LoCut:60 Mix:18
---	---	--	---	--

zoom[®]

株式会社ズーム

〒101-0062 東京都千代田区神田駿河台 4-4-3
zoomcorp.com

Z2I-3845-02